



LT Naudotojo vadovas | **Kavos aparatas**

KKA894500M

KKB894500B

KKA894500T

Jus sveikina AEG! Dėkojame, kad pasirinkote vieną iš mūsų prietaisų.



Kad gautumėte patarimų apie naudojimą, informacijos, kaip išspręsti problemas, pagalbos ir remonto darbų, apsilankykite: aeg.com/support

Gali būti pakeista be išankstinio perspėjimo.

TURINYS

1. INFORMACIJA APIE SAUGĄ	2
2. SAUGOS INSTRUKCIJOS	4
3. GAMINIO APRAŠYMAS	6
4. VALDYMO SKYDELIS	7
5. PRIEŠ NAUDOJANT PIRMĄ KARTĄ	8
6. KASDIENIS NAUDOJIMAS	8
7. PRIEŽIŪRA IR VALYMAS	11
8. KALKIŲ ŠALINIMAS	12
9. VANDENS KIETUMO NUSTATYMAS	12
10. VANDENS MINKŠTIKLIO FILTRAS	12
11. TECHNINIAI DUOMENYS	13
12. EKRANE RODOMI PRANEŠIMAI	13
13. PROBLEMŲ SPRENDIMO VADOVAS	14

1. ⚠ INFORMACIJA APIE SAUGĄ

Prieš montuodami ir naudodami prietaisą, atidžiai perskaitykite pateiktas instrukcijas. Gamintojas nėra atsakingas už netinkamą montavimą ir naudojimą, dėl kurių gali būti sužaloti asmenys arba padaryta žala. Instrukcijas visada laikykite šalia prietaiso, kad galėtumėte peržiūrėti ateityje.

1.1 Vaikų ir kitų pažeidžiamų asmenų sauga

- Aparatas nėra skirtas naudoti asmenims (įskaitant vaikus), turintiems fizinę, jutiminę arba psichinę negalią arba jei jiems trūksta patirties ir žinių, nebent yra prižiūrimi ir gavo instrukcijas, kaip prietaisą naudoti, iš už jų saugumą atsakingo asmens.
- Reikia prižiūrėti vaikus, kad jie nežaistų su aparatu.
- Tik Europos rinkoms:
- Šį aparatą gali naudoti 8 metų ir vyresni vaikai, jei yra prižiūrimi ir gavo nurodymų apie saugų aparato naudojimą ir suprato su tuo susijusius pavojus. Naudotojui skirti valymo ir priežiūros darbai negali būti atliekami vaikų, išskyrus tuomet, jei jie vyres-

ni nei 8 metų ir yra prižiūrimi. Saugokite aparatą ir maitinimo laidą nuo mažesnių nei 8 metų vaikų.

- Vaikai negali žaisti su aparatu.

1.2 Bendra sauga

- Naudojimo paskirtis: šis aparatas suprojektuotas ir pagamintas ruošti gėrimus su pienu, kava ir karštu vandeniu. Bet koks kitas naudojimas laikomas netinkamu, todėl yra kenksmingas. Gamintojas nebus atsakingas už žalą, padarytą dėl netinkamo aparatonaudojimo.
- Kaitinimo elemento paviršius po naudojimo lieka verdantis; be to, aparato išorė atsižvelgiant į naudojimą, kelias minutes gali išlaikyti karštį.
- Kruopščiai nuvalykite visus komponentus, ypatingą dėmesį atkreipdami į su kava ir pienu besiliečiančias dalis.
- Naudotojui skirti valymo ir priežiūros darbai negali būti atliekami vaikų.
- Nemerkitė aparato į vandenį.
- DĖMESIO: kad nesugadintumėte aparato, valydami nenaudokite šarminių valymo priemonių; naudokite minkštą šluostę ir švelnų valiklį.
- Šis aparatas yra skirtas tik buitiniam naudojimui. Nėra skirtas naudoti personalui skirtose virtuvės zonose parduotuvėse, biuruose, kitoje darbo aplinkoje, kaimo turizmo vietovėse; taip pat negali būti klientų naudojamas viešbučiuose, moteliuose, kitoje gyvenamojo tipo aplinkoje, nakvynės namuose.
- Jei pažeistas kištukas arba elektros laidas, reikia nedelsiant paprašyti pakeisti techninės pagalbos skyriaus, kad būtų išvengta bet kokio pavojaus.
- Aparatai su ištraukiamu laidu: saugokite, kad vandens purslai nepatektų ant elektros laido jungties arba aparatogale esančio lizdo.
- PERSPĖJIMAS: modeliai stikliniais paviršiais: nenaudokite aparato, jei paviršiuje yra įskilimų.

- Tik Europos rinkoms:
- aparatai gali būti naudojami fizinę, jutiminę arba psichinę negalią turinčių arba nepakankamai patirties ar žinių turinčių asmenų su sąlyga, kad bus prižiūrimi ir gavo nurodymų, susijusių su saugiu aparato naudojimu ir suprato visus susijusius pavojus.
- Jei nenaudojate ir prieš valydami, visada išjunkite aparatą iš lizdo.



Šiuo simboliu pažymėti paviršiai naudojant tampa verdantys (šis simbolis pateikiamas tik tam tikruose modeliuose).

2. INSTRUKCIJOS APIE SAUGĄ

2.1 Montavimas



ĮSPĖJIMAS!

Šis aparatas turi būti montuojamas tik kvalifikuoto personalo.

Prieš naudodami prietaisą, atidžiai perskaitykite šias instrukcijas.

- Saugokite šias instrukcijas
 - Jei nesilaikysite šių instrukcijų, galite nusidenginti arba sugadinti prietaisą.
 - Niekada nelieskite prietaiso šlapiomis rankomis.
 - Niekada nelieskite elektrinio kištuko šlapiomis rankomis.
 - Įsitinkinkite, kad naudojamas elektros lizdas laisvai pasiekiamas bet kuriuo metu ir prireikus aparatą bus galima išjungti.
 - Išjunkite tiesiai ir tik iš specialiai skirto elektros lizdo.
 - Niekada netaurkite už elektros laido, nes jį sugadinsite.
 - Norėdami visiškai išjungti prietaisą, pasukite prietaiso šone esantį pagrindinį jungiklį (A10) į padėtį „0“.
 - Jei prietaisas neveikia tinkamai, nebandykite jo pataisyti.
 - Išjunkite jį naudodami pagrindinį jungiklį (A10), atjunkite elektros laidą ir kreipkitės į techninės pagalbos klientams skyrių.
- Visas pakuotes (plastikinius maišelius, putų polistireną) saugokite nuo vaikų.

- Sumontuokite aparatą vadovaudamiesi vadove pateiktomis instrukcijomis garantuodami, kad jis neišlenda iš konstrukcijos.
- Aparatas turi aušinimo ventiliatorių. Ji suaktyvinama kiekvieną kartą, kai pilama kava, garai ar karštas vanduo. Po kelių minučių vėdinimo sistema automatiškai išsijungia.

Montuoti arba pakeisti tinkami laidų tipai:

H05 VV-F, H05 V2V2-F (T90)

Norėdami sužinoti laido pjūvį, žiūrėkite plokštelėje pateiktą bendrą galią. Be to, galima vadovautis lentele:

Bendra galia (W)	Laido pjūvis (mm ²)
daugiausiai 2300	3 x 1

Įžeminimo laidas (žalias / geltonas laidas) turi būti 2 cm ilgesnis už fazės ir neutralų laidą (mėlynas ir rudas laidas).

2.2 Elektros prijungimas



ĮSPĖJIMAS!

Gaisro ir nutrenkimo elektra rizika.

- Patikrinkite, ar elektros tiekimo įtampa atitinka prie aparato šono pritvirtintoje identifikavimo plokštelėje nurodytą vertę.

Prijunkite prietaisą prie tinkamai įrengto lizdo ir įžeminimo tik tada, kai minimali srovės įtampa yra lygi 10 A.

Jei elektros lizdas nesutampa su prietaiso kištuku, reikia paprašyti kvalifikuoto profesionalo pakeisti lizdą kitu tinkamo tipo lizdu.

Kad atitiktų saugos direktyvas, reikia sumontuoti daugiapolį jungiklį, kurio mažiausias kontakto atstumas yra lygus 3 mm.

Nenaudokite ilgintuvų arba šakotuvų.

- Vadovaujantis atitinkamoje šalyje taikomais montavimo standartais, elektros maitinimo tinkle turi būti įrengti apsauginiai izoliavimo prietaisai.

2.3 Aparato naudojimas



ISPĖJIMAS!

Sužalojimo, nudeginimo ir nutrenkimo elektra arba sproginimo rizika.

- Naudojant aparatą paruošia karštą vandenį ir garus.
Saugokitės, kad ant kūno nepatektų verdančio vandens pusrū ar garų. Naudokitės laikikliais ir rankenėlėmis.
Neimkite kavos aparato tada, kai jo konstrukcija išardyta.
Ant prietaiso viršaus nestatykite indų su skysčiais arba degiomis ar korozinėmis medžiagomis. Įstatykite kavai ruošti reikalingus priedus (pvz., matuoklį) į specialią atramą.
Ant prietaiso nedėkite didelių daiktų, kurie galėtų trukdyti judėti arba sutrikdyti stabilumą.
Neleiskite vaikams ir gyvūnams stovėti arba būti arti aparato, kai jis išimtas iš savo konstrukcijos.
Naudojimo metu nepalikite aparato išimto iš savo konstrukcijos.
Nepalikite aparato išimto iš savo konstrukcijos tuomet, kai to nereikia.
- Nenaudokite aparato, jei buvo išimtas iš savo konstrukcijos. Prieš ištraukdami įsitikinkite, kad aparatas yra išjungtas.
Vienintelė išimtis taikoma kavos aparato nustatymui, kurį reikia atlikti išėmus prietaisą iš savo vietos (žr. skyrių „Kavos aparato reguliavimas“).
- Naudokite tik originalias arba gamintojo rekomenduojamas atsargines dalis ir priedus.
- Šis aparatas buvo suprojektuotas ir pagamintas ruošti kavą ir karštus gėrimus.
Visos kitos naudojimo paskirtys laikomos netinkamomis.

Šis prietaisas nėra skirtas prekybiniam naudojimui.

Gamintojas nebus atsakingas už žalą, padarytą dėl netinkamo aparato naudojimo.

Šį prietaisą galima montuoti virš įmontuojamos orkaitės, jei jos gale yra aušinimo ventiliatorius (didžiausia mikrobangų galia: 3 kW).

- Gamintojas nėra atsakingas už žalą, padarytą nesilaikant šių instrukcijų.

2.4 Priežiūra ir valymas



ISPĖJIMAS!

Sužalojimo, gaisro ir aparato sugadinimo rizika.

- Prieš atlikdami priežiūros darbus, išjunkite aparatą ir ištraukite kištuką ir elektros lizdo.
- Įsitikinkite, kad aparatas atvėso. Kyla rizika, kad stikliniai skydeliai sudeš.
- Nedelsdami pakeiskite durelių stiklinius skydelius, jei jie buvo pažeisti.
Kreipkitės į įgaliotą aptarnavimo centrą.
- Būkite atsargūs nuimdami aparato dureles.
Durelės yra sunkios!
- Reguliariai valykite aparatą, kad nepablogėtų paviršiaus medžiagos būklė.
- Aparatą valykite minkšta ir drėgna šluoste.
Naudokite tik neutralius valiklius. Nenaudokite braižančių produktų, braižančių valymo kempinėlių, tirpiklių arba metalinių daiktų.
- Jei naudojamas orkaitės purškiklis, vado-vaukitės ant pakuotės pateiktomis saugos instrukcijomis.

2.5 Aptarnavimas

- Norėdami pataisyti aparatą, kreipkitės į įgaliotą aptarnavimo centrą.
- Naudokite tik originalias atsargines dalis.

2.6 Šalinimas



ISPĖJIMAS!

Sužalojimų arba uždegimo rizika.

- Išjunkite aparatą iš elektros tinklo.
- Nupjaukite tinklo elektros laidą šalia prietaiso ir tinkamai jį šalinkite.
- Nuimkite durelių stabdiklį, kad vaikai arba naminiai gyvūnai neliktų suspausti aparate.

3. GAMINIO APRAŠYMAS

3.1 Bendra apžvalga

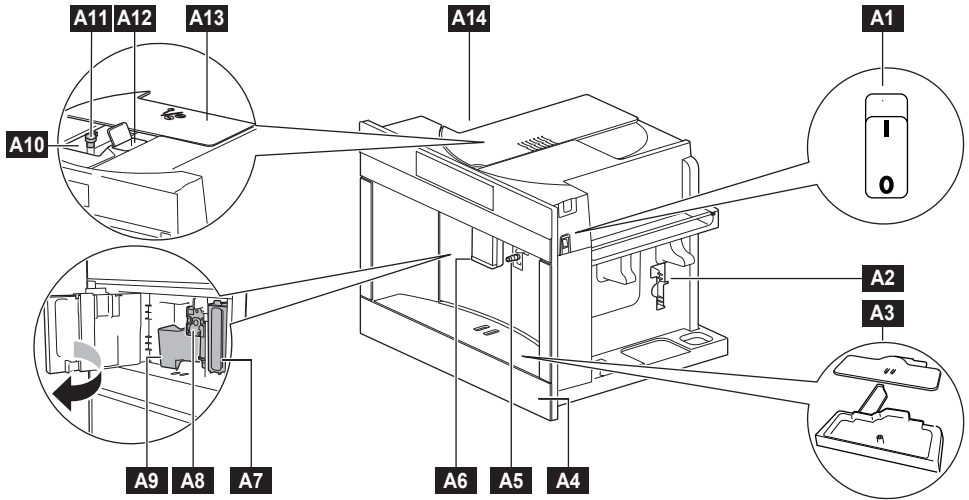

- A1** Pagrindinis jungiklis
- A2** Priedų skyrius (kairėje/dešinėje)
- A3** Lašų surinkimo vonelė
- A4** Lašų surinkimo vonelės dangtis
- A5** Karšto vandens / garų tūtelė
- A6** Kavos piltuvai (aukštis reguliuojamas)
- A7** Ištraukiamas vandens rezervuaras
- A8** Malimo įrenginys

- A9** Maltos kavos tirščių indelis
- A10** Kavos pupelių indelis
- A11** Malimo laipsnio reguliavimo rankenėlė
- A12** Sumaltos kavos tiekimo langelis
- A13** Pasukamas dangtelis
- A14** Šildoma puodelių laikymo sritis (kairėje)
35 °C vidutinė temperatūra su įjungta puodelių šildymo funkcija ir automatinio išsijungimu, nustatytu mažiausiai 2 valandoms

3.2 Priedai

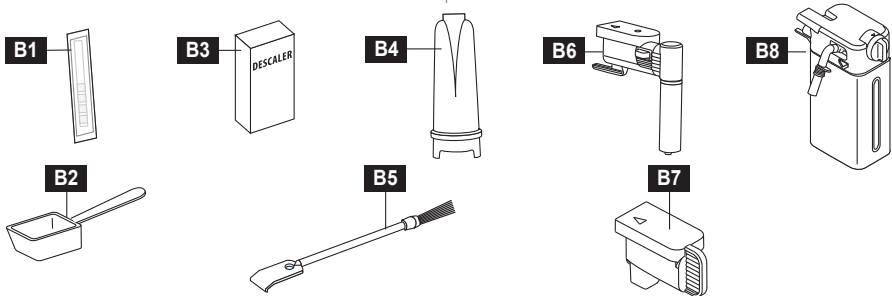

- B1** Tyrimo juostelė „Total Hardness Test“
- B2** Maltos kavos dozatoriaus matuoklis
- B3** Kalkių šalinimo priemonė*
- B4** Vandens minkštiklio filtras *

- B5** Valymo šepetėlis
- B6** Karšto vandens/garų piltuvai
- B7** Tūtelės dangtelis
- B8** Pieno indelis

(*) Tiekiami tik kai kuriuose modeliuose

4. VALDYMO SKYDELIS

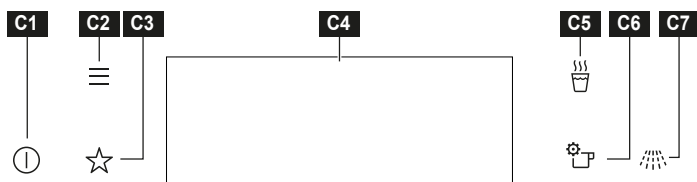

Mygtukai	Funkcija	Aprašymas
C1		ON/OFF Norėdami įjungti ir išjungti aparatą, laikykite nuspaudę šį mygtuką (3 sek.), kad išjungtumėte šildančius elementus.
C2		MENIU Išvardija funkcijas (valoma, mėgstami, parinktys, nustatymai).
C3		MĖGSTAMI Išvardija mėgstamiausius nustatymus.
C4		EKRANAS Rodo dabartinius kavos aparato nustatymus
C5		KARŠTAS VANDUO Skirtas ruošti gėrimą su karštu vandeniu
C6		GĖRIMŲ PARINKTYS Norėdami nustatyti gėrimų parinktis (Aroma, Dydis, Puodeliai, Pienas) ir funkcijas (Išsaugosite parinkimus kaip numatytus, Išsaugosite kaip mėgstamiausią, Atkursite pasirinkimus, Atkursite mėgstamiausius). Aroma: Išin švelnus, Švelnus, Normalus, Stiprus, Išin stiprus, Malta kava Dydis: Mažas, Vidutinis, Didelis, Labai didelis Puodeliai: 1 puodelis, 2 puodeliai Pienas: nuo 10 % iki 90 %
C7		SKALAUJAMA Norėdami išvalyti, aparatą pašildykite



Paspauskite

Palieskite paviršių piršto galiuku.



Slinkite pirštu

Slinkite paviršiumi pirštų galiukais.

5. PRIEŠ NAUDOJANT PIRMĄ KARTĄ



ISPĖJIMAS!

Žiūrėkite skyrius apie saugą.

1. Išvalykite aparatą prieš pirmą naudojimą



Žiūrėkite skyrių „Priežiūra ir valymas“.

2. Prijunkite aparatą

Prijunkite aparatą prie elektros tinklo ir įjunkite pagrindinį jungiklį. **A1**

3. Nustatymas ir Skalaujama

Vadovaukitės ekrane pateiktomis instrukcijomis.

6. KASDIENIS NAUDOJIMAS

⚠️ ĮSPĖJIMAS!

Žiūrėkite skyrius apie saugą.

SVARBI PASTABA APIE ENERGIJOS VARTOJIMĄ
Kad patenkintų energijos vartojimo reikalavimus, aparatas gamykloje buvo nustatytas 30 minučių likti būsenoje **PARUOŠTAS NAUDOTI**. Šiuo laiko tarpu šildymo elementai yra įjungti ir aparatas yra paruoštas naudoti.
MENIU galima nustatyti mažesnę laiką funkcijai „Šilumos palaikymas“ (Paruoštas naudoti).











Kai aparatas yra įjungtas ir nėra būsenoje „Paruoštas naudoti“, jis atlieka automatinį pašildymo ir skalavimo ciklą, kurio negalima nutraukti. Aparatas yra paruoštas naudoti tik įvykdžius šį ciklą.

Kiekvieno gėrimo paruošimas gali būti asmeniškai pritaikytas paspaudžiant mygtuką  „Gėrimų parinkty“ ir išsaugotas kaip mėgstamiausias arba kaip numatytasis pasirinkimas; su šia funkcija naudotojas gali išsaugoti dabartinius nustatymus.

Su valdymo skydelio mygtuku  „Mėgstami“ naudotojas gali tiesiogiai paruošti mėgstamą gėrimą.

6.1 Pageidaujamo gėrimo nustatymas

Mygtukai	Gėrimai
	Ristretto
	Espresso
	Espresso Lungo
	Long Coffee
	Americano

Mygtukai	Gėrimai
	Espresso Macchiato
	Macchiato
	Cappuccino
	Cappuccino +
	Latte Macchiato
	Flat White
	Caffellatte
	Pienas
	Karštas vanduo
	Garai
	Ašotis

6.2 Kavos ruošimas

1. Padėkite puodelį (arba du puodelius) po kavos piltuvais **A6**.
2. Nuleiskite kavos piltuvų snapelius, kuo labiau juos pritraukdami prie puodelio. Šiuo būdu kava taps labiau kremtinė;
3. Pasirinkite pageidaujama kavą: Ristretto, Espresso, Espresso lungo, Caffè lungo, Americano.



4. Galima asmeniškai pritaikyti aromata, kavos kiekį ir puodelių skaičių paspausdžiant mygtuką „Gėrimų parinkty“.
5. Su piktograma galima pakeisti puodelių skaičių iš 1 į 2.
6. Paspauskite START, kad paleistumėte gėrimų tiekimą.

6.3 Kavos aparato reguliavimas

DĖMESIO

Pasirinkite ypač stipraus aromato kavos gėrimą ir sukite malimo laipsnio reguliavimo rankenėlę malimo metu (atkreipkite dėmesį į malimo metu girdimą garsą).

Rankenėlės pozicija Rekomenduojama...

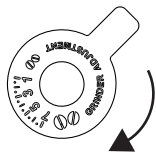

Pasukite pagal laikrodžio rodyklę (didelis skaičius / stambesnis malimas), kad kava būtų skystesnė. Malimo metu lėtai sukite po 1 žymą vienu metu (atkreipkite dėmesį į malimo metu girdimą garsą).

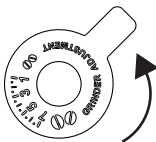

Pasukite prieš laikrodžio rodyklę (didelis skaičius / smulkesnis malimas), kad kava būtų tirštesnė. Malimo metu lėtai sukite po 1 žymą vienu metu (atkreipkite dėmesį į malimo metu girdimą garsą).

Jei ekrane rodomas pranešimas „SUMALTA PER SMULKIAI“ ir kava netiekama, pasukite rankenėlę 1 arba 2 padalas pagal laikrodžio rodyklę.

Gali būti reikalinga paruošti bent 2 gėrimus, kad būtų galima suprasti atliktą nustatymą.

6.4 Maltakava

1. Įdėkite matuoklį maltos kavos tik tada, kai aparatas įjungtas.

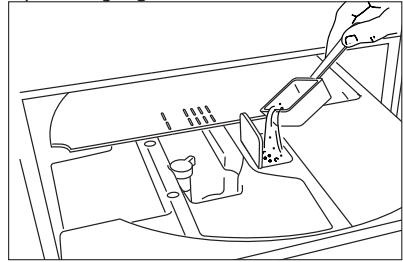



2. Paspauskite mygtuką „Kavos pasirinkimai“, pasirinkite „Malta kava“ ir paspauskite OK.
3. Paspauskite piktogramą START. Pradedama ruošti.

6.5 Automatinis gėrimų su pienu paruošimas

1. Išimkite karšto vandens / garų piltuvą **B6** ;
2. Į pieno indelį **B8** įpilkite pakankamą kiekį vandens, kad neviršytų ant indelio nurodyto MAX lygio.
3. Įstatykite pieno indelį **B8** į garų tūtelę tiek, **A5** kad pasigirstų garso signalas.
4. Padėkite puodelį po kavos piltuvais .
5. Pasirinkite pageidaujama gėrimą su pienu: Espresso macchiato, Macchiato, Cappuccino, Cappuccino+, Latte macchiato, Flat white, Caffellatte, Pienas.
6. Paspauskite mygtuką START. Pradedama ruošti.

Pasukite putų reguliavimo rankenėlę ant pieno indelio dangčio, kad sureguliuotumėte pieno putų kiekį:

Rankenėlės pozicija	Rekomenduojama...
 Be putų	Caffelatte / karštas pienas
 Mažai. putų	Latte Macchiato
 Daug putų	Cappuccino / pienas (pieno putas)

6.6 Gėrimų su pienu paruošimas naudojant garų piltuvą.

- Įstatykite garų piltuvą į **B6** garų tūtelę **A5** ir ekrane pasirinkite funkciją GARAI.
- Paspauskite START, kad paleistumėte tiekimą.

6.7 Automatinis paleidimas

Galima nustatyti automatinio paleidimo laiką, kad aparatas būtų parengtas naudoti tam tikrą valandą (pavyzdžiui, ryte) ir būtų galima iš karto paruošti kavą. Meniu galima nustatyti pageidaujamą valandą.

Kad būtų galima naudoti šią funkciją, laikas jau turi būti tinkamai nustatytas.

6.8 Paruoštas naudoti (šilumos palaikymas)

Aparatas gali būti užprogramuotas likti būsenoje „Paruoštas naudoti“ nuo 15 minučių iki 3 valandų.

Menui galima nustatyti pageidaujamą laikotarpį. Šiuo laikotarpiu aparatas visada yra paruoštas naudoti ir šildymo elementai lieka įjungti. Gamintojo nustatytas laikas yra 30 minučių.

7. PRIEŽIŪRA IR VALYMAS

⚠ ĮSPĖJIMAS!

Žiūrėkite skyrius apie saugą.



Išvalykite kavos aparatą

Norėdami išvalyti kavos aparatą, pasirinkite „Meniu“, „Valoma“, „Valymo gidas“ ir galiausiai „Aparato valymas“. Vadovaukitės ekrane pateiktomis instrukcijomis.

Sekančio aparato dalys turi būti reguliariai išvalomos ir paliekamos išdžiūti: maltos kavos indas, lašų surinkimo vonelė, vandens rezervuaras ir kavos piltuvai. Naudokite minkštą šluostę, karštą vandenį ir švelnų valiklį. Nė vieno iš šių aparato komponentų negalima plauti indaplovėje. Priešaisi valyti nenaudokite tirpiklių, abrazyvinių arba sudėtyje alkoholio turinčių valiklių. Reguliariai patikrinkite, ar maltos kavos tiekimo langelis nėra užsiklojęs. Jei reikia, kavos sankaupas pašalinkite pridėtu šepetėliu.



Malimo įrenginys

Malimo įrenginys **A8** gali būti išimtas tik tada, kai aparatas išjungtas (ir nėra būsenoje „Paruoštas naudoti“), 3 sekundes spaudžiant mygtuką ON/OFF ①. Įspauskite du spalvotus atleidimo mygtukus į vidų ir tuo pačiu patraukite malimo įrenginį į išorę. Malimo įrenginiui valyti nenaudokite ploviklių. Jis gali pašalinti stūmoklio viduje užteptą tepalą. Įmerkite malimo įrenginį į vandenį maždaug 5 minutėms ir nuplaukite. NEDĖKITE MALIMO ĮRENGINIO Į INDAPLOVĖ.



Skalaujama

Jei aparatas nenaudojamas daugiau nei 3/4 dienas, prieš vėl naudojant, rekomenduojama jį įjungti ir atlikti 2-3 plovimo ciklus paspaudžiant mygtuką



Karšto vandens / garų tūtelė

Kiekvieną kartą ruošdami pieną, nuvalykite karšto vandens / garų tūtelę **A5** švaria šluoste, kad nuo tarpiklių pašalintumėte pieno likučius.

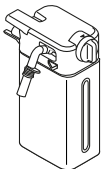

Pieno indelis

komponentai

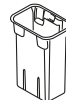
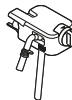

indaplovė

Įsitinkinkite, kad grioveliuose ir išgaubtoje vietoje po regulatoriumi nėra pieno likučių. Jei reikia, išgrandykite griovelius dantų krapštuku.

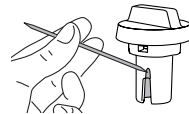

Lašų surinkimo vonelė ir maltos kavos tirščių indelis

komponentai



indaplovė

8. KALKIŲ ŠALINIMAS

Aparatas yra suprojektuotas aptikti, kai laikas atlikti kalkių šalinimo procedūrą.

Norėdami savarankiškai atlikti kalkių šalinimo procedūrą, atlikite tokius veiksmus:

1. Išimkite vandens minkštiklio filtrą **B4** iš vandens rezervuaro **A7**
2. Pasirinkite „Meniu“ ir „Valoma“.

3. Pasirinkite „Nukalkinimas“ ir vadovaukitės ekrane pateiktomis instrukcijomis. Kalkių šalinimo ciklą galima atšaukti, bet tik laikinai sutrikdžius, paspaudus STOP.

Naudokite tik gamintojo patvirtintą kalkių šalinimo priemonę:

WebShop AEG: www.aeg.com/shop.
kod. **9029798718 M3BICD200**

9. VANDENS KIETUMO NUSTATYMAS

Gamykloje aparatas nustatytas „4 lygio“ kietumui. Pageidaujant galima užprogramuoti aparatą pagal realų įvairių regionų vandentiekio vandens kietumą, kad kalkių šalinimo operaciją reiktų atlikti ne taip dažnai.

9.1 Vandens kietumo matavimas

1. Išimkite tyrimo juostelę „Total hardness test“ **B1** (Pridėta trumpame vadove) iš savo pakuotės.
2. Sekundei įmerkite visą juostelę į vandens stiklinę.

3. Ištraukite juostelę iš vandens ir nespriai papurtykite. Maždaug po minutės susiformuoja 1, 2, 3 arba 4 raudoni kvadratėliai, kurių skaičius priklauso nuo vandens kietumo. Kiekvienas kvadratėlis atitinka vieną lygį.

9.2 Vandens kietumo nustatymas

1. Pasirinkite „Meniu“ ir „Nustatymai“.
2. Pasirinkite „Nustatyti“ ir „Vandens kietumas“ bei nustatykite reikalingą lygį nuo 1 iki 4 (1 lygis = minkštas vanduo 4 lygis = labai kietas vanduo).

Dabar aparatas iš naujo užprogramuotas pagal naują vandens kietumo nustatymą.

10. VANDENS MINKŠTIKLIO FILTRAS

Kai kurie modeliai turi vandens filtrą **B4**. Jei jūsų modelis jo neturi, rekomenduojame įsigyti iš techninės pagalbos klientams centro. Filtrą galima naudoti maždaug du mėnesius normalaus aparato naudojimo atveju. Jei kavos aparatas lieka nenaudojamas sumontavus filtrą, ilgiausia naudojimo trukmė bus 3 savaitės.

10.1 Filtrų montavimas

1. Išimkite filtrą iš savo pakuotės.
2. Pasirinkite „Meniu“ ir „Valoma“.
3. Pasirinkite „Vandens filtras“, o po to „Įdėti / pakeisti“ ir vadovaukitės ekrane pateiktomis instrukcijomis.

10.2 Filtrų išėmimas

1. Pasirinkite „Meniu“ ir „Valoma“.
2. Pasirinkite „Vandens filtras“, o po to „Išimti (jei įdėtas)“ ir vadovaukitės ekrane pateiktomis instrukcijomis.

Naudokite tik gamintojo patvirtintą vandens filtrą:

WebShop AEG: www.aeg.com/shop.
kod. **9029798726 M3BICF200**

11. TECHNINIAI DUOMENYS

Įtampa: 220–240 V~ 50–60 Hz maks. 10 A
 Galingumas: 1350 W
 Slėgis: 15 barų
 Vandens rezervuaro talpa: 2.5 litro
 Dydis: I x A x P: 594 x 454 x 412 mm
 Svoris: 20 kg



Šis aparatas atitinka reglamentą EB 1935/2004 dėl žaliavų ir gaminių, skirtų liestis su maistu.



Prietaiso negalima šalinti kaip buitinių atliekų ir reikia nuvežti į įgalioją diferencijuoto surinkimo ir perdirbimo centrą.

12. EKRANE RODOMI PRANEŠIMAI

Ekrane rodomas pranešimas	Galima priežastis	Sprendimo priemonė
ĮSTUŠTINKITE TIRŠČIŲ INDELĮ	Kavos tirščių indelis yra pilnas.	Įstuštinkite maltos kavos tirščių indelį, nuvalykite jį ir vėl įstatykite. SVARBU: indelis gali nebūti pilnas. Tai normalus pranešimas apie valymą, apsaugantis, kad po tam tikro laiko neatsirastų pelėsių.
ĮSTATYKITE TIRŠČIŲ INDELĮ	Maltos kavos tirščių indelis nebuvo tinkamai įdėtas.	Įšalę tinkamai įstatykite maltos kavos tirščių indelį.
ĮDĖKITE MALTOS KAVOS	<p>Buvo pasirinkta maltos kavos funkcija, bet į tiekimo langelį nebuvo įpilta maltos kavos.</p> <p>Maltos kavos tiekimo langelis yra užsikimšęs.</p>	<p>Įpilkite maltos kavos į tiekimo langelį ir pakartokite tiekimą</p> <p>Įstuštinkite tiekimo langelį naudodamiesi šepetėliu.</p>
SUMALTA PER SMULKIAI. NUSTATYKITE MALIMO LYGĮ SUKDAMI PRIEŠ LAIKRODŽIO RODYKLĘ	Sumalta per smulkiai, todėl kava išbėga per lėtai arba visiškai neišteka.	Pakartokite kavos išpylimą ir pasukite malimo laipsnio reguliavimo rankenėlę spragtelėdami pagal laikrodžio rodyklę „7“ link kavos aparatui veikiant. Jei paruošus bent 2 puodelius kavos, vis dar tiekama per lėtai, pakartokite pataisymo procedūrą sukdami malimo reguliavimo rankenėlę iki dar vieno spragtelėjimo, kol bus tiekama tinkamai. Jei problema išlieka, įsitikinkite, kad vandens rezervuaras yra įstatytas iki galo.
	Jeį naudojamas vandens minkštiklio filtras, sistemoje gali susidaryti oro burbuliukų, trukdančių tiekti.	Įdėkite karšto vandens/garų piltuvą į aparatą ir išleiskite truputį vandens tol, kol srautas susivienodins.
PER DAUG KAVOS MILTELIŲ. PASIRINKITE ŠVELNESNĮ SKONĮ ARBA SUMAŽINKITE SUMALTOS KAVOS KIEKĮ.	Buvo panaudota per daug kavos.	Pasirinkite švelnesnį skonį arba sumažinkite sumaltos kavos kiekį (daugiausiai 1 matuoklis).
ĮDĖKITE MALIMO ĮRENGINĮ	Malimo įrenginys nėra tinkamai įdėtas	Įšalę tinkamai įdėkite malimo įrenginį.
ATLIKITE APARATO NUKALKINIMĄ	Nepamirškite, kad iš aparato reikia pašalinti kalkes.	Vadovaukitės ekrane pateiktomis instrukcijomis ir procedūra

Ekране rodomas pranešimas	Galima priežastis	Sprendimo priemonė
ATLIKITE APARATO NUKALKINIMĄ. GALIMA PARUOŠTI DAR ## GĖRIMUS.	Nepamirškite, kad iš aparato reikia pašalinti kalkes.	Paspauskite NUKALKINIMAS, kad įjungtumėte kalkių valymą. Vadovaukitės ekrane pateiktomis instrukcijomis ir procedūra.
PAKEISKITE VANDENS FILTRĄ	Vandens minkštiklio filtras susidėvėjo.	Norėdami pakeisti arba išimti filtrą, vadovaukitės ekrane pateiktomis instrukcijomis. Vadovaukitės skyriuje „Vandens minkštiklio filtras“ pateiktomis instrukcijomis.
BENDRASIS PAVOJAUS SIGNALAS: ŽR. NAUDOTOJO VADOVĄ	Aparato vidus labai nešvarus.	Krupoščiai išvalykite aparato vidų, kaip aprašyta skyriuje „Valymas“. Jei išvalius aparatą vis tiek rodomas šis pranešimas, kreipkitės į įgaliotą aptarnavimo centrą.
PIENO INDELĮ LAIKYKITE ŠALDYTUVE	Pieno indelis į aparatą buvo įstatytas daugiau nei 20 minučių	Išimkite pieno indelį iš aparato ir padėkite jį į šaldytuvą.
SURINKITE PILTUVAJĄ PIENO INDELYJE	Pirma gėrimo su pienu užklausa	Vadovaukitės ekrane pateiktomis instrukcijomis

13. PROBLEMŲ SPRENDIMO VADOVAS

Problema	Galima priežastis	Sprendimo priemonė
Kava nekaršta.	Kava nustatyta žemai temperatūrai.	Meniu padidinkite kavos temperatūrą.
	Puodeliai nebuvo pašildyti.	Pašildykite puodelius karštu vandeniu, naudodami specialų mygtuką ekrane C5 . Išpilkite vandenį ir kruopščiai nusauskite puodelius.
	Aparatas atvėso, nes praėjo per daug laiko nuo tada, kai buvo paruoštas paskutinis kavos puodelis.	Pašildykite kavos piltuvus išskalaudami paspaudę specialų mygtuką ekrane C7 .
	Reikia nukalkinti aparatą	Atlikite veiksmus, aprašytus skyriuje „Kalkių šalinimas“. Po to patikrinkite vandens kietumą („Vandens kietumo matavimas“) ir įsitikinkite, kad aparato nustatymas atitinka vietinio vandens kietumą („Vandens kietumo nustatymas“).

Problema	Galima priežastis	Sprendimo priemonė
Kava nepakankamai tiršta arba kreminė.	Kava sumalta per stambiai.	Pasukite malimo rupumo reguliavimo rankenėlę spragtelėdami prieš laikrodžio rodyklę „1“ link kavos aparatui veikiant. Slinkite po vieną padalą tol, kol kava pradės tekėti pageidaujamo stiprumo srove. Efektas pastebimas tik paruošus 2 puodelius kavos (žr. skyrių „Kavos aparato nustatymas“).
	Kava nešviežia.	Kavos pakuotė liko atidaryta per daug laiko ir kava prarado aromatą.
	Kava netinkama.	Naudokite espresso kavos aparatams skirtą kavą.
Kava bėga lėtai arba lašas po lašo.	Kava sumalta per smulkiai.	Pasukite malimo rupumo reguliavimo rankenėlę spragtelėdami prieš laikrodžio rodyklę „7“ link kavos aparatui veikiant. Slinkite po vieną padalą tol, kol kava pradės tekėti pageidaujamo stiprumo srove. Efektas pastebimas tik paruošus 2 puodelius kavos (žr. skyrių „Kavos aparato nustatymas“).
Kava neprateka pro vieną ar abu piltuvo snapelius.	Kavos piltuvai užsiblokavę.	Išvalykite piltuvus dantų krapštuku ir atlikite skalavimo procedūrą.
Aparatas neįsijungia	Kištukas nėra įkištas į elektros lizdą.	Įkiškite į elektros lizdą.
	Pagrindinis jungiklis neįsijungęs.	Paspauskite pagrindinį jungiklį A1 .
Malimo įrenginio negalima ištraukti	Aparatas nebuvo tinkamai išjungtas	Išjunkite aparatą 3 sekundes spausdami mygtuką ON/OFF  .
Baigus nukalkinimą, aparatą prašoma išplauti trečią kartą	Dviejų skalavimo ciklų metu vandens rezervuaras nebuvo pripildytas iki MAX lygio	Vadovaukitės aparato ekrane pateiktomis instrukcijomis, tačiau pirma ištuštinkite lašų surinkimo vonelę, kad vanduo neišbėgtų per viršų.
Pienas nebėga iš pylimo vamzdelio	Pieno indelio dangtis nešvarus	Nuvalykite pieno indelio dangtį
Piene susidaro dideli burbulai, pienas bėga iš pylimo vamzdelio purkšdamas arba nėra labai putotas	Pienas nepakankamai šaltas, nėra pusiau nugriebtas arba visiškai nugriebtas.	Naudokite nugriebtą arba pusiau nugriebtą šaldytuvo temperatūros (maždaug 5° C) pieną. Jei rezultatas jūsų netenkina, pabandykite vartoti kito gamintojo pieną.
	Putų reguliavimo rankenėlė nėra sureguliuota tinkamai.	Sureguliuokite vadovaudamiesi skyriuje „Putų kiekio nustatymas“ pateiktomis instrukcijomis.
	Pieno indelio dangtis arba putų kiekio reguliavimo rankenėlė yra nešvari	Nuvalykite pieno indelio dangtelį ir putų reguliavimo rankenėlę kaip aprašyta skyriuje „Pieno indelio valymas“.
	Karšto vandens ir garų tūtelė yra nešvari	Nuvalykite tūtelę kaip aprašyta skyriuje „Karšto vandens/garų tūtelės valymas“.
Aparatas nenaudojamas ir skleidžia triukšmą arba nedidelius garų pliūpsnius	Aparatas yra parengtas naudoti arba neseniai buvo išjungtas ir kai kurie kondensato lašai įkrenta į dar karšto garintuvo vidų	Tai yra įprasta veikimo dalis. Kad apribotumėte šį reiškinį, ištuštinkite lašų surinkimo vonelę.

aeg.com

DEMONSTRACINIO REŽIMO KODAS: 2.4.6.8

Norėdami išjungti demonstracinį režimą, pasirinkite „Nustatymai“, „Servisas“ ir „Demonstracinis režimas ON/OFF“.

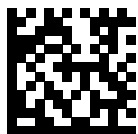

57132C7618_01_0622

