

▶ CCE84751CB

LV	Lietošanas instrukcija Plīts	2
LT	Naudojimo instrukcija Kaitlentė	29

USER MANUAL

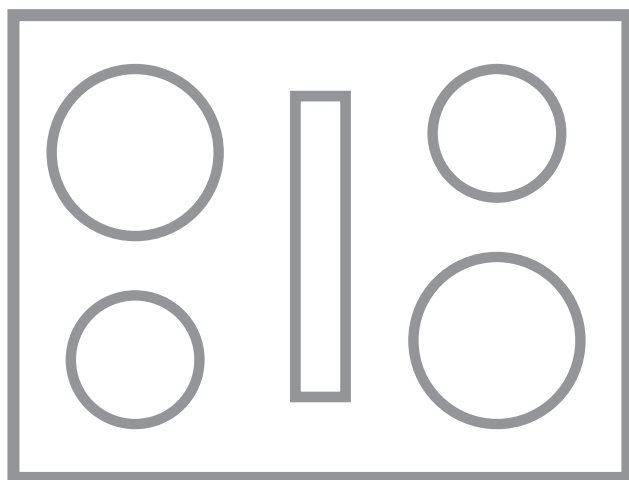

AEG

NEVAINOJAMIEM REZULTĀTIEM

Pateicamies, ka izvēlējāties AEG izstrādājumu! Esam to radījuši, lai nodrošinātu nevainojamu izpildi daudzgu gadu garumā, izmantojot inovatīvas tehnoloģijas, kas palīdz vienkāršot dzīvi — iespējas, ko neatradīsiet parastās ierīcēs. Lūdzu, veltiet dažas minūtes tam, lai izlasītu šo materiālu un gūtu labākus rezultātus.

Apmeklējiet mūsu vietni, lai:



saņemtu lietošanas ieteikumus un brošūras, kā arī traucējummeklēšanas, servisa un remonta informāciju:

www.aeg.com/support



reģistrētu savu ierīci labāka servisa saņemšanai:

www.registreaeg.com



iegādātos savai ierīcei papildpiederumus, vienreizējas lietošanas materiālus un oriģinālās rezerves daļas:

www.aeg.com/shop

KLIENTU ATBALSTS UN SERVISS

Izmantojiet tikai oriģinālas rezerves daļas.

Sazinoties ar mūsu pilnvaroto servisa centru, nodrošiniet, lai jums būtu pieejami šādi dati: modelis, PNC, sērijas numurs.

Šī informācija ir norādīta uz datu plāksnītes.

 Uzmanību / drošības informācija

 Vispārīga informācija un ieteikumi

 Ar vidi saistīta informācija

Izmaiņu tiesības rezervētas.

SATURS

1. DROŠĪBAS INFORMĀCIJA.....	2
2. DROŠĪBAS NORĀDĪJUMI.....	5
3. UZSTĀDĪŠANA.....	8
4. IZSTRĀDĀJUMA APRAKSTS.....	10
5. IERĪCES IZMANTOŠANA IKDIENĀ.....	12
6. PAPILDFUNKCIJAS.....	17
7. PADOMI UN IETEIKUMI.....	19
8. APRŪPE UN TĪRĪŠANA.....	21
9. PROBLĒMRISINĀŠANA.....	23
10. TEHNISKIE DATI.....	25
11. ENERGOEFEKTIVITĀTE.....	26
12. APSVĒRUMI PAR VIDES AIZSARDZĪBU.....	28

1. DROŠĪBAS INFORMĀCIJA

Pirms ierīces uzstādīšanas un lietošanas rūpīgi izlasiet pievienotos norādījumus. Ražotājs neatbild par savainojumiem un bojājumiem, kas radušies ierīces

nepareizas uzstādīšanas vai izmantošanas rezultātā. Glabājiet šīs instrukcijas drošā, pieejamā vietā, lai tās varētu izmantot nākotnē.

1.1 Bērnu un paši jūtīgu personu drošība

- Šo ierīci drīkst izmantot bērni no 8 gadu vecuma un cilvēki ar ierobežotām fiziskām, sensorām vai garīgām spējām vai pieredzes un zināšanu trūkumu atbildīgas personas uzraudzībā vai, ja tie ir informēti par ierīces drošu lietošanu un izprot potenciālos riskus. Bērniem no līdz 8 gadu vecumam un personām ar ļoti plašu un sarežģītu invaliditāti jāliedz piekļuve ierīcei, ja vien tos nepārtraukti neuzrauga.
- Bērni ir jāuzrauga, lai tie nerotaļātos ar ierīci.
- Neļaujiet bērniem tuvoties iepakojumam un atbrīvojieties no tā pienācīgā veidā.
- UZMANĪBU: Ierīce un tās pieejamās detaļas lietošanas laikā sakarst. Neļaujiet bērniem un mājdzīvniekiem atrasties ierīces tuvumā, kad tā tiek lietota vai atdziest.
- Ja ierīcei ir bērnu drošības ierīce, tā jāaktivizē.
- Bērni nedrīkst tīrīt ierīci un veikt tās apkopi bez uzraudzības.

1.2 Vispārīgā drošība

- Šī ierīce paredzēta tikai ēdiena gatavošanai.
- Šī ierīce ir izstrādāta tikai izmantošanai mājas apstākļos un telpās.
- Šo ierīci var izmantot birojos, viesnīcu viesu numuros, pansiju viesu numuros, lauku viesu mājās un citās līdzīgās uzturēšanās vietās, kurās izmantošana nepārsniedz (vidējo) mājsaimniecības lietošanas intensitāti.
- UZMANĪBU: Ierīce un tās pieejamās detaļas lietošanas laikā sakarst. Nepieskarieties sildelementiem.
- UZMANĪBU: Gatavojot uz plīts ēdienu ar taukiem vai eļļu bez pieskatīšanas, var izcelties ugunsgrēks.
- Dūmi liecina par pārkaršanu. Nekādā gadījumā neizmantojiet ūdeni ēdiena gatavošanas uguns nodzēšanai.

Izslēdziet ierīci un aplājiet liesmu ar, piemēram, uguns segu vai vāku.

- UZMANĪBU: ierīci nedrīkst barot caur ārējo komutācijas ierīci, piemēram, taimeru, vai pievienot to sistēmai, kuru regulāri ieslēdz un izslēdz inženiertehniskā nodrošinājuma sistēma.
- BRĪDINĀJUMS: Gatavošanas process ir jāuzrauga. Īss gatavošanas process jāuzrauga nepārtraukti.
- UZMANĪBU: Aizdeģšanās risks: neuzglabājiet priekšmetus uz gatavošanas virsmām.
- Nenovietojiet uz plīts virsmas metāla priekšmetus, piemēram, nažus, dakšas, karotes un vākus, jo tie var sakarst.
- Nelietojiet ierīci pirms tās iebūvēšanas.
- Ierīces tīrīšanai neizmantojiet ūdens smidzinātāju un tvaika tīrītāju.
- Pēc lietošanas izslēdziet plīts virsmas sildelementu, izmantojot tā vadības slēdzi, un nepaļaujieties uz gatavošanas trauka noteicēju.
- UZMANĪBU! Ja stikla keramikas virsma ir saplaisājusi, izslēdziet ierīci, lai novērstu iespējamo elektrības triecienu. Ja ierīce ir pieslēgta strāvas padeves avotam tiešā veidā, izmantojot savienojuma kārbu, noņemiet drošinātāju, lai atvienotu ierīci no strāvas padeves avota. Jebkurā gadījumā sazinieties ar Pilnvarotu servisa centru.
- Nodrošiniet piemērotu gaisa ventilāciju telpā, kurā ir uzstādīta ierīce, lai nepieļautu gāzu un citu degvielu, tostarp atkārtu liesmu ieplūšanu atpakaļ telpā.
- Gādājiet, lai ventilācijas atveres nebūtu bloķētas un ierīces uzkrātais gaiss nenonāktu caurulē, kas tiek izmantota no citām ierīcēm novadītiem dūmiem un tvaikam (centrālās apkures sistēmas, termosifons, ūdens sildītāji utt.).
- Kad ierīce darbojas kopā ar citām ierīcēm, maksimālais telpā radītais vakuums nedrīkst pārsniegt 0,04 mbar.
- Lai novērstu ugunsgrēka risku, regulāri tīriet tvaika nosūcēja filtru un notīriet tauku atliekas no ierīces.

- Lai izvairītos no negadījumiem, strāvas padeves vada bojājuma gadījumā tas jānomaina ražotājam, autorizētajam servisam vai līdzīgi kvalificētam speciālistam.
- Ja ierīce tiek ir pieslēgta nepastarpināti barošanas avotam, elektroinstalācijai jābūt aprīkotai ar izolācijas ierīci, kas ļauj atvienot ierīci no visiem elektrotīkla poliem. Pilnīgai ierīces atvienošanai jānodrošina saskaņā ar III pārsprieguma kategorijas prasībām. Atvienošanas līdzekļi jāiekļauj fiksētajā elektroinstalācijā saskaņā ar elektroinstalācijas noteikumiem.
- **UZMANĪBU:** Izmantojiet tikai tos plīts aizsargus, kurus ir izgatavojis ierīces ražotājs vai kuri norādīti lietošanas instrukcijā kā lietošanai piemēroti vai kuri ir iestrādāti ierīcē. Nepiemērotu plīts aizsargu lietošana var izraisīt negadījumus.

2. DROŠĪBAS NORĀDĪJUMI

2.1 Montavimas

BRĪDINĀJUMS!

Ierīci drīkst uzstādīt tikai sertificēti speciālisti.

BRĪDINĀJUMS!

Pastāv traumu un ierīces bojājumu risks.

- Noņemiet visu iesaiņojumu.
- Neuzstādiet un nelietojiet bojātu ierīci.
- Ievērojiet kopā ar ierīci piegādātās uzstādīšanas norādes.
- Nodrošiniet starp blakus uzstādītām ierīcēm piemērotu attālumu.
- Vienmēr uzmanīgi pārvietojiet ierīci, jo tā ir smaga. Vienmēr izmantojiet drošības cimdus un slēgtus apavus.
- Apstrādājiet nozāģētās skapīša virsmas ar hermetizējošu līdzekli, lai nepieļautu piebriešanu mitruma ietekmē.
- Aizsargājiet ierīces apakšu no tvaika un mitruma.
- Neuzstādiet ierīci blakus durvīm vai zem logiem. Tas jāievēro, lai, atverot durvis vai logu, nenokristu ēdiena gatavošanas trauki.

- Neuzstādiet izplūdes gaisa atveri veidā, kas novada gaisu sienas dobumā, ja vien sienas dobums nav paredzēts šādam mērķim.
- Ar gaisa cauruļvadu neaprikota nosūcēja gadījumā ventilatora izvads jānovieto tieši pie sienas vai jānodala ar papildu skapīša sienu, lai novērstu piekļūvi ventilatora asmeņiem.
- Katrai ierīcei apakšā ir dzesēšanas ventilators.
- Ja ierīce tiek uzstādīta virs atvilktnes:
 - Neglabājiet mazus priekšmetus vai papīra lapas, kuras varētu izvilkēt, tādējādi sabojājot dzesēšanas ventilatorus vai dzesēšanas sistēmu.
 - Starp ierīces apakšdaļu un atvilktnē esošajiem priekšmetiem atstājiet vismaz 2 cm attālumu.
- Noņemiet visus atdalošos paneļus, kas uzstādīti skapīti zem ierīces.

2.2 Pieslēgums elektrotīklam

BRĪDINĀJUMS!

Ugunsgrēka un elektrošoka risks!

- Visi elektriskie savienojumi jāveic kvalificētam elektriķim saskaņā ar savienojumu diagrammu vai uzstādīšanas brošūru.
- Tvaika nosūcēja uzstādīšanas gadījumā un, ja ir pieejami vai obligāti papildpiederumi (sienas vārsts, loga slēdzis un loga atvērējs), elektriskie savienojumi jāveic kvalificētam elektriķim saskaņā ar savienojumu diagrammu vai uzstādīšanas brošūru.
- Ierīci jāiezmē .
- Pirms jebkādu darbību veikšanas pārliecinieties, ka ierīce ir atvienota no strāvas padeves.
- Pārliecinieties, ka tehnisko datu plāksnītē norādītie parametri atbilst elektrotīkla parametriem.
- Pārbaudiet, vai ierīce ir pareizi uzstādīta. Valīgs vai neatbilstošs strāvas vads vai kontaktdakša (ja tāda ir) var izraisīt kontakta pārmērīgu sakaršanu.
- Izmantojiet pareizu elektrības padeves vadu.
- Neļaujiet elektrības padeves vadam satīties.
- Nodrošiniet, ka tiek uzstādīta trieciena aizsardzība.
- Kabeļa stiprinājumam izmantojiet vada atslogotāju.
- Pieslēdzot ierīci rozetei, pārliecinieties, ka elektrības vads vai kontaktdakša (ja tāda ir) nepieskaras ierīces karstajām daļām vai ēdiena gatavošanas traukiem.
- Nelietojiet daudzkontakta adapterus vai pagarinātājus.
- Rīkojieties uzmanīgi, lai nesabojātu kontaktspraudni (ja tāds ir) un strāvas kabeli. Sazinieties ar mūsu pilnvaroto servisa centru vai elektriķi, lai nomainītu bojātu strāvas kabeli.
- Daļas, kas nodrošina aizsardzību pret elektrošoku no strāvu vadošiem un izolētajiem elementiem, jānostiprina tā, lai tos nevarētu noņemt bez instrumentiem.
- Pieslēdziet kontaktspraudni kontaktligzdai tikai uzstādīšanas beigās. Pārbaudiet, vai pēc uzstādīšanas kontaktspraudnim var brīvi piekļūt.
- Ja kontaktligzda ir vaļīga, neievietojiet tajā kontaktspraudni.
- Nekad neatslēdziet ierīci no tīkla, velkot aiz strāvas kabeļa. Vienmēr velciet aiz kontaktspraudņa.

- Ir jāizmanto atbilstošas izolācijas ierīces: automātslēdži, drošinātāji (no turētājiem izskrūvējami drošinātāji), zemējuma noplūdes automātslēdži un savienotāji.
- Elektroinstalācijā jābūt izolācijas ierīcei, kas ļauj atvienot ierīci no visiem elektrotīkla poliem. Izolācijas ierīcē atstarpei starp kontaktiem jābūt vismaz 3 mm.

2.3 Lietošana

BRĪDINĀJUMS!

Savainojumu, apdegumu vai elektrošoka risks.

- Nemainiet šī produkta specifikāciju.
- Pirms pirmās lietošanas, noņemiet visus iesaiņojuma materiālus, uzlīmes un aizsargplēvi (ja tādi ir).
- Pārliecinieties, ka ierīces ventilācijas atveres nav nosprostotas. Kvalificētam speciālistam regulāri jāpārbauda ventilācija.
- Lietošanas laikā neatstājiet ierīci bez uzraudzības.
- Pēc katras izmantošanas reizes iestatiet gatavošanas zonu stāvoklī "Izslēgts".
- Nenovietojiet galda piederumus un gatavošanas trauku vāku uz gatavošanas zonām. Tie var sakarst.
- Nelietojiet ierīci ar mitrām rokām, vai ja ierīce nonākusi saskarē ar ūdeni.
- Nelietojiet ierīci kā darba virsmu vai uzglabāšanai paredzētu virsmu.
- Ja ierīces virsma ir ieplaisājusi, nekavējoties atvienojiet ierīci no strāvas padeves. Tas novērsīs elektrošoka risku.
- Ierīces darbināšanas laikā lietotājiem ar elektrokardiostimulatoru jūturas vismaz 30 cm attālumā no indukcijas gatavošanas zonām.
- Ievietojot pārtiku karstā eļļā, tā var izšļakstīties.
- Integrētā tvaika nosūcēja darbības laikā nekādā gadījumā neizmantojiet atklātu liesmu.
- Neizmantojiet alumīnija foliju vai citus materiālus starp gatavošanas virsmu un ēdiena gatavošanas traukiem, ja vien ierīces ražotājs nav norādījis citādāk.
- Izmantojiet tikai šai ierīcei ražotāja ieteiktos papildpiederumus.

BRĪDINĀJUMS!

Pastāv ugunsgrēka un sprādziena risks.

- Uzkaršēti tauki un eļļa var radīt uzliesmojošu tvaiku. Gatavošanas laikā netuviniet taukvielas un eļļu atklātai liesmai vai sakarsētiem priekšmetiem.
- Augstā temperatūrā uzkaršētas eļļas izdalītie tvaiki var pēkšņi uzliesmot.
- Pārtikas atliekas saturoša izmantotā eļļa var uzliesmot zemākā temperatūrā nekā pirmreizējās lietošanas eļļa.
- Neievietojiet ierīcē un neglabājiet tās tuvumā vai uz tās viegli uzliesmojošas vielas vai ar viegli uzliesmojošām vielām piesūcinātus priekšmetus.

BRĪDINĀJUMS!

Pastāv ierīces bojājumu risks.

- Neturiet karstus ēdiena gatavošanas traukus uz vadības paneļa.
- Nedrīkst novietot karstu pannas vāku uz plīts stikla virsmas.
- Ēdiena gatavošanas laikā neļaujiet ēdiena gatavošanas traukiem vārīties tukšiem.
- Ievērojiet piesardzību, lai neļautu priekšmetiem vai gatavošanas traukiem nokrist uz ierīces. Tas var sabojāt virsmu.
- Neieslēdziet gatavošanas zonas ar tukšiem gatavošanas traukiem vai bez tiem.
- Integrētā tvaika nosūcēja darbības laikā nekādā gadījumā neatvienojiet režģi vai tvaika nosūcēju.
- Nekādā gadījumā neizmantojiet integrēto tvaika nosūcēju bez tvaika nosūcēja filtra.
- Neapklājiet integrētā tvaika nosūcēja ievadu ar gatavošanas traukiem.
- Neatveriet apakšējo vāku laikā, kad darbojas integrētais tvaika nosūcējs vai ierīce.
- Nenovietojiet mazus vai vieglus priekšmetus integrētā tvaika nosūcēja tuvumā, lai izvairītos no to iesūkšanas nosūcējā.

- Gatavošanas trauki, kas ražoti no čuguna vai ar bojātu apakšu var radīt skrāpējumus stiklam / stikla keramikas virsmai. Pārvietojot priekšmetus uz gatavošanas virsmas, vienmēr tos paceliet.

2.4 Apkope un tīrīšana

- Regulāri tīriet ierīci, lai novērstu virsmas materiāla sabojāšanos.
- Pirms tīrīšanas izslēdziet ierīci un ļaujiet tai atdzist.
- Tīriet ierīci ar siltu ūdeni un mitru, mīkstu drānu. Izmantojiet tikai neitrālus mazgāšanas līdzekļus. Neizmantojiet abrazīvus izstrādājumus, abrazīvus sūkļus, šķīdinātājus vai metāla priekšmetus, ja vien nav norādīts citādi.

2.5 Serviss

- Lai salabotu ierīci, sazinieties ar pilnvarotu servisa centru. Izmantojiet tikai oriģinālās rezerves daļas.
- Informācija par šajā produktā esošo lampu (lampām) un atsevišķi nopērkamajām rezerves lampām: Šīs lampas ir paredzētas ekstremāliem fiziskajiem apstākļiem, piemēram, temperatūrai, vibrācijai, mitrumam, mājsaimniecības ierīcēs vai paredzētas informēšanai par ierīces darbības statusu. Tās nav paredzētas citiem lietošanas veidiem un nav piemērotas mājsaimniecības telpu apgaismojumam.

2.6 Utilizācija

BRĪDINĀJUMS!

Pastāv traumu un nosmakšanas risks.

- Sazinieties ar vietējām iestādēm, lai noskaidrotu, kā utilizēt ierīci.
- Atvienojiet ierīci no strāvas padeves.
- Nogrieziet strāvas kabeli netālu no ierīces un utilizējiet to.

3. UZSTĀDĪŠANA

⚠ BRĪDINĀJUMS!

Skatiet sadaļu "Drošība".

3.1 Pirms uzstādīšanas

Pirms plīts uzstādīšanas pierakstiet zemāk informāciju, kas norādīta uz datu plāksnītes. Tehnisko datu plāksnīte atrodas plīts apakšā.

Sērijas numurs

3.2 Iebūvējamās plītis

Lietojiet iebūvējamās plītis tikai pēc tam, kad tās ir pareizi iebūvētas virtuves mēbelēs un darba virsmās atbilstoši spēkā esošiem standartiem.

3.3 Blīves uzstādīšana

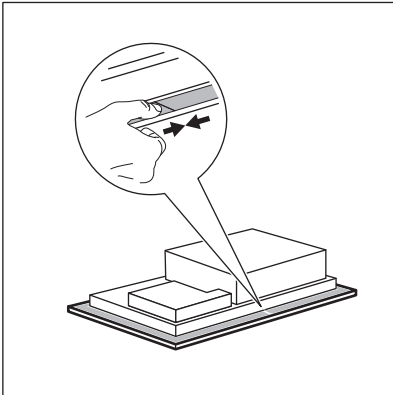

Uzstādīšana uz virsmas

1. Noīriet darba virsmu apkārt izgrieztajai zonai.
2. Novietojiet komplektācijā iekļauto 2x6 mm blīvējuma loksni gar plīts apakšējo malu tā, lai tā piegultu stikla keramikas. Nestiepiet to. Nodrošiniet, lai blīvējuma loksnes gali atrastos vienas plīts virsmas puses vidū.
3. Griežot blīvējuma loksni, nogrieziet par dažiem milimetriem vairāk.
4. Savienojiet abus blīvējuma loksnes galus kopā.

Iebūvētā uzstādīšana

1. Noīriet gropes uz darba virsmas.
2. Sagrieziet komplektācijā iekļauto 3x10 mm blīvējuma loksni četrās šaurākās loksnes. Sagriezto lokšņu garumam jāatbilst gropju garumam.
3. Nogrieziet lokšņu galus 45° grādu leņķī. Galiem precīzi jāatbilst gropju stūriem.
4. Piestipriniet loksnes gropēm. Nestiepiet loksnes. Nestipriniet lokšņu galus vienu virs otra.

Pēc plīts virsmas samontēšanas aizpildiet tukšumu starp stikla keramiku un darba virsmu ar silikonu. Pārļiecinieties, ka zem stikla keramikas virsmas neiekļūst silikons.

3.4 Montāža

Skatiet uzstādīšanas brošūru, lai iegūtu detalizētu informāciju par to, kā uzstādīt plīts virsmu.

Ievērojiet virsmas pievienošanas diagrammu un lodziņa slēdžu savienošanas diagrammu (ja piemērojams), kas parādīta uzstādīšanas brošūrā un/vai etiķetēs zem virsmas.



Tikai noteiktās valstīs

Noplūdes instalācijas gadījumā var būt nepieciešams uzstādīt loga slēdzi (konsultējieties ar sertificētu tehniķi). Tas jāiegādājas atsevišķi, jo tas nav iekļauts plīts virsmas komplektācijā. Loga slēdzis jāuzstāda pilnvarotam tehniķim. Skatiet uzstādīšanas brošūru.

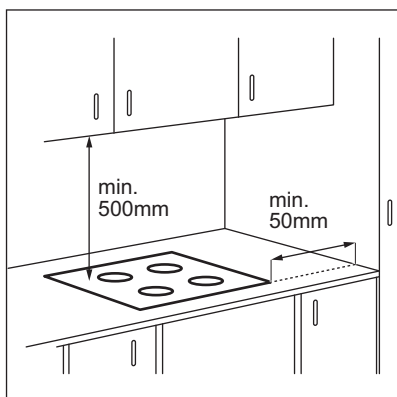

Ja ierīce tiek uzstādīta virs atvilktnes, plīts virsmas ventilācija gatavošanas procesa laikā var uzsildīt atvilktnē glabātos priekšmetus.

UZSTĀDĪŠANA UZ VIRSMAS

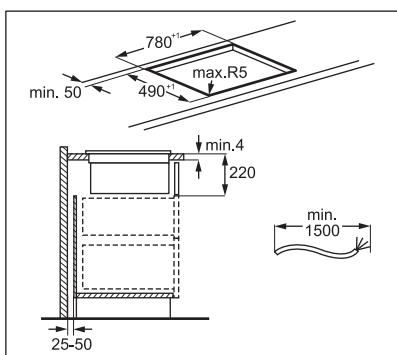
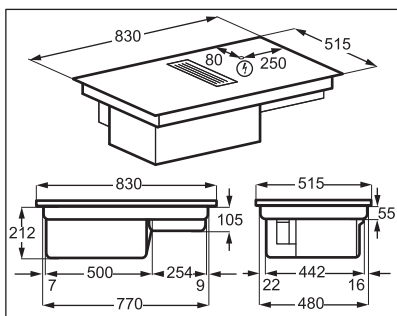

INTEGRĒTA UZSTĀDĪŠANA

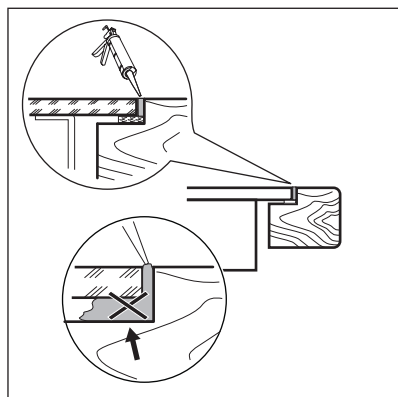
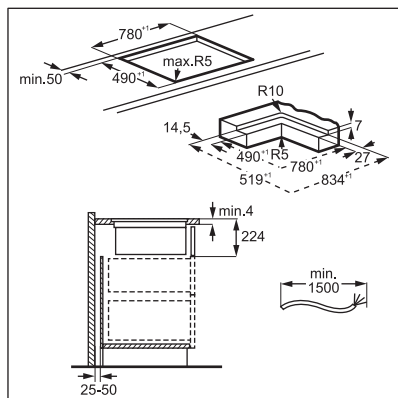
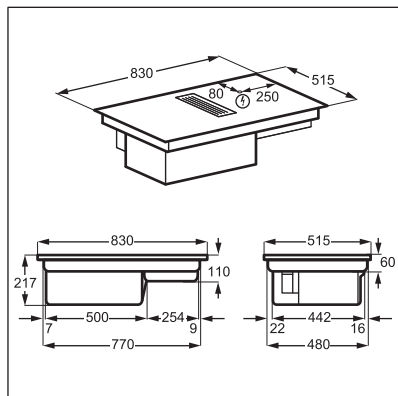

Meklējiet video pamācību "AEG Extractor plīts virsmas uzstādīšana", ievadot pilnu turpmāk redzamajā attēlā norādīto nosaukumu.



www.youtube.com/electrolux
www.youtube.com/aeg

How to install your AEG
Extractor Hob



Filtra korpusa montāža

Pirms pirmreizējās izmantošanas, ievietojiet filtru korpusā ar melnās krāsas pusi uz iekšu un sudraba krāsas pusi uz āru. Skatiet sadaļu "Tvaika nosūcēja filtra tīrīšana". Pēc filtra korpusa samontēšanas, ievietojiet to tvaika nosūcēja atverē un uzlieciet režģi.

3.5 Strāvas padeves kabelis

- Plīts virsma ir aprīkota ar strāvas padeves kabeli.
- Lai nomainītu bojātu strāvas vadu, izmantojiet kabeli: H05V2V2-F kurš ir noturīgs pret 90 °C un augstāku temperatūru. Sazinieties ar pilnvaroto servisa centru. Strāvas padeves kabeļa nomaiņu drīkst veikt tikai kvalificēts elektriķis.

4. IZSTRĀDĀJUMA APRAKSTS

4.1 Produkta pārskats

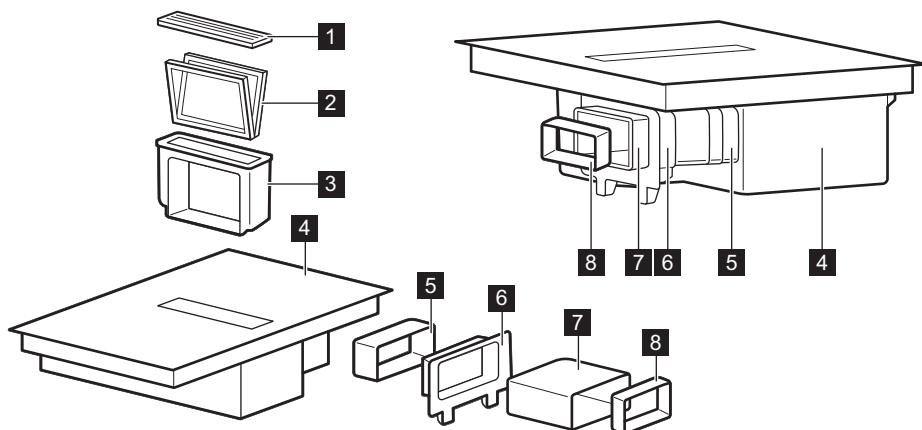

- 1** Režģis
- 2** Filtrs
- 3** Filtra korpus
- 4** Plīts virsma
- 5** Savienotājs

- 6** Stiprinājums montāžai uz skapīša aizmugurējās sienas
- 7** Caurule
- 8** Adapteris

4.2 Gatavošanas virsmas izkārtojums

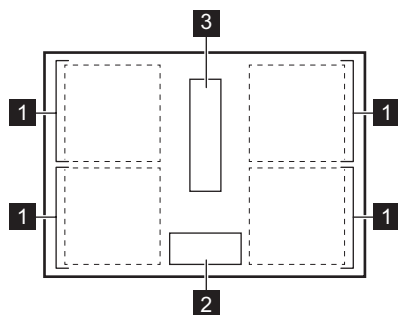

- 1** Indukcijas gatavošanas zona
- 2** Vadības panelis
- 3** Tvaika nosūcējs

4.3 Vadības paneļa izkārtojums

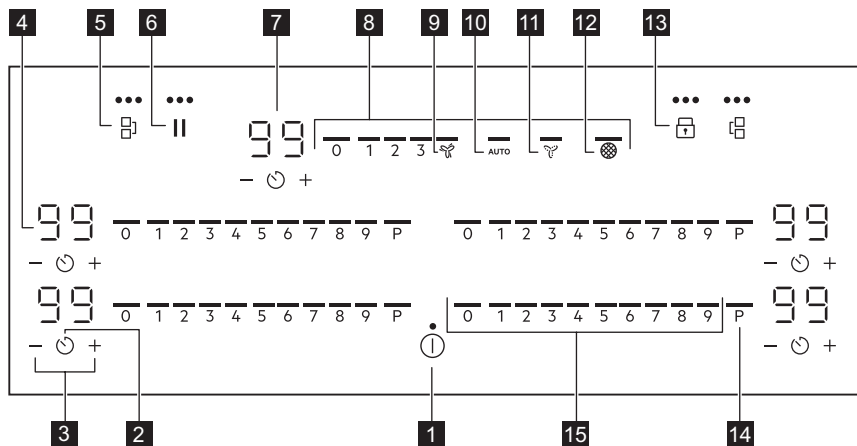

Ierīces vadībai izmantojiet sensora laukus. Displeji, indikatori un skaņas signāli norāda uz aktivizētām funkcijām.

Sensora lauks	Funkcija	Apraksts
1 ①	Ieslēgts / Izslēgts	Lai aktivizētu vai deaktivizētu ierīci.
2 ⌚	Taimeris	Funkcijas iestatīšana.
3 + / -		Paildzina vai saīsina laiku.
4 -	Taimera displejs	Rāda laiku minūtēs.
5 ⏏	Bridge	Funkcijas aktivizēšanai un deaktivizēšanai.

Sensora lauks	Funkcija	Apraksts
6		Pauze Funkcijas aktivizēšanai un deaktivizēšanai.
7	-	Tvaika nosūcēja taimera displejs Rāda laiku minūtēs.
8	-	Tvaika nosūcēja vadības josla Ventilatora darbības ātruma iestatīšana
9		Boost Funkcijas aktivizēšanai un deaktivizēšanai.
10	AUTO	Tvaika nosūcēja automātiskais režīms Funkcijas aktivizēšanai un deaktivizēšanai.
11		Breeze Funkcijas aktivizēšanai un deaktivizēšanai.
12		Tvaika nosūcēja filtra indikators Norāda un atgādina, ka tvaika nosūcējam nepieciešama reģenerācija.
13		Bloķētājs / Bērnu drošības sistēma Vadības paneļa bloķēšanai/atbloķēšanai.
14	P	PowerBoost Lai ieslēgtu funkciju.
15	-	Gatavošanas virsmas vadības josla Iestata sildīšanas pakāpi.

4.4 Displeja indikatori

Indikators	Apraksts
+ cipars	Radušies darbības traucējumi.
	OptiHeat Control (trīs darbību atlikušā siltuma indikators): turpināt gatavošanu / uzturēt siltumu / atlikušais siltums.

5. IERĪCES IZMANTOŠANA IKDIENĀ

BRĪDINĀJUMS!

Skatiet sadaļu "Drošība".

5.1 Aktivizācija un deaktivizācija

Turiet nospiestu , lai aktivizētu vai deaktivizētu plīts virsmu.

5.2 Katlu noteikšana

Šī funkcija norāda gatavošanas trauku atrašanos uz plīts virsmas un deaktivizē gatavošanas zonas, ka gatavošanas laikā attiecīgajā gatavošanas zonā netiek konstatēta gatavošanas trauka klātesamība.

Novietojot gatavošanas trauku uz gatavošanas zonas pirms karsēšanas iestatījuma atlasīšanas, vadības joslā iedegas indikators virs atzīmes 0.

Noņemot gatavošanas trauku no aktivizētas gatavošanas zonas un īslaicīgi novietojot to citviet, sāk mirgot virs attiecīgās vadības joslas esošie indikatori. Nenovietojot gatavošanas trauku atpakaļ uz aktivizētās gatavošanas zonas 120 sekunžu laikā, attiecīgā gatavošanas zona tiek automātiski deaktivizēta.

Lai atsāktu gatavošanu, novietojiet gatavošanas trauku atpakaļ uz gatavošanas

zonām, pirms beidzas norādītais gaidīšanas laiks.

5.3 Gatavošanas zonu lietošana

Lieciet ēdiena gatavošanas traukus izvēlētās zonas centrā. Indukcijas gatavošanas zonas automātiski pielāgojas ēdiena gatavošanas trauka dibena izmēram.

Varat gatavot, izmantojot lielāku ēdiena gatavošanas trauku, novietojot to uz divām gatavošanas zonām vienlaikus. Ēdiena gatavošanas traukam ir jābūt novietotam uz abu zonu centriem, taču ne pāri zonas apzīmējumam. Ja ēdiena gatavošanas trauks atrodas starp abiem centriem, funkcija Bridge netiks aktivizēta.

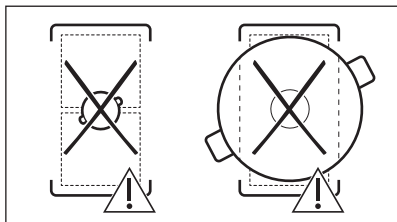
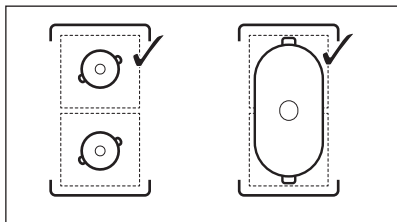

5.4 Karsēšanas iestatījums

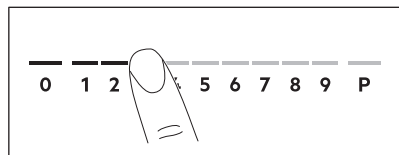

1. Nospiediet vēlamo karsēšanas iestatījumu vadības joslā.

Iepriekš norādītie indikatori virs vadības joslas parādās līdz atlasītajam karsēšanas iestatījuma līmenim.

2. Lai izslēgtu gatavošanas zonu, nospiediet 0.

5.5 PowerBoost

Šī funkcija piegādā vairāk jaudas indukcijas gatavošanas zonām. Šo funkciju var aktivizēt indukcijas gatavošanas zonai tikai uz īsu laiku. Pēc tam indukcijas gatavošanas zona automātiski pārslēdzas atpakaļ uz augstāko sildīšanas pakāpi.



Skatiet sadaļu "Tehniskie dati".

Lai aktivizētu funkciju gatavošanas zonai: pieskarities **P**

Lai izslēgtu funkciju: nomainiet sildīšanas pakāpi.

5.6 OptiHeat Control (trīspakāpju atlikušā siltuma indikators)



BRĪDINĀJUMS!



Kamēr indikators turpina degt, pastāv apdegumu risks no atlikušā karstuma.

Indukcijas gatavošanas zonas rada gatavošanas procesam nepieciešamo siltumu tieši ēdiena gatavošanas trauka pamatnē. Stikla keramikas virsma sakarst no trauku izstarotā karstuma.

Indikatori sāk degt, kad gatavošanas zona ir karsta. Tie parāda pašreiz izmantoto gatavošanas zonu atlikušā siltuma pakāpi:



— turpināt gatavošanu,



— siltuma uzturēšana,



— atlikušais siltums.

Indikatori var arī iedegties:

- blakus esošajām gatavošanas zonām, pat ja tās neizmantojat,
- ja uz aukstas gatavošanas zonas tiek novietoti karsti gatavošanas trauki,
- kad gatavošanas virsma ir izslēgta, bet gatavošanas zona joprojām ir karsta.





Indikators nodziest, kad gatavošanas zona ir atdzisusi.



5.7 Taimeris



Laika atskaites taimeris

Šo funkciju var izmantot, lai norādītu, cik ilgi gatavošanas zonai būtu jādarbojas vienas vārīšanas reizes laikā. Jūs varat iestatīt tvaika nosūcēja funkciju atsevišķi. Skatīt sadaļu "Tvaika nosūcēja funkcijas".

Iestatiet atlasītās gatavošanas zonas karsēšanas iestatījumu un pēc tam iestatiet funkciju.

1. Nospiediet . Taimera displejā parādās 00.
2. Nospiediet  vai , lai iestatītu laiku (00–99 minūtes).
3. Nospiediet , lai iedarbinātu taimeris, vai uzgaidiet 3 sekundes. Taimeris sāk laika atskaiti.



Lai mainītu laiku: atlasiet gatavošanas zonu ar  un nospiediet  vai .



Lai deaktivizētu funkciju: atlasiet gatavošanas zonu ar  un nospiediet . Atlikušais laiks tiek skaitīts atpakaļ līdz 00.

Kad beidzas taimera laika atskaite, atskan skaņas signāls un mirgo 00. Gatavošanas zona tiks deaktivizēta. Nospiediet jebkuru simbolu, lai izslēgtu skaņas signālu un mirgojošos ciparus.

Laika atgādinājums

Šo funkciju var lietot, kad plīts ir ieslēgta un gatavošanas zonas nestrādā. Karsēšanas iestatījums rāda 00.

1. Nospiediet .
2. Piespiediet  vai , lai iestatītu laiku. Kad beidzas taimera laika atskaite, atskan skaņas signāls un mirgo 00. Nospiediet jebkuru simbolu, lai izslēgtu skaņas signālu un mirgojošos ciparus.

Lai deaktivizētu funkciju: nospiediet  un . Atlikušais laiks tiks skaitīts atpakaļ līdz 00.

5.8 Jaudas pārvaldība

Ja ir aktivizētas vairākas zonas un patērētā jauda pārsniedz strāvas padeves ierobežojumu, tad šī funkcija sadala pieejamo jaudu starp gatavošanas zonām (pieslēgtas vienai fāzei). Plīts virsma kontrolē karstuma iestatījumus, lai aizsargātu mājokļa elektroinstalācijas drošinātājus.

- Gatavošanas zonas ir grupētas atbilstoši to atrašanās vietai un plīts virsmas fāžu skaitam. Katrai fāzei ir maksimālā elektrības slodze. Ja plīts virsma sasniedz maksimāli pieejamo vienas fāzes strāvas apjomu, gatavošanas zonu jauda tiek automātiski samazināta.
- Prioritāte vienmēr tiek piešķirta pirmās atlasītās gatavošanas zonas karsēšanas iestatījumam. Atlikusī jauda tiks sadalīta starp iepriekš aktivizētajām gatavošanas zonām saskaņā ar atlases kārtību.
- Gatavošanas zonām ar samazinātu jaudu vadības josla iemirgojas un rāda maksimālos iespējamos karsēšanas iestatījumus.
- Uzgaidiet, līdz displejs pārstāj mirgot, vai samaziniet pēdējās atlasītās gatavošanas zonas karstuma iestatījumu. Gatavošanas zonas turpinās darboties samazinātā karstuma iestatījumā. Nepieciešamības gadījumā varat manuāli mainīt gatavošanas zonu karsēšanas iestatījumus.
- Plīts tvaika nosūcējs vienmēr ir pieejams elektriskas slodzes veidā.

Aplūkojiet ilustrāciju ar iespējamajām kombinācijām, kurās jauda var tikt sadalīta starp gatavošanas zonām.

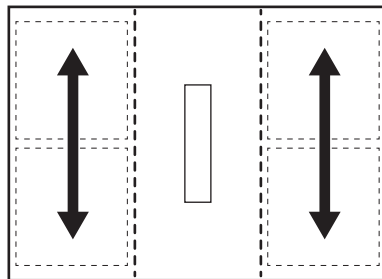

5.9 Tvaika nosūcēja funkcijas

BRĪDINĀJUMS!

Skatiet sadaļu "Drošība".

Tvaika nosūcēja ieslēgšana un izslēgšana

Tvaika nosūcējs var darboties paralēli ar plīts virsmu gatavošanas laikā, kā arī laikā, kad plīts virsma ir izslēgta.

1. Lai ieslēgtu tvaika nosūcēju, tā vadības joslā nospiediet vienu no ventilatora darbības ātrumiem (1–3).

Atskan signāls un iedegas indikatori virs tvaika vadības joslas.

2. Pielāgojiet ventilatora darbības ātruma iestatījumu pēc vajadzības, tvaika nosūcēja vadības joslā nospiežot uz attiecīgā līmeņa.
3. Lai izslēgtu tvaika nosūcēju, tā vadības joslā nospiediet 0.

Izdziest indikatoru virs tvaika nosūcēja vadības joslas.

AUTO

Funkcija automātiski pielāgo ventilatora darbības ātruma līmeni atkarībā no atlasītā plīts karsēšanas iestatījuma līmeņa.

Pirmoreiz izmantojot plīts virsmu, funkcija parasti tiek aktivizēta pēc noklusējuma.

Varat aktivizēt funkciju, kamēr plīts virsma ir ieslēgta, un nedarbojas neviena gatavošanas zona, vai jebkurā gatavošanas procesa brīdī.



Aktivizējot funkciju, kamēr plīts virsma ir izslēgta, nedarbojas neviena gatavošanas zona un vadības panelī nav redzams atlikušais karstums, funkcija izslēgsies pati pēc pāris sekundēm.

1. Lai aktivizētu plīts virsmu, turiet nospiestu .

2. Nospiediet AUTO, lai aktivizētu funkciju, piespiediet taustiņu.

Atskan signāls un iedegas indikatori virs simbola.

3. Novietojiet gatavošanas trauku uz plīts virsmas un atlasiet karsēšanas iestatījuma līmeni. Palieliniet vai samaziniet karsēšanas iestatījumu pēc nepieciešamības.

Tvaika nosūcējs reaģēs uz karsēšanas iestatījuma līmeni, attiecīgi palielinot vai samazinot ventilatora darbības ātrumu. Parādās indikatori virs tvaika nosūcēja vadības joslas.











4. Lai izslēgtu gatavošanas zonu vai  izslēgtu plīts virsmu, tās vadības joslā nospiediet 0.

Ja iedegas atlikušā karstuma indikatori, AUTO turpinās korigēt ventilatora darbības ātrumu. Ja atlikušā karstuma līmenis ir zems, var sākt darboties arī Breeze.

5. Lai izslēgtu funkciju gatavošanas laikā un pārslēgtos uz tvaika nosūcēja manuālo režīmu, nospiediet AUTO vai jebkuru citu iestatījumu tvaika nosūcēja vadības joslā.

Atskan signāls un izdziest indikatori virs simbola.

Automātiskie režīmi — ventilatora darbības ātrumi

Tvaika nosūcēja režīms	Atlikušā karstuma līmenis (plīts virsma ir izslēgta)			Atlikušā karstuma līmenis (plīts virsma ir ieslēgta)			Vārīšana	Cepšana
	0							
H1	-	-	-	-	-	-	-	1
H2	-	-	-		-	-	1	1
H3	-	-			-	1	1	2
H4	-			1	1	1	2	3



Deaktivizējot plīts virsmu, kamēr darbojas AUTO, funkcija tiks iegaumēta nākamajai gatavošanas sesijai.

Tvaika nosūcēja taimeris

Izmantojiet šo funkciju, lai norādītu, cik ilgi tvaika nosūcējam ir jādarbojas.

Tvaika nosūcēja taimeris nav iespējams iestatīt, kamēr nosūcējs ir izslēgts.

1. Nospiediet blakus tvaika nosūcēja vadības joslai.
2. Nospiediet vai , lai iestatītu laiku (00–99 minūtes).
3. Nospiediet , lai iestatītu taimeris. Taimeris sāk laika atskaiti.
 - Kad taimeris pabeidz laika atskaiti, tvaika nosūcējs izslēdzas.
 - Tvaika nosūcēja taimeris ir iespējams iestatīt, kamēr AUTO ir ieslēgts. Ja AUTO izslēdz tvaika nosūcēju pirms iestatītā laika beigām, taimeris tiks atiestatīts.
 - Ja taimeris izslēdz tvaika nosūcēju pirms AUTO, funkcija tiks izslēgta. Indikatori virs 0 un AUTO nodzisis.
 - Abos gadījumos AUTO tiks aktivizēts, kad nākamo reizi ieslēgsiet tvaika nosūcēju.

Boost

Funkcija iedarbina tvaika nosūcēju maksimālā darbības ātruma līmenī.

1. Nospiediet , lai aktivizētu funkciju, piespiediet taustiņu. Atskan signāls un iedegas indikators virs simbola.
2. Lai izslēgtu funkciju, atkārtoti nospiediet .

Funkcija var darboties nepārtraukti ne ilgāk kā 10 minūtes. Pēc šī laika beigām ventilatora darbības ātruma iestatījums automātiski pārslēdzas uz 3. Nepieciešamības gadījumā jūs varat atkārtoti aktivizēt funkciju.

Breeze

Šī funkcija iestata tvaika nosūcēja darbību īpaši zemā ātrumā. Ventilators uzsāk darboties minimālā trokšņa līmenī nekavējoties pēc funkcijas ieslēgšanas. Izmantot šo funkciju pēc gatavošanas, lai izvadītu atlikušos aromātus.

Funkcijas aktivizēšana, kad plīts virsma ir izslēgta:

1. Nospiediet .

Atskan signāls un iedegas indikators virs simbola. blakus tvaika nosūcēja vadības joslai esošajā displejā parādās taimeris, kas iestatīts uz 60 minūtēm.

2. Nepieciešamības gadījumā pielāgojiet taimeris, izmantojot vai .

Tvaika nosūcējs izslēdzas automātiski pēc tam, kad taimeris pabeidz laika atskaiti.

Auto Breeze

Funkcija automātiski iestata tvaika nosūcēja ventilatoru turpināt darboties pēc tam, kad pabeidzat gatavošanu un izslēdzat gatavošanas virsmu. Ventilators darbojas ar minimālo ātrumu ne ilgāk kā 20 minūtes. Funkcija pēc gatavošanas izvadītu atlikušos aromātus.

Pirmoreiz izmantojot plīts virsmu, funkcija tiek aktivizēta pēc noklusējuma.

Kad funkcija darbojas, iedegas indikators virs AUTO. Atlikušais darbības laiks ir redzams tvaika nosūcēja taimera displejā. Iestatīto laiku nav iespējams pielāgot. Kad cikls ir beidzies, ventilators izslēdzas automātiski.

Lai izslēgtu funkciju, kamēr tā darbojas, veiciet turpmāko:

Nospiediet AUTO vai 0 tvaika nosūcēja vadības joslā.

Tvaika nosūcējs izslēdzas.

Lai izslēgtu funkciju pilnīgi, veiciet turpmāko:

1. Ieejiet izvēlnē, nospiediet un turiet nospiešu 3 sekundes. Tad nospiediet un turiet nospiešu .
2. Taimera priekšpusē nospiediet līdz displejā parādās **dF**.

3. Taimera priekšpusē nospiediet \oplus vai \ominus līdz parādās **Izslēgts (--)**.
4. Nospiediet $\textcircled{1}$, lai izietu.



Ieteicams neizslēgt funkciju un ļaut tai darboties bez pārtraukuma pilnu darbības cikla ilgumu.

5.10 Izvēlnes struktūra

Tabulā redzama pamata izvēlnes struktūra.

Lietotāja iestatījumi

Simbols	Iestatījums:	Iespējamās opcijas
b	Skaņa	Ieslēgts / Izslēgts (--)
H	Tvaika nosūcēja režīms	1 - 4
dF	Auto Breeze	Ieslēgts / Izslēgts (--)
E	Brīdinājumu / kļūdu vēsture	Neseno brīdinājumu / kļūdu saraksts.

Lai ieiētu lietotāja iestatījumos: nospiediet un turiet nospiešanu $\textcircled{1}$ 3 sekundes. Pēc tam

nospiediet un turiet nospiešanu $\textcircled{1}$. Iestatījumi parādās taimerī, kas atrodas pa kreisi no gatavošanas zonām.

Pārvietošanās pa izvēlni: izvēlni veido iestatījumu simbols un vērtība. Simbols iedegas aizmugurējā taimerī, bet vērtība parādās priekšējā taimerī. Lai pārvietotos pa iestatījumiem, priekšējā taimerī nospiediet $\textcircled{1}$. Lai mainītu iestatījuma vērtību, priekšējā taimerī nospiediet \oplus vai \ominus .

Lai izietu no izvēlnes: nospiediet $\textcircled{1}$.

OffSound Control

Jūs varat ieslēgt/izslēgt skaņas signālus sadaļā Izvēlne > Lietotāja iestatījumi.



Skatīt sadaļu "Izvēlnes struktūra".

Kad skaņas signāli ir izslēgti, signāli joprojām atskan, kad:

- jūs skarat $\textcircled{1}$;
- beidzas taimerī iestatītais laiks,
- jūs nospiežat neaktīvu simbolu.

6. PAPILDFUNKCIJAS

6.1 Automātiskā izslēgšanās

Funkcija automātiski izslēdz plīts virsmu, ja:

- visas gatavošanas zonas, tostarp tvaika nosūcējs, ir deaktivizētas,
- jūs neiestatāt nevienus karsēšanas iestatījumus vai ventilatora darbības ātruma iestatījumus pēc plīts virsmas ieslēgšanas,
- izlejat vai novietojat kādu priekšmetu uz vadības paneļa ilgāk nekā 10 sekundes (piemēram, pannu, dvieli u.c.). Atskan signāls, un plīts virsma tiek deaktivizēta. Noņemiet priekšmetu vai notīriet vadības paneli.
- ierīce pārmērīgi sakarst (piemēram, kad katls ir izvārtījies sauss). Ļaujiet gatavošanas zonai atdzist, pirms atkārtoti izmantojat plīts virsmu.

- jūs neizslēdzat gatavošanas zonu vai maināt karstuma iestatījumu. Pēc kāda laika plīts virsma izslēdzas.



Attiecība starp karsēšanas iestatījumu / ventilatora darbības ātruma iestatījumu un laiku, pēc kura ierīce izslēdzas:

Karsēšanas iestatījums	Plīts virsma izslēdzas pēc
1 - 2	6 stundām
3 - 4	5 stundām
5	4 stundām
6 - 9	pusotra stunda
Ventilatora darbības ātruma iestatījums	Tvaika nosūcējs izslēdzas pēc
	10 stundām

Ventilatora darbības ātruma iestatījums	Tvaika nosūcējs izslēdzas pēc
1 - 3	10 stundām

6.2 Pauze

Visas darbojošos gatavošanas zonu iestatišana uz zemāko karsēšanas pakāpi. Tvaika nosūcēja darbības ātrums samazinās uz 1. Ja funkcija tiek aktivizēta, kamēr nosūcējs darbojas automātiskajā režīmā, nosūcēja ventilatora darbības ātrums netiks samazināts.

Kad šī funkcija ir ieslēgta, var izmantot  un . Visi pārējie simboli uz vadības paneļa ir bloķēti.

Šī funkcija neaptur taimera funkcijas.

1. Lai aktivizētu funkciju, nospiediet . Karsēšanas iestatījums ir samazināts līdz 1. Tvaika nosūcēja darbības ātrums samazinās uz 1.

2. Lai izslēgtu funkciju, nospiediet . Ieslēdzas iepriekšējais karsēšanas iestatījums / ventilatora darbības ātrums.

6.3 Bloķētājs

Jūs varat bloķēt vadības paneli plīts virsmas darbības laikā. Tas novērš nejaušu karsēšanas iestatījuma / tvaika nosūcēja darbības iestatījuma maiņu.

Vispirms iestatiet karstuma iestatījumu / tvaika nosūcēja darbības ātruma iestatījumu.

Lai aktivizētu funkciju, nospiediet .

Lai izslēgtu funkciju, atkārtoti nospiediet .





Funkcija tiek deaktivizēta, izslēdzot plīts virsmu.

6.4 Bērnu drošības sistēma

Šī funkcija nepieļauj nejaušu plīts virsmas un tvaika nosūcēja darbināšanu.



Lai aktivizētu funkciju, nospiediet .



Neiestatiet nekādus karsēšanas iestatījumus / tvaika nosūcēja iestatījumus. Turiet nospiestu  3 sekundes, līdz iedegas indikators virs simbola. Izslēdziet plīts virsmu, nospiežot .



Kad plīts virsma tiek izslēgta, funkcija joprojām ir aktīva. Indikators virs  ir ieslēgts.

Lai deaktivizētu funkciju, nospiediet .

Neiestatiet nekādus karsēšanas iestatījumus / tvaika nosūcēja iestatījumus. Turiet nospiestu  3 sekundes, līdz izdziest indikators virs simbola. Izslēdziet plīts virsmu, nospiežot .

Gatavošana ar ieslēgtu funkciju: nospiediet , pēc tam turiet nospiestu  3 sekundes, līdz izdziest indikators virs simbola. Jūs variet izmantot plīts virsmu. Kad izslēdzat plīts virsmu ar , funkcija darbojas atkal.

6.5 Bridge







Funkcija darbojas, kad katls nosedz divu zonu centrus. Lai iegūtu papildu informāciju par pareizu gatavošanas trauku novietošanu, skatiet sadaļu "Gatavošanas zonu lietošana".

Šī funkcija apvieno divas gatavošanas zonas, un tās darbojas kā viena zona.

Sākumā iestatiet sildīšanas pakāpi vienai no gatavošanas zonām.

Lai ieslēgtu funkciju kreisajai / labajai

gatavošanas zonai: nospiediet  / . Lai iestatītu vai mainītu sildīšanas iestatījumus, pieskarieties vienam no vadības sensoriem kreisajā / labajā pusē.

Lai deaktivizētu funkciju: pieskarieties pie  / . Gatavošanas zonas darbojas atsevišķi.

7. PADOMI UN IETEIKUMI

⚠ BRĪDINĀJUMS!

Skatiet sadaļu "Drošība".

7.1 Ēdiena gatavošanas trauki



Indukcijas gatavošanas zonām spēcīgs elektromagnētiskais lauks rada karstumu ēdiena gatavošanas traukos ļoti ātri.

Izmantojot indukcijas gatavošanas zonas, lietojiet piemērotus ēdiena gatavošanas traukus.

- Ēdiena gatavošanas trauka dibenam jābūt pēc iespējas biežākam un plakanākam.
- Pirms katlu novietošanas uz plīts virsmas nodrošiniet, lai katlu dibeni būtu tīri un sausi.
- Lai izvairītos no saskrāpēšanas, nevelciet un nebīdīet katlus pa keramiskā stikla virsmu.

Ēdiena gatavošanas trauku materiāls

- **piemērots:** čuguns, tērauds, emaljēts tērauds, nerūsējošs tērauds, daudzslāņu dibens (ar atbilstošu ražotāja marķējumu).
- **nepiemērots:** alumīnijs, varš, misiņš, stikls, keramika, porcelāns.

Ēdiena gatavošanas trauki ir piemēroti indukcijas plītei, ja:

- ūdens uzvārās ļoti ātri zonā, kurā iestatīta augstākā sildīšanas pakāpe.
- pie ēdiena gatavošanas trauka dibena pielīp magnēts.

Ēdiena gatavošanas trauku izmēri

- Indukcijas gatavošanas zonas automātiski pielāgojas ēdiena gatavošanas trauka dibena izmēram.
- Gatavošanas zonas efektivitāte ir saistīta ar ēdiena gatavošanas trauka diametru. Ēdiena gatavošanas trauki ar mazāku diametru par minimālo saņems tikai daļu no gatavošanas zonas ģenerētās jaudas.
- Drošības apsvērumu dēļ un, lai sasniegtu optimālus ēdiena gatavošanas rezultātus, neizmantojiet ēdiena gatavošanas traukus, kas lielāki par sadaļā "Gatavošanas zonu specifikācija"

norādītajiem izmēriem. Ēdiena gatavošanas laikā nenovietojiet ēdiena gatavošanas traukus pārāk tuvu vadības panelim. Tas var ietekmēt vadības paneļa darbību vai izraisīt nejaūšu plīts virsmas funkciju aktivizēšanu.



Skatiet sadaļu "Tehniskie dati".

Vāki ar tvaika izplūdes atverēm

Lai turpinātu optimizēt gar tvaika nosūcēju izvietotas gatavošanas sesijas, jūs saviem gatavošanas traukiem varat izmantot īpašus vākus ar tvaika izplūdes atverēm. Šie vāki ir izstrādāti tam, lai virzītu traukā izveidojušos tvaiku uz tvaika nosūcēju, tādējādi samazinot virtuvē nevēlamas gatavošanas smakas un pārmērīgu mitrumu. Vāki ir pieejami iegādei dažādos izmēros un par atsevišķu samaksu, lai pielāgotos vairākam plaši sastopamāko gatavošanas trauku veidu. Plašāka informācija pieejama mūsu tīmekļa vietnē.

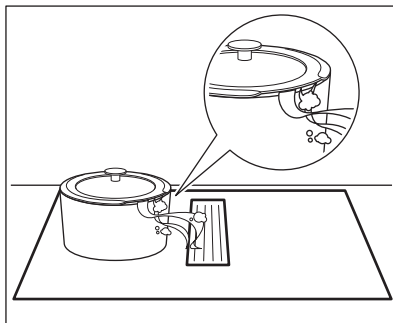

7.2 Trokšņi darbības laikā

Ja dzirdami:

- krakšķi: ēdiena gatavošanas trauks ir izgatavots no dažādiem materiāliem („sendviča” uzbūve).
- svilpieni: tiek izmantota gatavošanas zona ar augstu jaudas līmeni un ēdiena gatavošanas trauks ir gatavots no dažādiem materiāliem („sendviča” uzbūve);

- dūkoņa: tiek izmantots augsts jaudas līmenis.
- klikšķi: notiek elektrības pārslēgšana;
- sūkšana, sanēšana: darbojas ventilators.

Šie trokšņi ir parasta parādība, tie nenorāda, ka ir kādi darbības traucējumi.

7.3 Ēko Timer (Eko taimeris)

Lai taupītu elektroenerģiju, gatavošanas zona tiek deaktivizēta, pirms atskan laika atskaites taimera signāls. Darbības laiks ir atkarīgs no sildīšanas pakāpes līmeņa un gatavošanas ilguma.

7.4 Ēdienu gatavošanas piemēri

Sakarība starp zonas sildīšanas pakāpi un tās jaudas patēriņu nav lineāra. Sildīšanas pakāpes palielinājums nav proporcionāls jaudas patēriņa palielinājumam. Tas nozīmē, ka gatavošanas zona ar iestatītu vidējo sildīšanas pakāpi darbojas ar mazāk nekā pusi jaudas.



Datu tabulai ir tikai informatīvs raksturs.

Karsēšanas iestatījums	Izmantojiet, lai:	Laiks (min.)	Padomi
1	Ēdiena uzturēšana siltumā.	pēc nepieciešamības	Uzlieciet gatavošanas traukam vāku.
1 - 2	Holandes mērce, kausēšana: sviests, šokolāde, želatīns.	5 - 25	Periodiski apmaisiet.
2	Sacietēšana: gaisīgas omletes, ceptas olas.	10 - 40	Gatavojiet traukā ar uzliktu vāku.
2 - 3	Vāriņt rīsus un gatavot piena ēdienus uz mazas uguns, uzsildīt pusfabrikātus.	25 - 50	Šķidruma daudzumam jābūt vismaz divreiz lielākam nekā rīsu daudzumam, maisiet ēdienus uz piena bāzes gatavošanas laikā.
3 - 4	Dārzeni, zivju, gaļas sautēšana.	20 - 45	Pievienojiet dažas ēdamkarotes ūdens. Pārbaudiet ūdens daudzumu gatavošanas procesa laikā.
4 - 5	Tvaicēti kartupeļi un citi dārzeni.	20 - 60	Ielejiet trauka apakšā 1–2 cm ūdens. Pārbaudiet ūdens līmeni gatavošanas procesa laikā. Uzlieciet traukam vāku.
4 - 5	Lielāku ēdiena daudzumu, sautējumu un zupu gatavošana.	60 - 150	Līdz 3 l šķidruma, plus sastāvdaļas.
6 - 7	Viegla cepšana: eskalops, teļa gaļas šņicele, sitiņi, kotletes, desiņas, aknas, miltu bāzes mērce, olas, pankūkas, virtuļi.	pēc nepieciešamības	Apgrieziet, kad nepieciešams.
7 - 8	Intensīva cepšana, kartupeļu pankūkas, filejas steiki, steiki.	5 - 15	Apgrieziet, kad nepieciešams.
9	Ūdens vārīšana, makaronu gatavošana, gaļas apcepšana (gulašs, cepetis traukā), salmiņu vārīšana eļļā.		
P	Lielā ūdens daudzuma vārīšana. Ir aktivizēts PowerBoost.		

7.5 Padomi un ieteikumi tvaika nosūcēja izmantošanai

- Tvaika nosūcēju nosedzošais režģis ir izgatavots no alumīnija un nerūsējošā tērauda. Jūs varat novietot uz tā gatavošanas traukus laikā, kad tvaika nosūcējs nedarbojas. Tas neizraisīs bojājumus.

- Kad darbojas režīms AUTO, uzsākot gatavošanu, ventilators sāk darboties lēnā ātrumā. Darbības ātrums pakāpeniski palielinās. Jūs varat korigēt tā darbības ātrumu arī manuāli.

8. APRŪPE UN TĪRĪŠANA

BRĪDINĀJUMS!

Skatiet sadaļu "Drošība".

8.1 Vispārīga informācija

- Notīriet plīts virsmu pēc katras lietošanas reizes.
- Vienmēr izmantojiet ēdiena gatavošanas traukus ar tīru apakšu.
- Skrāpējumi vai tumši traipi uz virsmas neietekmē plīts virsmas darbību.
- Izmantojiet plīts virsmām īpaši paredzētu tīrīšanas līdzekli.
- Stiklam izmantojiet speciālu skrāpi.

8.2 Virsmas tīrīšana

- **Nekavējoties notīriet:** izkusušu plastmasu, plastmasas plēvi, sāli, cukuru un ēdienu, kura sastāvā ir cukurs, jo pretējā gadījumā netīrumi var izraisīt gatavošanas virsmas bojājumus. Uzmanieties, lai negūtu apdegumus. Izmantojiet īpašu skrāpi uz stikla virsmas piemērotā leņķī un virziet tā asmeni pāri virsmai.
- **Notīriet, kad virsma ir pietiekoši atdzisusi:** kaļķakmens riņķus, ūdens radītus traipus, tauku traipus, spīdīgu metālisku krāsu izmaiņas. Tīriet plīti ar mitru drāniņu un neabrazīvu mazgāšanas līdzekli. Pēc tīrīšanas noslaukiet plīti virsmu sausu ar mīkstu drānu.
- **Notīriet spīdīgu metālisku krāsu izmaiņas:** izmantojiet ūdens un etiķa šķīdumu un notīriet stikla virsmu ar drānu.

8.3 Virsmas tīrīšana

Režģis

Režģis novada gaisu uz tvaika nosūcēju. Turklāt tas aizsargā tvaika nosūcēja sistēmu un novērš svešķermeņu nejaušu iekrišanu tajā. Jūs varat nomazgāt režģi manuāli vai trauku mazgājamajā mašīnā. Noslaukiet režģi ar mīkstu drānu.

Ūdens tvertne

Zem tvaika nosūcēja ir novietota ūdens tvertne. Tā savāc gatavošanas laikā radušos kondensātu. Atcerieties regulāri iztukšot ūdens tvertni.

Pirms atvērt ūdens tvertni, novietojiet zem tā paplāti, lai savāktu ūdeni. Lai atvērtu ūdens tvertni, izbīdīet aizturus un atveriet tos pa vienam.

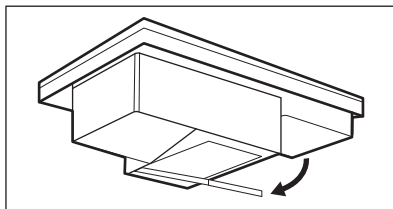

BRĪDINĀJUMS!

Raugieties, lai tvaika nosūcējā neiekrītu ūdens.



Ja tvaika nosūcēja sistēmā iešļakstās ūdens vai citi šķidrums:

- vispirms izslēdziet tvaika nosūcēju,
- paceliet režģi un uzmanīgi notīriet tvaika nosūcēja zonu ar mitru drānu vai sūkli un maigu tīrīšanas līdzekli,

- noslaukiet tvaika nosūcēja dobumā uzkrājušos šķidrumu, izmantojot sūkli vai sausu drānu,
- notīriet filtru, ja nepieciešams (sk. "Nosūcēja filtra tīrīšana"),
- ieslēdziet tvaika nosūcēju, iestatiet ventilatora darbības ātrumu 2 vai augstākā pozīcijā un ļaujiet tam kādu laiku darboties, lai atbrīvotos no atlikušā mitruma.

8.4 Tvaika nosūcēja filtra tīrīšana

Ilgi kalpojošais "divi vienā" ogles filtrs vienā ierīcē apvieno tauku un smaku filtrēšanu. Filtrs sastāv no diviem elementiem, kuri atrodas filtra korpusa kreisajā un labajā pusē. Katrs elements satur tauku filtru un ilgi kalpojošu ogles filtru. Tauku filtrs uztver taukus, eļļu un ēdiena atliekas, kā arī novērš to iekļūšanu tvaika nosūcēja sistēmā. Ilgi kalpojošais oglekļa filtrs, kas satur aktīvās ogles putas, neitralizē dūmu un ēdiena gatavošanas aromātus. Regulāri tīriet filtru un periodiski veiciet tā reģenerāciju:

- Tīriet filtru uzreiz, kad redzama netīrums uzkrāšanās. Tīrīšanas biežums ir atkarīgs no gatavošanā izmantotā tauku un eļļas daudzuma. Ieteicams veikt filtra tīrīšanu ik pēc 10–20 stundām, vai biežāk, ja nepieciešams.
- Reģenerējiet filtru tikai tad, kad iedegas paziņojums . Maksimālais reģenerēšanas ciklu skaits ir 7 cikli. Pēc tam filtrs jāaizstāj ar jaunu filtru. Tvaika nosūcējā ir iebūvēts skaitītājs ar brīdinājuma funkciju, kas atgādina par nepieciešamību reģenerēt filtru. Pirmoreiz ieslēdzot tvaika nosūcēju, skaitītājs automātiski sāk paziņojuma laika atskaiti. Pēc 100 darba stundām filtra indikators  sāk mirgot, signalizējot, ka pienācis laiks reģenerēt filtru. Brīdinājums paliek iedegts 30 sekundes pēc tvaika nosūcēja un plīts virsmas izslēgšanas. Brīdinājums nebloķē izmantot tvaika nosūcēja darbību.

BRĪDINĀJUMS!

Piepildīts filtrs var izraisīt ugunsbīstamību.

Filtra izjaukšana/atkārtota salikšana

Filtrs un tā korpusi atrodas plīts virsmas centrā, tieši zem režģa. Uzmaniģi izņemiet tos, jo tie var būt slideni uzkrājušos tauku dēļ.

1. Noņemiet režģi.

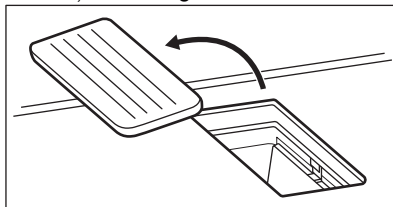

2. Izņemiet filtra korpusu.

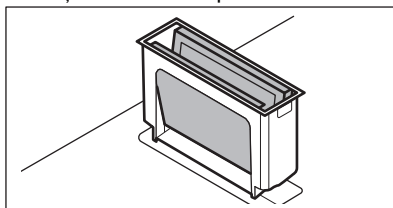

3. Viegli uzspiediet abiem elementiem no ārpuses un salieciet tos kopā. Pēc tam izņemiet filtru no korpusa.

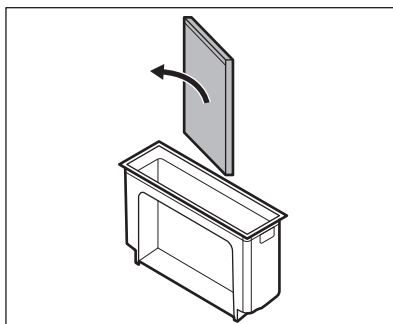
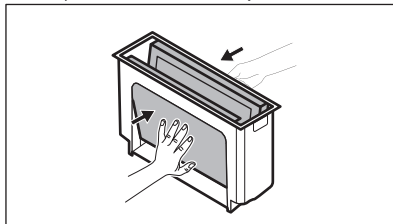

4. Pēc tīrīšanas atkārtoti salieciet filtru: - a. Iebīdiet filtra elementus filtra korpusā, izmantojot iebūvētās

vadotnes. Pārliecinieties, ka melnās krāsas puse ir vērsta uz iekšu un sudraba krāsas puse ir vērsta uz āru. Pēc salikšanas atpakaļ, ierīces iekšpusē jābūt redzamai melnajai pusei.

- b. Ievietojiet filtra korpusu atpakaļ tvaika nosūcēja dobumā.

Filtra korpusa tīrīšana

Manuāli nomazgājiet filtra korpusu, izmantojot maigu tīrīšanas līdzekli un mīkstu drānu. To ir atļauts mazgāt arī trauku mazgājamajā mašīnā.

Filtra tīrīšana

1. Mazgājiet filtru siltā ūdenī bez tīrīšanas līdzekļiem. Tīrīšanas līdzekļi var nelabvēlīgi ietekmēt aromātu filtrēšanu. Nepieciešamības gadījumā ēdiena atlieku notīrīšanai var izmantot mīkstu sūkli, drānu vai neabrazīvu tīrīšanas suku. Filtru var mazgāt arī trauku mazgājamā mašīnā 65–70 °C temperatūrā (izmantojot programmu, kas ilgāka nekā 90 min),

neizmantojot mazgāšanas līdzekļus un mazgājot tos atsevišķi no traukiem.

2. 20–30 min žāvējiet filtru cepeškrāsnī 70 °C temperatūrā. Novietojiet filtru uz vidējā restotā plaukta. Pārliecinieties, ka izmantojiet cepeškrāsns funkciju bez ventilatora. Tāpat varat žāvēt filtru istabas temperatūrā nakts laikā. Filtram jābūt pilnībā izžuvušam, pirms to var ievietot atpakaļ nosūcējā.
3. Salieciet filtrēšanas iekārtu un ievietojiet to atpakaļ tvaika nosūcēja dobumā.

Reģenerējiet filtru

1. Vispirms notīriet filtru 1. solī izklāstītajā veidā.
2. Ielieciet filtru uz 60 min cepeškrāsnī, kas noregulēta uz 80–110 °C. Novietojiet filtru uz vidējā restotā plaukta. Izmantojiet cepeškrāsns funkciju bez ventilatora.
3. Salieciet filtrēšanas iekārtu un ievietojiet to atpakaļ tvaika nosūcēja dobumā.
4. Lai atiestatītu skaitītāju, īsu brīdi nospiediet . Skaitītājs ir atiestatīts.



9. PROBLĒMRISINĀŠANA



BRĪDINĀJUMS!

Skatiet sadaļu "Drošība".

9.1 Ko darīt, ja...

Problēma	Iespējamais cēlonis	Risinājums
Plīts virsmu nevar ieslēgt vai tā nedarbojas.	Plīts virsma nav pieslēgta elektrotīklam vai tā ir pieslēgta elektrotīklam nepareizi.	Pārbaudiet, vai plīts virsma ir pareizi pieslēgta elektrotīklam.
	Izdedzis drošinātājs.	Pārbaudiet, vai darbības traucējumu cēlonis ir drošinātājs. Ja drošinātājs izdeg atkārtoti, sazinieties ar kvalificētu elektriķi.
	Jūs neiestatījāt karsēšanas pakāpi 60 sekunžu laikā.	Atkārtoti aktivizējiet plīts virsmu un 60 sekunžu laikā iestatiet karsēšanas pakāpi.
	Jūs pieskārties 2 vai vairāk sensora laukiem vienlaikus.	Pieskarieties tikai vienam sensora laukam.

Problēma	Iespējamais cēlonis	Risinājums
	Darbojas Pauze.	Skatīt sadaļu "Pauze".
	Uz vadības paneļa ir ūdens vai tauku traipi.	Notīriet vadības paneli.
Dzirdams nepārtraukts skaņas signāls.	Nepareizs pieslēgums elektrotīklam.	Atvienojiet plīts virsmu no elektrotīkla. Palūdziet kvalificētam elektrīķim pārbaudīt pieslēgumu.
Neizdodas iestatīt maksimālo karsēšanas pakāpi kādai no gatavošanas zonām.	Pārējās zonas patērē maksimāli pieejamo jaudu. Plīts virsma darbojas pareizi.	Samaziniet tai pašai fāzei pieslēgto pārējo gatavošanas zonu karsēšanas pakāpi. Skatiet sadaļu "Jaudas pārvaldība".
Atskan skaņas signāls, un plīts virsma tiek deaktivizēta. Kad plīts virsma tiek deaktivizēta, atskan skaņas signāls.	Uz viena vai vairākiem sensoriem ir novietots kāds priekšmets.	Noņemiet priekšmetu, kas atrodas uz sensoru laukiem.
Plīts virsma tiek deaktivizēta.	Uz sensora lauka  ir novietots kāds priekšmets.	Noņemiet priekšmetu, kas atrodas uz sensora lauka.
Neiedegas atlikušā siltuma indikators.	Zona nav karsta, jo darbojas pavisam īsu laiku vai sensors ir bojāts.	Ja zona ir darbojusies pietiekami ilgi, lai tā būtu uzkarusī, sazinieties ar pilnvarotu servisa centru.
Vadības panelis kļūst pārāk karsts, lai tam pieskartos.	Ēdiena gatavošanas trauks ir pārāk liels vai novietots pārāk tuvu vadības panelim.	Ja tas ir iespējams, novietojiet lielāka izmēra ēdiena gatavošanas traukus uz aizmugurējām gatavošanas zonām.
Pieskaroties vadības paneļa sensora laukiem, neatskan skaņas signāls.	Skaņas signāli ir deaktivizēti.	Aktivizējiet skaņas signālus. Skatiet sadaļu "Ikdienas lietošana".
Iedegas indikators virs simbola  .	Darbojas Bērnu drošības sistēma vai Bloķētājs.	Skatīt sadaļu "Bērnu aizsardzības ierīce" un "Bloķēšana".
Mirgo vadības josla.	Uz gatavošanas zonas nav novietots ēdiena gatavošanas trauks vai gatavošanas zona nav pilnībā nosepta.	Novietojiet ēdiena gatavošanas traukus uz zonas tā, lai tie pilnībā nosegtu gatavošanas zonu.
	Nepiemēroti ēdiena gatavošanas trauki.	Izmantojiet ēdiena gatavošanas traukus, kas ir piemēroti indukcijas plīts virsmām. Skatiet sadaļu "Padomi un ieteikumi".
	Ēdiena gatavošanas trauka dibena diametrs ir pārāk mazs gatavošanas zonai.	Izmantojiet atbilstoša izmēra ēdiena gatavošanas traukus. Skatiet sadaļu "Tehniskie dati".
Iemirgojas tvaika nosūcēja vadības josla, tvaika nosūcējs neuzsāk darbu un izslēdzas.	Noteiktos apstākļos, piemēram, ja telpā nav pienācīgas ventilācijas, ventilators var izslēgties pats.	Atveriet logu. Jums var būt jāuzstāda loga slēdzis. Skatiet sadaļu "Montāža". Ja loga slēdzis jau ir uzstādīts, pārliedzieties, ka tas ir pareizi uzstādīts. Skatiet uzstādīšanas brošūru. Nospiediet jebkuru simbolu. Tvaika nosūcējs atkal darbojas.

Problēma	Iespējamais cēlonis	Risinājums
Tvaika nosūcējs nedarbojas pienācīgi, kad ir aktivizētas tvaika nosūcēja funkcijas.	Tvaika nosūcējam apkārt esošās vides temperatūra ir pārāk augsta. Tvaika nosūcējā un ap to ir nepietiekoša gaisa cirkulācija.	Izslēdziet tvaika nosūcēju un atvienojiet to no strāvas padeves. Uzgaidiet vismaz 10 sekundes un atkārtoti pieslēdziet to strāvas padevei. Citi ieteikumi Mēģiniet atdzesēt apkārt esošās vides temperatūru. Izņemiet tvaika nosūcēja filtru un likvidējiet tvaika nosūcējā esošo atlikušo mitrumu. Skatiet „Apkope un tīrīšana”. Ļaujiet tvaika nosūcēja sistēmai izžūt vienas dienas garumā un pēc tam atkārtoti aktivizējiet tvaika nosūcēju.
Ēdiena gatavošanas laikā radušies tvaiki netiek pietiekoši labi uzsūkti nosūcējā.	Gatavošanas trauku vāki nav pareizi uzlikti.	Ja gatavošanas traukiem nav ventilējamo vāku, pārlicinieties, ka vāki ir uzlikti slīpi, lai tvaiks tiktu virzīts uz nosūcēju. Skatiet informāciju “Padomos un ieteikumos” par īpašajiem tvaika ventilācijas vākiem, kas ieteicami izmantošanai ar iebūvētu plīts virsmu.
	Tvaika nosūcējs ir pārpildīts.	Reģenerējiet tvaika nosūcēju un atiestatiet paziņojumu. Skatiet sadaļu „Apkope un tīrīšana”.
Iedegas  un skaitlis.	Plīts virsmai radusies kļūda.	Deaktivizējiet plīts virsmu un pēc 30 sekundēm aktivizējiet to atkārtoti. Ja  parādās atkal, atvienojiet plīti no strāvas. Pēc 30 sekundēm atkārtoti pieslēdziet plīts virsmu elektrotīklam. Ja problēma atkārtojas, sazinieties ar pilnvaroto servisa centru.

9.2 Ja nevarat rast risinājumu...

Ja nevarat rast risinājumu, sazinieties ar ierīces izplatītāju vai pilnvarotu servisa centru. Norādiet tehnisko datu plāksnītē redzamos datus. Pārlicinieties, ka jūs pareizi darbināt plīts virsmu. Pretējā gadījumā tehnika vai

izplatītāja nodrošinātā apkalpošana nebūs pieejama bez maksas arī garantijas perioda laikā. Informācija par garantijas periodu un pilnvaroto servisa centru ir norādīta garantijas grāmatiņā.

10. TEHNISKIE DATI

10.1 Tehnisko datu plāksnīte

Modelis CCE84751CB
Veids 66 D4A 01 AA
Indukcija 7.35 kW
Sēr. Nr.
AEG

Izstrādājuma Nr. (PNC) 949 597 950 01
220 - 240 V/400 V 2 N, 50 Hz
Ražots: Vācija
7.35 kW



10.2 Gatavošanas zonu specifikācija

Gatavošanas zona	Nominālā jauda (maksimālā sildīšanas pakāpe) [W]	PowerBoost [W]	PowerBoost maksimālais darbības laiks [min]	Ēdiena gatavošanas trauka diametrs [mm]
Kreisā priekšā	2300	3200	10	125 - 210
Kreisā aizmugurē	2300	3200	10	125 - 210
Labā priekšā	2300	3200	10	125 - 210
Labā aizmugurē	2300	3200	10	125 - 210

Gatavošanas zonu jauda var nedaudz atšķirties no tabulā norādītajiem datiem. Tā mainās atkarībā no gatavošanas trauku materiāla un izmēriem.

Lai gūtu optimālus gatavošanas rezultātus, izmantojiet tādus ēdiena gatavošanas traukus, kas nav lielāki par tabulā norādīto diametru.

11. ENERGOEFEKTIVITĀTE

11.1 Produkta informācija saskaņā ar ES Ekodizaina regulu plīts virsmām

Modeļa identifikācija	CCE84751CB	
Plīts virsmas veids	Iebūvētā plīts virsma	
Gatavošanas zonu skaits	4	
Karsēšanas tehnoloģija	Indukcija	
Gatavošanas zonu, kas nav apaļas garums (G) un platums (P)	Kreisā priekšā	G 22.3 cm P 22.0 cm
Gatavošanas zonu, kas nav apaļas garums (G) un platums (P)	Kreisā aizmugurē	G 22.3 cm P 22.0 cm
Gatavošanas zonu, kas nav apaļas garums (G) un platums (P)	Labā priekšā	G 22.3 cm P 22.0 cm
Gatavošanas zonu, kas nav apaļas garums (G) un platums (P)	Labā aizmugurē	G 22.3 cm P 22.0 cm
Enerģijas patēriņš pa gatavošanas zonām (EC electric cooking)	Kreisā priekšā	179.6 Wh/kg
	Kreisā aizmugurē	189.1 Wh/kg
	Labā priekšā	187.3 Wh/kg
	Labā aizmugurē	189.1 Wh/kg
Plīts enerģijas patēriņš (EC electric hob)	186.3 Wh/kg	

IEC / EN 60350-2 — Elektroierīces gatavošanai mājāsaimniecībā — 2. daļa: Virsmas — veiktspējas mērīšanas metodes.

Gatavošanas zonai atbilstošie energoefektivitātes mērījumi tiek noteikti, pamatojoties uz atbilstošo gatavošanas zonu atzīmēm.

11.2 Virsma — Enerģijas taupīšana

Jūs varat taupīt enerģiju ikdienas gatavošanas laikā, ja ievērojat tālāk sniegtos padomus.

- Uzkarsējot ūdeni, izmantojiet tikai nepieciešamo ūdens daudzumu.

- Ja iespējams, uzlieciet vāku ēdiena gatavošanas traukam.
- Novietojiet ēdiena gatavošanas traukus gatavošanas zonas centrā.
- Izmantojiet atlikušo siltumu, lai uzturētu ēdienu siltu vai to kausētu.

11.3 Produkta informācija par enerģijas patēriņu un maksimālo laiku, kas nepieciešams, lai sasniegtu attiecīgo zemas jaudas režīmu

Jaudas patēriņš izslēgtā režīmā	0.3 W
Maksimālais laiks, kas nepieciešams, lai aprīkojums automātiski sasniegtu attiecīgo zemas jaudas režīmu	2 min

11.4 Produkta informācijas lapa un Produkta informācija saskaņā ar Eiropas Savienības ekodizaina un energomarķējuma noteikumiem tvaika nosūcējiem

Ražojuma informācijas lapa saskaņā ar (ES) Nr. 65/2014		
Piegādātāja nosaukums vai preču zīme	AEG	
Modeļa identifikators	CCE84751CB	
Gada enerģijas patēriņš - AEChood	28.8	kWh/gadā
Energoefektivitātes klase	A +	
Hidrodinamiskā efektivitāte - FDEhood	32.4	
Hidrodinamiskās efektivitātes klase	A	
Apgaismojuma efektivitāte - LEhood	-	lux/W
Apgaismojuma efektivitātes klase	-	
Tauku filtrēšanas efektivitāte – GFEhood	85.1	%
Tauku filtrēšanas efektivitātes klase	B	
Minimāla gaisa plusma normalas lietošanas režīma	270.0	m3/h
Maksimāla gaisa plusma normalas lietošanas režīma	500.0	m3/h
Gaisa plusma intensīvam/paaugstinātam uzstādījumam	630.0	m3/h
A-svertas skanas jaudas emisija minimalajā atruma	49	db(A) / 1 pW
A-svertas skanas jaudas emisija maksimālajā atruma	64	db(A) / 1 pW
A-svertas skanas jaudas emisija intensīvajā vaipaaugstinātajā atruma	70	db(A) / 1 pW
Izmērītais elektroenerģijas patēriņš izslēgtā režīmā - Po	0.49	W
Izmērītais elektroenerģijas patēriņš gaidstāves režīmā - Ps	-	W
Papildus informācija saskaņā ar (ES) Nr. 66/2014		
Laika palielinājuma koeficients - f	0.8	
Energoefektivitātes indekss - EEIhood	41.4	
Gaisa plūsma, mērīta optimālajā darba punktā - QBEP	259.2	m3/h

Gaisa spiediens, mērīts optimālajā darba punktā - PBEP	444	Pa
Gaisa maksimālā plūsma - Qmax	630.0	m ³ /h
Elektriskā ieejas jauda, mērīta optimālajā darba punktā - WBEP	98.8	W
Apgaismes sistēmas nominālā jauda - WL	-	W
Apgaismes sistēmas nodrošinātais vidējais apgaismojums uz ēdiena gatavošanas virsmas - Emiddle	-	lux

Lekārta pārbaudīta saskaņā ar standartiem: IEC / EN 61591, IEC / EN 60704-1, IEC / EN 60704-2-13, IEC / EN 50564.

Dati iepriekš sniegtajā tabulā norāda uz ierīcēm izplūdes režīmā. Ierīces recirkulācijas režīmā var pārvērst par ierīcēm izplūdes režīmā, izpildot uzstādīšanas norādījumus, kas sniegti uzstādīšanas brošūrā, un izmantojot ierīcei paredzētu filtru, kas pieejams mūsu oficiālajos veikalos. Plašāka informācija pieejama mūsu tīmekļa vietnē.

11.5 Tvaika nosūcējs — Enerģijas taupīšana

Jūs varat taupīt enerģiju ikdienas gatavošanas laikā, ja ievērojat tālāk sniegtos padomus.

- Sākot gatavošanu, iestatiet nosūcēja ventilatoru ar zemu ātrumu. Kad gatavošana ir pabeigta, turpiniet nosūcēju darbināt pāris minūtes.
- Palieliniet ventilatora ātrumu tikai lai atbrīvotos no liela tvaiku vai dūmu daudzuma. Ieteicams izmantot funkciju Boost tikai galējos apstākļos.
- Regulāri tīriet nosūcēja filtru un aizstājiet to, kad nepieciešams, lai uzturētu tā efektivitāti.
- Izmantojiet maksimāla diametra cauruļu sistēmu, lai optimizētu efektivitāti un samazinātu troksni.

12. APSVĒRUMI PAR VIDES AIZSARDZĪBU

Nododiet otrreizējai pārstrādei materiālus ar simbolu . Ievietojiet iepakojuma materiālus atbilstošajos konteineros to otrreizējai pārstrādei. Palīdziet aizsargāt apkārtējo vidi un cilvēku veselību, atkārtoti pārstrādājot elektrisko un elektronisko iekārtu atkritumus.

Neizmetiet ierīces, kas apzīmētas ar šo simbolu , kopā ar majsaimniecības atkritumiem. Nododiet izstrādājumu vietējā otrreizējās pārstrādes punktā vai sazinieties ar vietējo pašvaldību.

TOBULIEMS REZULTATAMS

Ačiū, kad pasirinkote šį „AEG“ gaminį. Mes jį sukūrėme taip, kad nepriekaištingai veiktų daugelį metų – jame naudojamos pažangios technologijos ir naudingos unikalios funkcijos, kurios palengvins jūsų kasdienybę. Skirkite kelias minutes šiai instrukcijai perskaityti, kad pasinaudotumėte visais joje pateiktais patarimais.

Apsilankykite mūsų interneto svetainėje, kad:



Čia rasite naudojimo patarimų, brošiūrų, informacijos apie trikčių šalinimą, aptarnavimą ir remontą:

www.aeg.com/support



Užregistruokite savo gaminį ir naudokitės papildomomis paslaugomis:

www.registeraeg.com



Jūsų prietaisui skirtų priedų, nusidėvinčių ir originalių atsarginių dalių ieškokite čia:

www.aeg.com/shop

KLIENTŲ APTARNAVIMAS IR REMONTAS

Visada naudokite originalias atsargines dalis.

Kreipdamiesi į įgaliotąjį aptarnavimo centrą įsitikinkite, kad galite nurodyti šią informaciją: prietaiso modelis, PNC, serijos numeris.

Šią informaciją galima rasti techninių duomenų plokštėje.

Įspėjimo / perspėjimo ir saugos informacija

Bendroji informacija ir patarimai

Aplinkosaugos informacija

Galimi pakeitimai.

TURINYS

1. SAUGOS INFORMACIJA.....	29
2. SAUGOS INSTRUKCIJOS.....	32
3. ĮRENGIMAS.....	35
4. GAMINIO APRAŠYMAS.....	37
5. KASDIENIS NAUDOJIMAS.....	39
6. PAPILDOMOS FUNKCIJOS.....	44
7. PATARIMAI.....	45
8. PRIEŽIŪRA IR VALYMAS.....	47
9. TRIKČIŲ ŠALINIMAS.....	49
10. TECHNINIAI DUOMENYS.....	52
11. ENERGIJOS EFEKTYVUMAS.....	52
12. APLINKOS APSAUGA.....	54

1. SAUGOS INFORMACIJA

Prieš įrengdami ir naudodami šį prietaisą, atidžiai perskaitykite pateiktą instrukciją. Gamintojas neatsako už sužalojimus ar žalą, patirtą dėl netinkamo prietaiso įrengimo

ar naudojimo. Instrukciją visada laikykite saugioje ir pasiekiamoje vietoje, kad prireikus galėtumėte pasižiūrėti.

1.1 Vaikų ir pažeidžiamų žmonių sauga

- Vyresni nei 8 metų vaikai ir asmenys, turintys fizinių, jutiminių arba protinių sutrikimų, arba asmenys, kuriems trūksta patirties ar žinių, šį prietaisą gali naudoti tik prižiūrimi kitų arba gavę nurodymus, kaip saugiai naudotis prietaisu, jei jie supranta su prietaiso naudojimu susijusius pavojus. Mažesnių nei 8 metų vaikų ir asmenų, turinčių labai sunkią ir sudėtingą negalią, negalima be priežiūros leisti būti šalia prietaiso.
- Nuolat prižiūrėkite vaikus ir pasirūpinkite, kad jie nežaistų su šiuo buitiniu prietaisu.
- Visas pakuotės medžiagas saugokite nuo vaikų ir tinkamai pašalinkite.
- DĖMESIO! Prietaisas ir jo pasiekiamos dalys naudojimo metu įkaista. Neleiskite vaikams ir naminiams gyvūnams būti šalia prietaiso jam veikiant arba vėstant.
- Jeigu prietaise yra apsaugos nuo vaikų įtaisas, jį reikia suaktyvinti.
- Vaikai be priežiūros negali atlikti prietaiso valymo ir naudotojo priežiūros darbų.

1.2 Bendrieji saugos reikalavimai

- Šis prietaisas yra skirtas tik maistui gaminti.
- Tai buitinis prietaisas, skirtas naudoti patalpose, vienam šeimos ūkiui.
- Šį prietaisą galima naudoti biuruose, viešbučių kambariuose, nakvynės ar svečių namuose, sodybose ar kitoje panašioje aplinkoje, kur prietaiso naudojimo intensyvumas neviršija buitinio (vidutinio) naudojimo.
- DĖMESIO: Prietaisas ir jo pasiekiamos dalys naudojimo metu įkaista. Būkite atsargūs, kad neprisiliestumėte prie kaitinimo elementų.

- DĖMESIO: Palikę veikiančią kaitlentę su riebiais patiekalais ar aliejumi galite sukelti gaisrą.
- Dūmai yra perkaitinimo ženklas. Užsidegusio gaminamo maisto gesinimui niekada nenaudokite vandens. Išjunkite prietaisą ir uždenkite liepsną nedegančiu uždangalu ar dangčiu.
- DĖMESIO: Prietaiso negalima jungti prie maitinimo per išorinį įjungimo įtaisą, pavyzdžiui, laikmatį ar kitą elektros grandinę, kurią komunalinės tarnybos reguliariai įjungia ir išjungia.
- ATSARGIAI Maisto gaminimo procesą būtina nuolat prižiūrėti, . Greitai ruošiamą maistą būtina prižiūrėti nuolat.
- DĖMESIO! Gaisro pavojus: Nelaikykite daiktų ant maisto gaminimo paviršių.
- Niekada nedėkite dangčių, peilių, šaukštų ar kitų metalinių daiktų ant prietaiso viršaus, nes jie gali įkaisti.
- Nenaudokite prietaiso, prieš jo įrengimą balduose.
- Prietaisui valyti nenaudokite garų ir nepurškite vandeniu.
- Baigę naudotis kaitlentę išjunkite jos valdikliais. Nepasikliaukite vien keptuvės detektoriumi.
- DĖMESIO! Jei paviršius įtrūktų, prietaisą išjunkite, kad išvengtumėte galimo elektros smūgio. Jeigu prietaisas prie maitinimo tinklo prijungtas per jungiamąją dėžutę, prietaisą nuo maitinimo tinklo atjungsite ištraukę iš dėžutės saugiklį. Bet kuriuo atveju kreipkitės į įgaliotąjį techninės priežiūros centrą.
- Prietaiso patalpoje pasirūpinkite tinkama ventiliacija, kad dujos iš kitų prietaisų nepasiektų atviros liepsnos.
- Įsitikinkite, kad ventiliacijos angos nebūtų užsikimšę ir prietaiso surinktas oras nebūtų perduodamas į vamzdį, per kurį ištraukiami dūmai ir garai iš kitų prietaisų (centrinės šildymo sistemos, termosifonų, vandens šildytuvų ir pan.).
- Jei naudojate keliais prietaisais, patalpoje susidarantis vakuumas neturi viršyti 0,04 mbar.
- Reguliariai valykite gartraukio filtrą ir prietaiso paviršių nuo riebalų likučių, kad išvengtumėte gaisro pavojaus.

- Kad nekiltų pavojus, pažeistą maitinimo kabelį gali keisti tik gamintojas, įgaliota techninės priežiūros bendrovė arba atitinkamos kvalifikacijos specialistas.
- Jeigu prietaisas yra tiesiogiai prijungtas prie maitinimo tinklo, elektros instaliacija privalo turėti izoliavimo įtaisą, kuris leidžia atjungti prietaisą nuo maitinimo tinklo ties visais poliais. Visiškas atjungimas turi atitikti viršįtampio III kategorijos nurodytas sąlygas. Atjungimo elementas turi būti integruotas fiksuotoje elektros grandinėje, vadovaujantis vietinėmis elektros saugos taisyklėmis.
- **DĖMESIO:** Naudokite tik maisto gaminimo prietaiso gamintojo sukurtas arba prietaiso gamintojo instrukcijoje nurodytas tinkamas arba prietaise jau integruotas kaitlenčių apsaugas. Netinkamų apsaugų naudojimas gali sukelti nelaimingus atsitikimus.

2. SAUGOS INSTRUKCIJOS

2.1 Įrengimas

ĮSPĖJIMAS!

Šį prietaisą įrengti privalo tik atitinkamos kvalifikacijos specialistas.

ĮSPĖJIMAS!

Galite susižeisti arba sugadinti prietaisą.

- Nuimkite visas pakavimo medžiagas.
- Neįrenkite ir nenaudokite sugadinto prietaiso.
- Vadovaukitės su prietaisu pateiktomis įrengimo instrukcijomis.
- Būtina paisyti minimalių atstumų iki kitų prietaisų ir spintelių.
- Visada būkite atsargūs, kai perkeliate prietaisą, nes jis yra sunkus. Visada mūvėkite apsaugines pirštines ir avėkite uždarą avalynę.
- Hermetizuokite nupjautus spintelės paviršius hermetiku, kad jie nuo drėgmės neišbrinktų.
- Apsaugokite prietaiso apačią nuo garų ir drėgmės.
- Jokiu būdu neįrenkite prietaiso šalia durų ir po langų. Atidarant duris ar langą, jie

gali nuversti įkaitusius prikaistuvius nuo prietaiso.

- Neįrenkite taip, kad oras būtų išleidžiamas į sienos nišą, nebent niša yra skirta šiai paskirčiai.
- Jei ventiliatoriaus išleidimo anga prie išmetimo sistemos ortakio neįjungama, ji turi būti nukreipta į sieną arba atskirta papildoma sienele, kad ventiliatoriaus mentės nebūtų tiesiogiai pasiekiamos.
- Kiekvieno prietaiso apačioje yra aušinimo ventiliatoriai.
- Jeigu prietaisas įrengtas virš stalčiaus:
 - Nelaikykite mažų daiktų ar popieriaus lapų, kuriuos galėtų įtraukti, nes jie gali sugadinti aušinimo ventiliatorius arba aušinimo sistemą.
 - Užtikrinkite bent 2 cm atstumą nuo stalčiuje laikomų daiktų iki prietaiso apačios.
- Išimkite spintelėje po prietaisu įdėtas pertvaras.

2.2 Elektros pajungimas

ĮSPĖJIMAS!

Pavojus sukelti gaisrą ir gauti elektros smūgį.

- Visus elektros sujungimų darbus, vadovaudamasis sujungimų schema arba montavimo instrukcija, turi vykdyti kvalifikuotas elektrikas.
- Jei reikia sumontuoti išmetimo sistemą arba kitus priedus (sieninį vožtuvą, atidaryto lango jutiklį ir (arba) lango atidarymo sistemą), visus elektros sujungimų darbus, vadovaudamasis sujungimų schema arba montavimo instrukcija, turi vykdyti kvalifikuotas elektrikas.
- Prietaisą būtina įžeminti.
- Prieš atlikdami bet kokią veiksmą, įsitinkite, kad prietaisas būtų atjungtas nuo maitinimo.
- Įsitinkite, kad parametrai techninių duomenų plokštelėje atitinka maitinimo tinklo elektros vardinis duomenis.
- Įsitinkite, kad prietaisas tinkamai įrengtas. Dėl netinkamai prijungto arba netinkamo elektros maitinimo laido ar kištuko (jei taikytina) gnybtas gali labai įkaisti.
- Naudokite tinkamą elektros maitinimo laidą.
- Neleiskite elektros maitinimo laidams susipainioti.
- Įsitinkite, kad įrengta apsauga nuo elektros smūgių.
- Naudokite laido įtempimą mažinantį spaustuką.
- Įsitinkite, kad maitinimo laidas ar kištukas (jei taikytina) neliestų įkaitusių prietaiso ar prikaistuvų paviršių.
- Nenaudokite daugiakanalių adapterių ir ilginamųjų laidų.
- Būkite atsargūs, kad nesugadintumėte elektros laido arba kištuko (jei taikytina). Jei reikia pakeisti pažeistą elektros laidą, kreipkitės į mūsų įgaliotą aptarnavimo centrą arba kvalifikuotą elektriką.
- Dalių su įtampa ir izoliuotų dalių apsauga nuo smūgių turi būti pritvirtinta taip, kad nebūtų galima nuimti be įrankių.
- Elektros kištuką į tinklo lizdą junkite tik tuomet, kai visiškai pabaigsite įrengimą.

Įsitinkite, kad įrengus prietaisą, elektros laido kištuką būtų lengva pasiekti.

- Jeigu tinklo lizdas atsilaisvinęs, nejunkite kištuko.
- Norėdami išjungti prietaisą, netraukite už maitinimo laido. Visada traukite paėmę už elektros kištuko.
- Naudokite tik tinkamus izoliavimo įtaisus: liniją apsaugančius automatinius jungiklius, saugiklius (įsukami saugikliai turi būti išimami iš jų laikiklio), įžeminimo nuotekio atjungiamuosius įtaisus ir kontaktorius.
- Elektros instaliacija privalo turėti izoliavimo įtaisą, kuris leidžia atjungti prietaisą nuo maitinimo tinklo ties visais poliais. Tarp izoliavimo įtaiso kontaktų turi būti mažiausiai 3 mm pločio tarpelis.

2.3 Naudojimas

ĮSPĖJIMAS!

Pavojus susižaloti, nudegti arba gauti elektros smūgį.

- Nebandykite pakeisti šio prietaiso techninių savybių.
- Prieš naudodamiesi pirmą kartą pašalinkite visas pakuotės, ženklavimo medžiagas ir apsauginę plėvelę (jeigu yra).
- Pasirūpinkite, kad ventiliacinės angos nebūtų užblokuotos. Vėdinimo sistemą reguliariai turi tikrinti kvalifikuotas specialistas.
- Nepalikite įjungto prietaiso be priežiūros.
- Kiekvieną kartą pasinaudoję prietaisu kaitvietę išjunkite.
- Ant kaitviečių nedėkite įrankių ar puodų dangčių. Ant kaitvietės padėti įrankiai ar puodų dangčiai gali įkaisti.
- Nelieskite prietaiso drėgnomis rankomis arba jei prietaisas liečiasi su vandeniu.
- Nenaudokite prietaiso, kaip darbinio paviršiaus ar daiktams laikyti.
- Pastebėję prietaiso korpuse įtrūkimą, nedelsiant atjunkite prietaisą nuo elektros maitinimo tinklo. Tai būtina siekiant išvengti elektros smūgio pavojaus.
- Širdies stimulatorius naudojantys asmenys neturėtų būti arčiau nei 30 cm atstumu nuo veikiančių indukcinio kaitviečių.

- Maistą dedant į įkaitintą aliejų, šis gali aptaškyti.
- Kai veikia integruotasis gartraukis, niekada nenaudokite atviros liepsnos.
- Nenaudokite aliuminio folijos ar kitų medžiagų tarp kepimo paviršiaus ir virtuvės indų, nebent šio prietaiso gamintojas nurodo kitaip.
- Naudokite tik prietaiso gamintojo rekomenduojamus priedus.

ĮSPĖJIMAS!

Gaisro ir sprogdimo pavojus.

- Kaitinant riebalus arba aliejų gali kilti lengvai užsiliepsnojančių garų. Ruošdami maistą saugokite riebalus ir aliejų nuo atviros liepsnos ar įkaitusių daiktų.
- Įkaitusio aliejaus išskiriami garai gali sukelti sprogdimą.
- Įkaitintas naudotas aliejus su maisto likučiais gali užsidegti esant žemesnei temperatūrai, nei pirmą kartą naudojamas aliejus.
- Šalia prietaiso, į prietaisą arba ant jo nedėkite degių medžiagų arba degiomis medžiagomis sudrėkintų daiktų.

ĮSPĖJIMAS!

Pavojus sugadinti prietaisą.

- Nestatykite įkaitusių gaminimo indų ant valdymo skydelio.
- Nedėkite karšto prikaistuvio dangčio ant kaitlentės stiklinio paviršiaus.
- Nepalikite tuščio gaminimo indo ant įkaitintos kaitvietės.
- Būkite atsargūs ir ant prietaiso nenumeskite indų ar kitų daiktų. Galite pažeisti paviršių.
- Nejunkite kaitviečių be gaminimo indų arba su tuščiais indais.
- Kai veikia integruotasis gartraukis arba prietaisas, niekada neišiminkite grotelių arba gartraukio filtro.
- Niekada nenaudokite integruotojo gartraukio be filtro.
- Neuždenkite integruotojo gartraukio angos indais.
- Kai veikia integruotasis gartraukis arba prietaisas, nbandykite atidaryti apatinio dangčio.

- Netoli integruotojo gartraukio nedėkite smulkių arba lengvų objektų, kad jų neįtrauktų.
- Ketaus gaminimo indai arba indai pažeistu dugnu gali subraižyti stiklo / stiklo keramikos paviršius. Jei tokių prikaistuvį norite perkelti, nestumkite jo, o pakelkite.

2.4 Valymas ir priežiūra

- Reguliariai valykite prietaisą, kad apsaugotumėte paviršių nuo nusidėvėjimo.
- Prieš pradėdami valyti, išjunkite prietaisą ir leiskite jam atvėsti
- Prietaisą valykite šiltu vandeniu ir drėgna minkšta šluoste. Naudokite tik neutralius ploviklius. Nenaudokite šveičiamųjų produktų, šveitimo kempinių, tirpiklių arba metalinių grandyklių.

2.5 Paslauga

- Dėl prietaiso remonto kreipkitės į įgaliotąjį techninės priežiūros centrą. Naudokite tik originalias dalis.
- Šio gaminio viduje esanti (-čios) lemputė (-ės) ir atskirai parduodamos atsarginės lemputės: Šios lemputės turi atlaikyti ekstremalias fizines sąlygas buitiniuose prietaisuose, pavyzdžiui, temperatūrą, vibraciją, drėgmę, arba yra skirtos informuoti apie prietaiso veikimo būseną. Jos nėra skirtos naudoti kitoms paskirtims ir netinka patalpoms apšviesti.

2.6 Utilizavimas

ĮSPĖJIMAS!

Pavojus susižeisti arba uždusti.

- Norėdami sužinoti, kaip tinkamai utilizuoti įrenginį, susisieki su atitinkama vietos įstaiga.
- Ištraukite laido kištuką iš elektros tinklo lizdo.
- Nupjunkite maitinimo laidą prie pat prietaiso ir tinkamai utilizuokite.

3. ĮRENGIMAS

⚠ ĮSPĖJIMAS!

Žr. saugos skyrius.

3.1 Prieš įrengiant

Prieš įrengdami kaitlentę, užrašykite žemiau informaciją iš techninių duomenų plokštelės. Techninių duomenų plokštelę rasite kaitlentės apačioje.

Serijos numeris.....

3.2 Įmontuojamos kaitlentės

Į baldus įmontuojamos kaitlentės gali būti naudojamos tik po to, kai jos bus įrengtos tinkamame standartus atitinkančiame paviršiuje.

3.3 Sandariklio pritvirtinimas

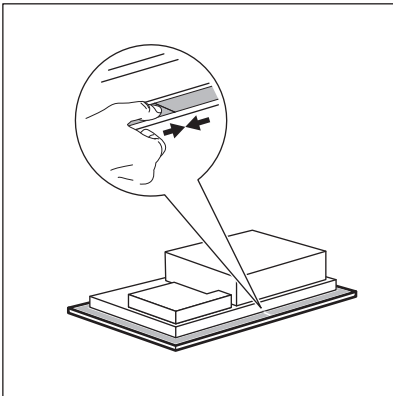

Įrengimas ant viršaus

1. Nuvalykite paviršius šalia pjovimo linijos.
2. Priklijuokite pateiktą 2x6 mm sandarinimo juostą prie apatinio kaitlentės krašto, išilgai išorinio stiklo keramikos Klijuodami juostos netempkite. Pasirūpinkite, kad sandarinimo juostos galai būtų vienos kaitlentės pusės viduryje.
3. Prieš nukirpdami sandarinimo juostą, pridėkite kelis papildomus milimetrus.
4. Sujunkite abu sandarinimo juostos galus.

Integravimas į baldus

1. Nuvalykite darbatalio angos briaunas.
2. Sukarpykite pateiktą 3x10 mm sandarinimo juostą į keturias juosteles. Juostos turi būti tokio ilgio kaip angos briaunos.
3. Juostų galus nukirpkite 45° kampu. Jos turi tiksliai atitikti angos briaunų kampus.
4. Priklijuokite juostas prie briaunų. Netempkite juostelių. Neklijuokite juostelių galų vieno ant kito.

Kai įrengsite kaitlentę, užsandalinkite likusį tarpą tarp stiklo keramikos ir stalviršio silikonu. Žiūrėkite, kad silikono nepatektų po stiklo keramika.

3.4 Surinkimas

Daugiau apie kaitlentės surinkimą skaitykite montavimo instrukcijoje.

Vadovaukitės įrengimo buklete ir (arba) etiketėse po kaitlente pateikta kaitlentės ir lango jungiklio prijungimo schema (jeigu taikoma).



Tik tam tikrose šalyse

Jeigu įrengiamas ištraukimas, gali reikėti lango jungiklio (pasitarkite su autorizuotu specialistu). Jį turite įsigyti atskirai, nes su kaitlente jis netiekiamas. Lango jungiklį turi įrengti kvalifikuotas technikas. Skaitykite įrengimo bukletą.

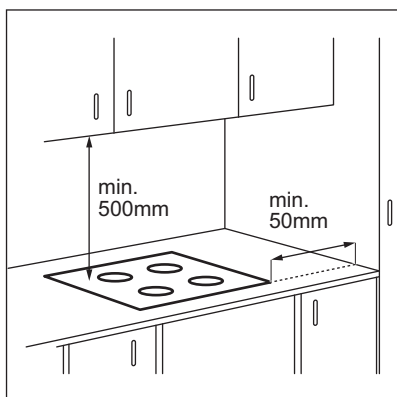

Jeigu prietaisą įrengsite virš stalčiaus, gaminant maistą kaitlentės ventiliacija gali sušildyti stalčiuje laikomus daiktus.

MONTAVIMAS ANT STALVIRŠIO

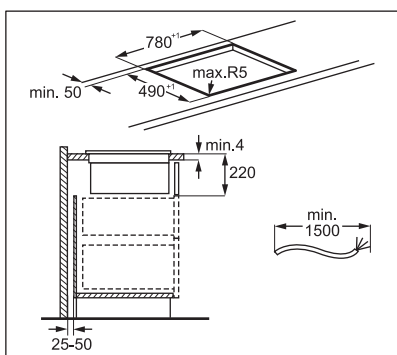
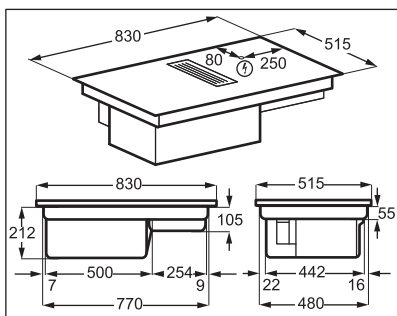

INTEGRAVIMAS BALDUOSE

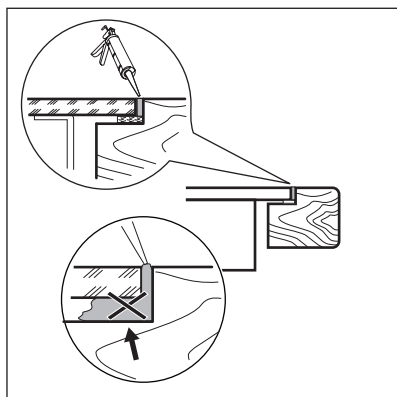
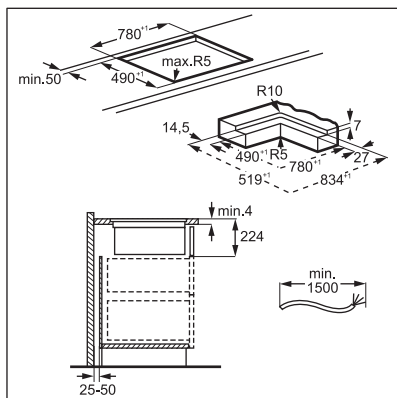
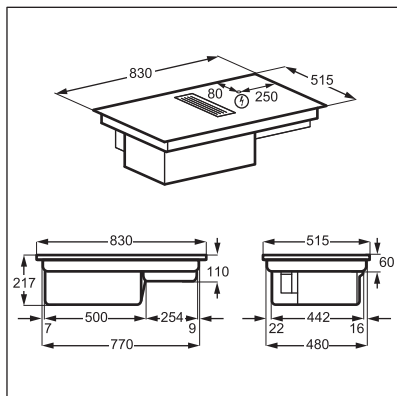

Peržiūrėkite vaizdo įrašą „Kaip įrengti „AEG“ kaitlentę su gartraukiu“. Jį rasite pagal toliau nurodytą pavadinimą.



www.youtube.com/electrolux
www.youtube.com/aeg

How to install your AEG
Extractor Hob



Filtro laikiklio surinkimas

Prieš pirmąjį naudojimą įsitikinkite, kad filtras tinkamai įdėtas į jo korpusą: juodos pusės turi būti nukreiptos į vidų, o sidabrinės – į išorę. Žr. „Gartraukio filtro valymas“. Paruoštą filtro

laikiklį įdėkite į gartraukio angą ir uždekite ant gartraukio grotelės.

3.5 Sujungimo kabelis

- Su laidu.
- Norėdami pakeisti pažeistą maitinimo kabelį naudokite: H05V2V2-F tinkamą 90 °C ar aukštesnei temperatūrai. Kreipkitės į įgaliojantį aptarnavimo centrą. Elektros kabelį pakeisti gali tik kvalifikuotas elektrikas.

4. GAMINIO APRAŠYMAS

4.1 Gaminio apžvalga

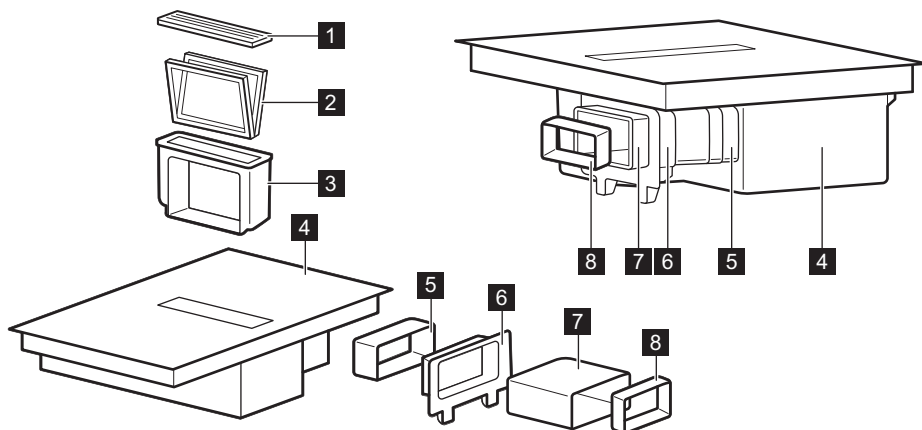

- 1 Grotelės
- 2 Filtras
- 3 Filtro laikiklis
- 4 Viryklė
- 5 Jungtis

- 6 Tvirtinimas prie spintelės nugarėlės
- 7 Vamzdelis
- 8 Adapteris

4.2 Kaitinimo paviršių planas

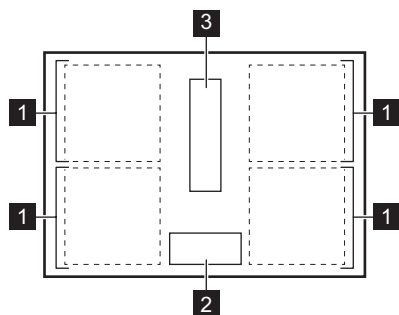

- 1 Indukcinė kaitvietė
- 2 Valdymo skydelis
- 3 Gartraukis

4.3 Valdymo skydelio išdėstymas

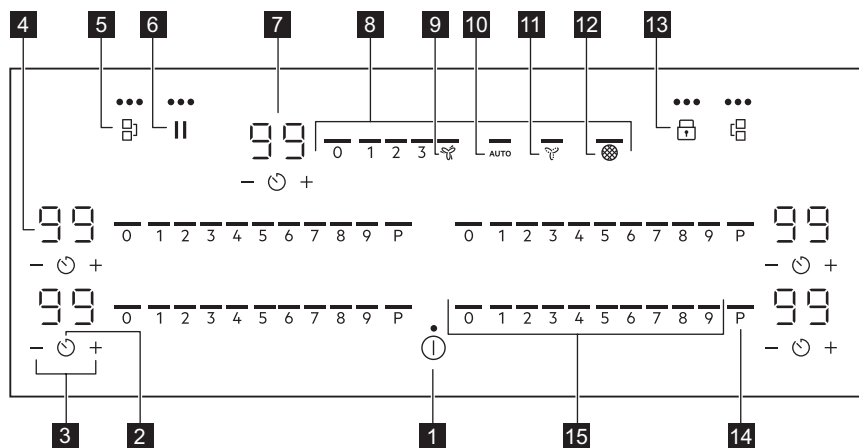

Prietaisą valdykite jutiklių laukais. Rodiniai, indikatoriai ir garso signalai parodo, kurios funkcijos veikia.

Jutiklio laukas	Funkcija	Aprašymas	
1	⓪	Ijungta / Išjungta	Ijungia ir išjungia prietaisą.
2	⌚	Laikmatis	Nustatyti funkciją.
3	+ / -		Pailgina arba sutrumpina laiką.
4	-	Laikmačio ekranas	Rodo laiką minutėmis.
5	⏏	Bridge	Ijungia ir išjungia funkciją.

Jutiklio laukas	Funkcija	Aprašymas	
6		Pauzė	Ijungia ir išjungia funkciją.
7	-	Gartraukio laikmačio ekranas	Rodo laiką minutėmis.
8	-	Gartraukio valdymo juosta	Nustatyti ventilatoriaus greitį.
9		Boost	Ijungia ir išjungia funkciją.
10	AUTO	Gartraukio automatinis režimas	Ijungia ir išjungia funkciją.
11		Breeze	Ijungia ir išjungia funkciją.
12		Gartraukio filtro indikatorius	Rodo ir primena, kad gartraukio filtrą reikia atnaujinti.
13		Užraktas / Apsaugos nuo vaikų įtaisas	Skirta valdymo skydeliui užrakinti / atrakinti.
14	P	PowerBoost	Ijungia funkciją.
15	-	Kaitlentės valdymo juosta	Nustato kaitinimo lygį.

4.4 Valdymo skydelio indikatoriai

Indikatorius	Aprašymas
+ skaičius	Gedimas.
	OptiHeat Control (3 veiksmas. Likusio karščio indikatorius): tęsti maisto ruošimą / palai-kyti šilumą / likutinė kaitra.

5. KASDIENIS NAUDOJIMAS

ĮSPĖJIMAS!

Žr. saugos skyrius.

5.1 Ijungimas ir išjungimas

Norėdami įjungti arba išjungti kaitlentę, paspauskite ir palaikykite.

5.2 Prikaistuvio aptikimas

Ši funkcija aptinka ant viryklės pastatytą prikaistuvį, o jei maisto gaminimo metu ji neaptinka nei vieno prikaistuvio – išjungia kaitvietes.

Jeigu ant kaitvietės pastatysite prikaistuvį nepasirinkę kaitros, valdymo juostoje virš 0 išjungs indikatorius.

Jeigu nuimsite prikaistuvį nuo įjungtos kaitvietės ir laikinai padėsite kitur, virš atitinkamos valdymo juostos pradės mirksėti indikatoriai. Jeigu per 120 sekundžių nepadėsite prikaistuvio atgal ant kaitvietės, ji automatiškai išsijungs.

Jei norite tęsti maisto gaminimą, padėkite prikaistuvį atgal ant kaitvietės per nurodytą laiką.

5.3 Kaitviečių naudojimas

Prikaistuvį uždėkite ant pasirinktos kaitvietės centro. Indukcinės kaitvietės automatiškai prisitaiko prie indo dydžio.

Galite gaminti naudodami didelį prikaistuvį ant dviejų kaitviečių vienu metu. Prikaistuvius

turi uždengti abiejų kaitviečių centrus, bet neišsikišti už kaitviečių sričių žymėjimo. Jeigu prikaistuvis yra tarp dviejų centrų, funkcija Bridge nebus įjungta.

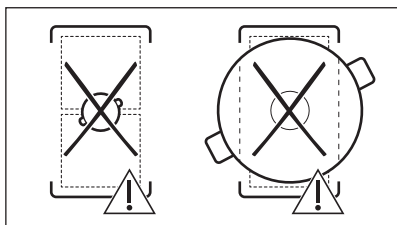
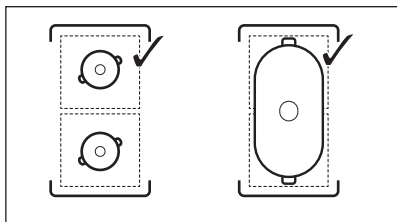

5.4 Kaitros parinktis

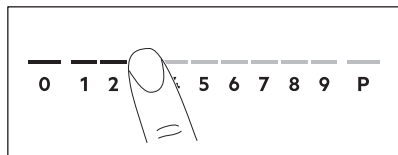

1. Valdymo juostoje pasirinkite pageidaujama karščio nustatymą. Indikatoriai virš valdymo juostos išsižiebs iki pasirinkto kaitinimo lygio.
2. Jei kaitvietę norite išjungti, paspauskite 0.

5.5 PowerBoost

Ši funkcija padidina indukcinių kaitviečių galią. Inducinei kaitvietei šią funkciją galima įjungti tik ribotam laikui. Po to indukcinė kaitvietė automatiškai grįžta į aukščiausią kaitinimo lygį.



Žr. skyrių „Techniniai duomenys“.

Norėdami įjungti šią funkciją kaitvietei: palieskite **P**.

Norėdami išjungti šią funkciją: pakeiskite kaitinimo lygį.

5.6 OptiHeat Control (3 lygių liekamojo karščio indikatorius)

⚠️ ĮSPĖJIMAS!

☐ / ☐ / ☐ Kol indikatorius šviečia, kyla nusideginimo pavojus, nes atitinkamos kaitvietės dar nespėjo atvėsti.

Inducinės kaitvietės tiesiogiai kaitina prikaistuvio dugną. Stiklo keramika įkaista nuo įkaitusio gaminimo indo.

Indikatoriai įsijungia, kai kaitvietė įkaista. Jie rodo, kiek yra įkaitusi kiekviena kaitvietė.

- ☐ – tęsti maisto gaminimą,
- ☐ – šilumos palaikymas,
- ☐ – likutinis karštis.

Gali įsijungti ir šalimais esančios kaitvietės indiatorius,

- net jei jos nenaudojate,
- jei pastatysite įkaitintą puodą ant šaltos kaitvietės,
- net jei viryklė išjungta.

Indikatorius išsijungia kaitvietei atvėsus.

5.7 Laikmatis

Atgalinės atskaitos laikmatis

Naudokite šią funkciją nurodyti, kiek laiko kaitvietė turi veikti vieno karto maisto gaminimo metu. Gartraukio funkciją galite nustatyti atskirai. Žr. skyrių „Gartraukio funkcijos“.

Nustatykite pasirinktos kaitvietės kaitinimo lygį, o po to – funkciją.

1. Paspauskite ⏸️. Laikmačio ekrane išsijungs „00“.
2. Paspauskite + arba – laikui pakeisti (00–99 min).
3. Paspauskite ⏸️, kad paleistumėte laikmatį arba palaukite 3 sekundes. Laikmatis pradės atskaitą.

Norėdami pakeisti laiką: pasirinkite kaitvietę naudodami  ir paspauskite **+** arba **-**.

Norėdami išjungti funkciją, pasirinkite kaitvietę naudodami  ir paspauskite **-**. Likęs laikas skaičiuojamas atgal iki 0.

Laiko atskaita pasibaigs, suveiks garso signalas ir pradės mirksėti „00“. Kaitvietė išsijungs. Norėdami išjungti garsinį signalą ir indikatorius, paspauskite bet kurį simbolį.

Laikmatis

Galite naudoti šią funkciją, kai kaitlentė yra įjungta, bet kaitvietės neveikia. Įsijungs kaitros nuostata „00“.

1. Paspauskite .
2. Paspauskite **+** arba **-** ir nustatykite laiką.

Laiko atskaita pasibaigs, suveiks garso signalas ir pradės mirksėti „00“. Norėdami išjungti garsinį signalą ir indikatorius, paspauskite bet kurį simbolį.

Norėdami išjungti funkciją, paspauskite  ir **-**. Likęs laikas skaičiuojamas atgal iki 0.

5.8 Galios valdymas

Jei aktyvios kelios kaitvietės ir vartojama galia viršija energijos šaltinio galimybes, ši funkcija paskirsto galią tarp visų kaitviečių (prijungtų prie tos pačios fazės). Kaitlentėje įdiegta kaitinimo kontrolė, skirta apsaugoti namų elektros instaliaciją ir saugiklius.

- Kaitvietės grupuojamos pagal vietą ir kaitlentės fazių skaičių. Kiekviena fazė turi didžiausią leistiną apkrovą. Vienos fazės kaitlentei pasiekus turimos galios ribą, kaitviečių galia automatiškai sumažinama.
- Pirmosios pasirinktos kaitvietės kaitros nuostata visuomet tampa prioritetine. Likusi galia paskirstoma tarp anksčiau pasirinktų kaitviečių pagal pasirinkimo tvarką.
- Sumažintos galios kaitviečių valdymo juosta sumirksi ir rodomas didžiausias galimas kaitinimo lygis.
- Palaukite, kol ekranas nustos mirksėti arba sumažinkite paskutinės pasirinktos kaitvietės šilumos nustatymą. Kaitvietės ir toliau veiks, tačiau mažesniu kaitros lygiu.

Jei reikia, pakeiskite kaitviečių kaitros lygį rankiniu būdu.

- Įjungtas gartraukis taip pat visuomet yra papildoma elektros apkrova.

Paveikslėlyje pavaizduotos galimos kombinacijos, leidžiančios galią paskirstyti kaitvietėms.

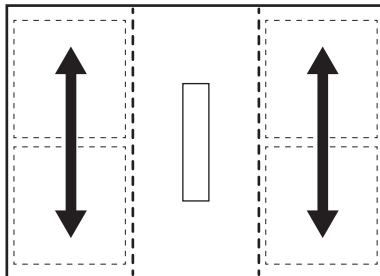

5.9 Gartraukio funkcijos

ISPĖJIMAS!

Žr. saugos skyrius.

Gartraukio įjungimas ir išjungimas

gartraukis gali veikti kartu su virykle gaminant maistą arba kai ją išjungus.

1. Norėdami įjungti gartraukį, jo valdymo juostoje pasirinkite vieną iš ventiliatoriaus greitį (1–3).

Pasigirs signalas ir virš gartraukio valdymo juostos įsijungs indikatoriai.

2. Gartraukio valdymo juostoje pasirinkite pageidaujamą ventiliatoriaus greitį.
3. Norėdami išjungti gartraukį, jo valdymo juostoje paspauskite 0.

Indikatoriai virš gartraukio valdymo juostos išsijungs.

AUTO

Funkcija automatiškai koreguoja ventiliatoriaus greitį pagal pasirinktą viryklės kaitinimo lygį.

Naujose viryklės ši funkcija įprastai būna įjungta.

Funkciją galite įjungti bet kada gamindami maistą, kai kaitlentė yra įjungta, net kai nei viena iš kaitviečių nėra aktyvi.



Jeigu funkciją įjungsite, kai viryklė bus išjungta ir neveiks nė vienos iš kaitviečių liekamojo karščio indikatorius, funkcija po kelių sekundžių išsijungs.

1. Norėdami įjungti viryklę, paspauskite ir palaikykite .
2. Norėdami įjungti funkciją, paspauskite mygtuką AUTO.

Pasigirs signalas ir virš simbolio įsijungs indikatorius.

3. Ant viryklės pastatykite prikaistuvį ir pasirinkite kaitros lygį. Padidinkite arba sumažinkite kaitros lygį pagal poreikį.

Gartraukis reaguos į pasirinktą kaitros lygį, atitinkamai padidindamas arba

sumažindamas ventiliatoriaus greitį. Virš gartraukio valdymo juostos įsijungs atitinkami indikatoriai.











4. Norėdami išjungti kaitvietę, gartraukio valdymo juostoje paspauskite 0, o norėdami išjungti kaitlentę – .

Jeigu įsijungs liekamojo karščio indikatorius, AUTO ir toliau atitinkamai keis ventiliatoriaus greitį. Jeigu liekamasis karštis mažas, gali pradėti veikti ir Breeze.

5. Jei gamindami maistą šią funkciją norėsite išjungti ir įjungti rankinį gartraukio režimą, gartraukio valdymo juostoje paspauskite AUTO arba bet kurį kitą gartraukio valdymo juostos elementą.

Pasigirs signalas ir indikatorius virš simbolio išsijungs.

Automatiniai režimai. Ventiliatoriaus greičio lygiai

Gartraukio režimas	Liekamojo karščio lygis (viryklė išjungta)			Liekamojo karščio lygis (viryklė įjungta)			Virimas	Kepimas
	0							
H1	-	-	-	-	-	-	-	1
H2	-	-	-		-	-	1	1
H3	-	-			-	1	1	2
H4	-			1	1	1	2	3







Jeigu viryklę išjungiame, kai veikia AUTO, ši funkcija įsijungs kito maisto gaminimo seanso metu.

Gartraukio laikmatis

Naudokitės šia funkcija, kad parinktumėte gartraukio veikimo laiką.

Jei gartraukis išjungtas, laikmačio nustatyti negalima.

1. Paspauskite , esantį šalia gartraukio valdymo juostos.
2. Palieskite  arba  laikui nustatyti (00–99 min.).

3. Paspauskite  ir paleiskite laikmatį. Laikmatis pradės atgalinį skaičiavimą.

- Pasibaigus laikui gartraukis išsijungia.
- Gartraukio laikmatį galima nustatyti, kol veikia AUTO. Jei AUTO išsijungs nustatytam laikui nepasibaigus, laikmatis pasileis iš naujo.
- Jei laikmatis išjungs gartraukį prieš AUTO, funkcija išsijungs. Indikatorius virš 0 ir AUTO išsijungs.
- Abiem atvejais AUTO įsijungs kitą kartą, kai įjungsite viryklę.

Boost

Ši funkcija įjungia didžiausią gartraukio ventiliatoriaus greitį.

1. Norėdami įjungti funkciją, paspauskite mygtuką .

Pasigirs signalas ir virš simbolio įsijungs indikatorius.

2. Jei reikia, paspauskite  dar kartą, kad išjungtumėte funkciją.

Funkcija gali nepertraukiamai veikti iki 10 minučių. Po įsijungia 3 ventiliatoriaus greitis. Funkciją galima įjungti pakartotinai.

Breeze

Funkcija įjungia mažiausią gartraukio ventiliatoriaus greitį. Įjungus funkciją ventiliatorius iškarto veiks tyliausiu režimu. Funkciją naudokite baigę gaminti maistą, kad pašalintumėte likusius kvapus.

Funkcijos įjungimas, kai viryklė išjungta:

1. Paspauskite .

Pasigirs signalas ir virš simbolio įsijungs indikatorius. Ekране šalia gartraukio valdymo juostos įsijungs 60 minučių laikmatis.

2. Jeigu reikia, pakeiskite laiką naudodamiesi $+$ arba $-$.

Pasibaigus laiko atskaitai gartraukis išsijungs.

Auto Breeze

Ši funkcija automatiškai nustato gartraukio ventiliatoriaus veikimą pasibaigus maisto ruošimui ir jums išjungus kaitlentę. Ventiliatorius mažiausiu greičiu gali veikti iki 20 minučių. Ši funkcija pašalina po maisto ruošimo likusius kvapus.

Naudojant kaitlentę pirmą kartą ši funkcija įprastai būna aktyvi.





Funkcijai suveikus, pasirodo indikatorius virš AUTO. Likęs veikimo laikas bus rodomas gartraukio laikmačio ekране. Nustatytą laiką galite pakeisti. Ciklui pasibaigus ventiliatorius išsijungia automatiškai.

Jei norite išjungti veikiančią funkciją:

Gartraukio valdymo juostoje paspauskite AUTO arba 0.

Gartraukio ventiliatorius išsijungs.

Jei norite visiškai išjungti funkciją:

1. Atidarykite meniu: paspauskite  ir palaikykite nuspaudę 3 sekundes. Tada, paspauskite ir palaikykite nuspaudę .
2. Priekiniame laikmatyje kelis kartus paspauskite , kol ekране pamatysite **dF**.
3. Priekiniame laikmatyje kelis kartus paspauskite $+$ arba $-$, kol pamatysite **Išjungta (-)**.
4. Paspauskite , kad išeitumėte.



Rekomenduojame šios funkcijos neišjungti ir leisti jai veikti nepertraukiamai visą ciklo laikotarpį.



5.10 Meniu struktūra

Lentelėje parodyta pagrindinė meniu struktūra.

Naudotojo nuostatos

Simbolis	Nustatymai	Galimos parinktys
b	Garsas	Ijungta / Išjungta (-)
H	Gartraukio režimas	1 - 4
dF	Auto Breeze	Ijungta / Išjungta (-)
E	Signalų / klaidų istorija	Naujausių signalų / klaidų istorija.

Jei norite įvesti naudotojo parinktis:

paspauskite  ir palaikykite nuspaudę 3 sekundes. Tada paspauskite ir palaikykite nuspaudę . Nuostatos įsijungs kairiųjų kaitviečių laikmatyje.

Naudojimasis meniu: meniu sudaro nuostatos simbolis ir reikšmė. Simbolis įsijungs galiniame laikmatyje, o reikšmė – priekiniame. Norėdami rinktis nuostatas, priekiniame laikmatyje paspauskite . Norėdami pakeisti nuostatos reikšmę, priekiniame laikmatyje paspauskite $+$ arba $-$.

Išėjimas iš meniu: paspauskite .

OffSound Control

Garsus galite įjungti ir išjungti čia: Meniu > Naudotojo nuostatos.



Žr. skyrių „Meniu struktūra“.

Net jei išjungsite garsinius signalus, vis tiek jie suveiks šiais atvejais:

- paliečiate ;
- baigsis laiko atskaita;
- paspausite neaktyvų simbolį.

6. PAPILDOMOS FUNKCIJOS

6.1 Automatinis išsijungimas

Funkcija automatiškai išjungia viryklę, jeigu:

- visos kaitinimo sritys ir gartraukis išsijungs,
- jei įjungę viryklę nepasirinksite jokio kaitinimo lygio arba ventiliatoriaus greičio,
- kažką išliejote arba padėjote (puodą, šluostę) ant valdymo skydelio ilgesniam laikui nei 10 sekundžių. Suveiks signalas ir viryklė išsijungs. Nuimkite ant valdymo skydelio padėtą daiktą.
- prietaisas per daug įkais (pvz., jeigu kaitinate tuščią prikaistuvį). Prieš toliau naudodamiesi virykle palaukite, kol kaitvietė atvės.
- neišjungėte kaitvietės arba pakeitėte kaitros lygį. Po kurio laiko kaitlentė išsijungs.

Ryšys tarp kaitinimo lygio / ventiliatoriaus greičio ir laiko, po kurio prietaisas išsijungs:

Kaitros parinktis	Viryklė išsijungia po
1 - 2	6 val.
3 - 4	5 val.
5	4 val.
6 - 9	1,5 val.

Ventiliatoriaus greitis	Gartraukis išsijungs po
	10 val.
1 - 3	10 val.

6.2 Pauzė

Ši funkcija sumažina visų įjungtų kaitviečių kaitrą iki mažiausio kaitros lygio. Gartraukio ventiliatoriaus greitis sumažės iki 1. Įjungus šią funkciją gartraukiui veikiant automatinio režimu, gartraukio ventiliatoriaus sukimosi greitis nesumažės.

Kai funkcija veikia, galima naudoti ir . Visi kiti simboliai valdymo skydelyje yra užrakinti.

Ši funkcija laikmačio neišjungia.

- 1. Funkcijos įjungimas:** paspauskite . Kaitinimo lygis sumažės iki 1. Gartraukio ventiliatoriaus greitis sumažės iki 1.
- 2. Jeigu funkciją norite išjungti,** paspauskite .

Įsijungs ankstesnio kaitinimo / ventiliatoriaus greičio parinktis.

6.3 Užraktas

Galite užrakinti valdymo skydelį, kai kaitlentė veikia. Taip išvengsite atsitiktinio kaitros / gartraukio greičio pakeitimo.

Pirmiausia nustatykite kaitrą / gartraukio greitį.



Funkcijos įjungimas: paspauskite .
Funkcijos išjungimas: dar kartą paspauskite .



Funkcija išsijungia išjungus viryklę.



6.4 Apsaugos nuo vaikų įtaisas



Ši funkcija apsaugo viryklę ir gartraukį nuo atsitiktinio įjungimo.

Funkcijos įjungimas: paspauskite . Nejunkite kaitvietės kaitinimo / gartraukio. 3 sekundes palaikykite paspaudę , kol virš simbolio neįsijungs indikatorius. Įjunkite kaitlentę  mygtuku.



Kai išjungsite viryklę, funkcija išliks aktyvi. Veiks indikatorius virš .

Funkcijos išjungimas: paspauskite . Nejunkite kaitvietės kaitinimo / gartraukio. 3 sekundes palaikykite paspaudę , kol indikatorius virš simbolio išsijungs. Įjunkite kaitlentę  mygtuku.

Maisto gaminimas naudojant funkciją: paspauskite , tuomet 3 sekundes palaikykite paspaudę , kol indikatorius virš simbolio išsijungs. Galite naudotis kaitlente kaip įprasta. Jei kaitlentę išjungsite mygtuku , funkcija vėl įsijungs.

6.5 Bridge



Funkcija veikia, kai prikaistuviai uždengia dviejų kaitviečių centrus. Daugiau informacijos apie tinkamą indų naudojimą rasite skyriuje „Kaitinimo sričių naudojimas“.

Ši funkcija apjungia dvi kaitvietes ir jos veikia kaip viena.

Pirmiausia pasirinkite kurios nors kaitvietės kaitinimo lygį.

Funkcijai kairėje arba dešinėje pusėje

įjungti atitinkamai palieskite  / .

Norėdami nustatyti arba pakeisti kaitinimo lygį, palieskite vieną iš kairės arba dešinės pusės valdymo jutiklių.

Jei norite išjungti funkciją, palieskite  / . Kaitvietės veiks atskirai.

7. PATARIMAI



ĮSPĖJIMAS!

Žr. saugos skyrius.

7.1 Indai



Indukcinėse kaitvietėse veikiantis stiprus elektromagnetinis laukas labai greitai įkaitina indą.

Indukcines kaitvietes naudokite tik su joms pritaikytais indais.

- Indo dugnas turi būti kuo storesnis ir kuo lygesnis.
- Ant kaitlentės dėkite tik švaraus ir sauso dugno indus.
- Nestumdykite ir netrinkite indų ant keramikos stiklo, nes galite jį subraižyti.

Indų tipai ir jų medžiagos

- **Tinkamos medžiagos:** ketus, plienas, emaliuotasis plienas, nerūdijantis plienas,

daugiasluoksnis dugnas (jeigu gamintojo pažymėta, kad tinka).

- **Netinkamos medžiagos:** aliuminis, varis, žalvaris, stiklas, keramika, porcelianas.

Indai yra tinkami naudoti su indukcinė virykle, jeigu:

- ant kaitvietės vanduo tokiame inde užverda labai greitai, jei pasirinkamas didžiausias kaitros nustatymas;
- magnetas prikimba prie indo dugno.

Indo matmenys

- Indukcinės kaitvietės automatiškai prisitaiko prie indo dugno dydžio.
- Kaitvietės veiksmingumas priklauso nuo indo skersmens. Mažesnio nei nustatyta skersmens indui perduodama tik dalis kaitvietės sukuriamos energijos.
- Siekiant užtikrinti saugumą ir pasiekti geriausių rezultatų, nenaudokite didesnių indų, nei nustatyta skyriuje „Kaitviečių specifikacija“. Gamindami maistą stenkitės nelaikyti indų arti valdymo skydelio. Tai gali įtakoti valdymo skydelio veikimą, taip

pat galite atsitiktinai įjungti tam tikras viryklės funkcijas.



Žr. „Techniniai duomenys“.

Garų išleidimo dangčiai

Norėdami dar labiau optimizuoti maisto gaminimą, naudokite gartraukį ir specialius garo išleidimo dangčius. Dangčių konstrukcija puode susidarancius garus nukreipia link gartraukio, kad virtuvėje sklistų kuo mažiau nepageidaujamų kvapų ir drėgmės. Šių dangčių galima įsigyti atskirai; jų yra įvairių dydžių, kad tiktų dažniausiai naudojamų tipų puodams. Daugiau informacijos pateikta mūsų svetainėje.

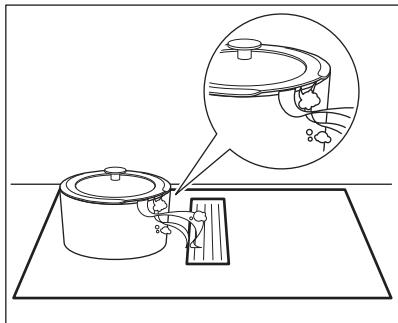

7.2 Triukšmo lygis naudojimo metu

Jeigu girdite:

- traškėjimą: prikaistuviai pagaminti iš skirtingų medžiagų (kelių sluoksnių principu);
- švilpimą: naudojate kaitvietę nustatę didelę galią ir prikaistuvį, pagamintą iš skirtingų medžiagų (kelių sluoksnių principu);
- dūzgimą: naudojate didelę galią;
- spragsėjimą: elektrinis perjungimas;
- šnypštimas, gaudimas: veikia ventiliatorius.

Šis triukšmas yra normalus ir nereiškia jokio gedimo.

7.3 Ūko Timer (Eco laikmatis)

Energijos taupymo tikslais kaitvietės kaitinimo elementas automatiškai išsijungia anksčiau, nei pasigirsta atgalinės laiko atskaitos garso signalas. Veikimo trukmė priklauso nuo kaitinimo lygio ir maisto gaminimo trukmės.

7.4 Maisto gaminimo pavyzdžiai

Kaitinimo lygis ir kaitvietės energijos sąnaudos susiję netiesiogiai. Didesnis kaitinimo lygis nėra tiesiogiai proporcingas energijos sąnaudų padidėjimui. Tai reiškia, kad kaitvietė, veikianti vidutiniu kaitinimo lygiu, naudoja mažiau nei pusę savo galios.



Lentelėje pateikti duomenys yra tik orientaciniai.

Kaitros parink-tis	Naudojama:	Laikas (min.)	Patarimai
1	Išsaugoti maistą šilta.	pagal po-reikį	Uždenkite prikaistuvį.
1 - 2	Tinka padažui „Hollandaise“, tirpinti sviestą, šokoladą ar želė.	5 - 25	Reguliariai pamaišykite.
2	Tirštinti: puriems omletams, keptiems kiaušiniams.	10 - 40	Ruoškite uždengę dangčiu.
2 - 3	Tinka virti ryžius ir gaminti pieniškus patiekalus, taip pat šildyti pagamintus patiekalus.	25 - 50	Verdant ryžius, vandens turi būti bent dvigubai daugiau nei ryžių; gamindami pieniškus patiekalus, juos įpusėjęs procesus pamaišykite.
3 - 4	Garuose ruoškite daržoves, žuvį, mėsą.	20 - 45	Pridėkite kelis šaukštus vandens. Ruošimo metu tikrinkite vandens kiekį.

Kaitros parinktis	Naudojama:	Laikas (min.)	Patarimai
4 - 5	Garuose ruoškite bulves ir kitas daržoves.	20 - 60	Įpilkite į puodą vandens, 1–2 cm virš dugno. Ruošimo metu tikrinkite vandens lygį. Puodą laikykite uždengtą.
4 - 5	Ruošti didesnį maisto, troškinių ar sriubos kiekį.	60 - 150	Iki 3 l skysčio ir ingredientai.
6 - 7	Švelniai kepti: eskalopus, veršienos muštinius, kotletus, pyragėlius su įdaru, dešreles, kepenėles, miltų, sviesto ir pieno mišinius, kiaušinius, blynus, spurgas.	pagal poreikį	Prireikus apverskite.
7 - 8	Stipriai kepti: bulvinius blynus, nugarinės ar kitus kepsnius.	5 - 15	Prireikus apverskite.
9	Užvirinti vandenį, išvirti makaronus, kepti mėsą (guliašui, troškiniui), gruzdinti bulvytes.		
P	Užvirinti didelį kiekį vandens. PowerBoost – įjungta.		

7.5 Naudingi patarimai dėl gartraukio

- Gartraukio grotelės pagamintos iš aliuminio ir nerūdijančiojo plieno. Kai gartraukio nenaudojate, ant jų galite dėti puodus. Tai joms visiškai nepakenks.

- Su režimu AUTO maisto gaminimo pradžioje ventiliatorius veikia lėtai. Palaipsniui greitis didėja. Ventiliatoriaus greitį galite reguliuoti ir patys.

8. PRIEŽIŪRA IR VALYMAS

ĮSPĖJIMAS!

Žr. saugos skyrius.

8.1 Bendra informacija

- Kiekvieną kartą pasinaudoję virykle išvalykite ją.
- Visada naudokite prikaistuvius švariais dugnais.
- Įbrėžimai ar tamsios dėmės ant paviršiaus neturi įtakos viryklės veikimui.
- Naudokite specialias viryklei valyti tinkamas priemones.
- Naudokite specialiai stiklui valyti skirtą grandiklį.

8.2 Viryklės valymas

- **Nedelsiant pašalinkite:** išsilydžiusias plastiko dalis, plėvelę, druską, cukrų ar cukringą maistą. Šie nešvarumai gali pakenkti viryklei. Būkite atsargūs, kad

nenusidėgintumėte. Naudokite specialią viryklės grandyklę – pridėkite prie stiklo ir palenkę arčiau paviršiaus stumkite paviršiumi.

- **Pašalinkite, kai viryklė bus pakankamai atvėsus:** kalkių, riebalų ar vandens dėmes, žvilgančias pakitusios spalvos vietas. Viryklę valykite drėgnu skudurėliu ir švelnia valymo priemone. Išvalytą viryklę nusauskite minkšta šluoste.
- **Išvalykite žvilgančias pakitusios spalvos vietas:** stiklinį paviršių valykite vandens ir acto tirpalu.

8.3 Gartraukio valymas

Grotelės

Grotelės nukreipia orą į gartraukį. Be to, jos apsaugo gartraukio sistemą nuo pašalinių objektų. Groteles bet kada galite išplauti rankomis arba indaplovėje. Minkšta šluoste nušluostykite groteles.

Vandens indas

Po gartraukiu yra vandens talpykla. Joje renkamas maisto gamybos metu susidarantis kondensatas. Nepamirškite reguliariai ištuštinti vandens talpyklą.

Prieš atidarydami vandens bakelį, po juo padėkite indą arba padėklą vandeniui surinkti. Norėdami atidaryti vandens talpyklą, po viena išstumkite ir atidarykite fiksatorius.

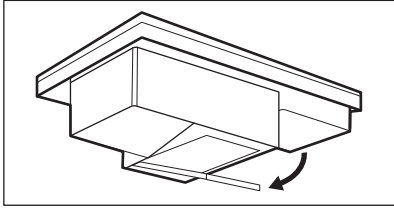

⚠ ĮSPĖJIMAS!

Neišpilkite vandens į gartraukio vidų.

Jeigu į gartraukio sistemą patektų vandens ar kito skysčio:



- pirmiausia išjunkite gartraukį;
- nuimkite grotelis ir kruopščiai išvalykite gartraukio vidų drėgna šluoste arba kempine bei švelniu plovikliu;
- kempine arba sausa šluoste sugerkite visą gartraukio ertmėje susirinkusį skystį;
- Jei reikia, išvalykite filtrą (žr. „Gartraukio filtro valymas“);
- įjunkite gartraukį, nustatykite ventiliatorių 2-uoju ir palaukite, kol iš jo bus pašalinta visa likusi drėgmė.

8.4 Gartraukio filtro valymas

Ilgalaikio naudojimo anglies filtras **2 viename** sulauko riebalus ir naikina kvapus. Filtrą sudaro du elementai, kairėje ir dešinėje filtro korpuso pusėse. Kiekvienas elementas sudarytas iš riebalų filtro ir ilgalaikio anglies filtro. Riebalų filtras surenka riebalus, aliejų bei maisto likučius ir neleidžia jiems patekti į gartraukio sistemą. Ilgalaikis anglies putų, kuriame yra aktyviosios anglies putų, neutralizuoja dūmus ir maisto gamtinimo kvapus. Reguliariai valykite filtrą ir periodiškai atnaujinkite:

- Išvalykite filtrą iš karto, kai tik pastebėsite susikaupusius riebalus. Valymo dažnumas

priklauso nuo naudojamų riebalų ir aliejaus kiekio. Filtrą rekomenduojama valyti kas 10–20 valandų arba, jei reikia, dažniau.

- Atnaujinkite filtrą tik tada, kai suveikia pranešimas . Filtrą galima atnaujinti ne daugiau kaip 7 kartus. Po to filtrą būtina pakeisti nauju. Kaitlentėje integruotas skaitiklis nurodo, kada reikia atnaujinti filtrą. Kai pirmą kartą įjungsite gartraukį, laiko atskaita iki pranešimo prasidės automatiškai. Praėjus 100 valandų naudojimo filtro indikatorius  pradeda mirksėti rodydamas, kad laikas atnaujinti filtrą. Išjungus gartraukį ir kaitlentę indikatorius veiks dar 30 sekundžių. Šis įspėjimas kaitlentės neblokuoja ir ja toliau galima naudotis.

⚠ ĮSPĖJIMAS!

Perpildytas filtras gali kelti gaisro pavojų.

Filtro išmontavimas / sumontavimas

Filtras ir filtro korpusas yra kaitlentės viduryje, tiesiai po grotelėmis. Atsargiai juos išimkite, nes dėl susikaupusių riebalų jie gali būti slidūs.

1. Nuimkite grotelles.

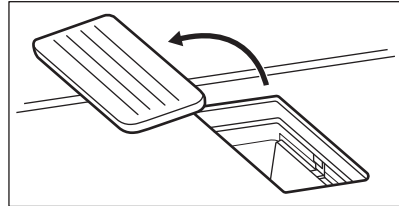

2. Išimkite filtro korpusą.

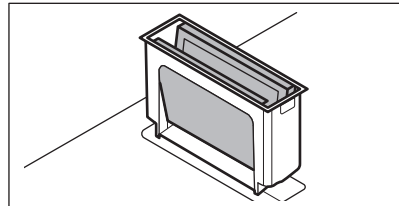

3. Švelniai pastumkite abu elementus iš išorės ir kartu juos sulenkite. Tuomet išimkite filtrą iš filtro korpuso.

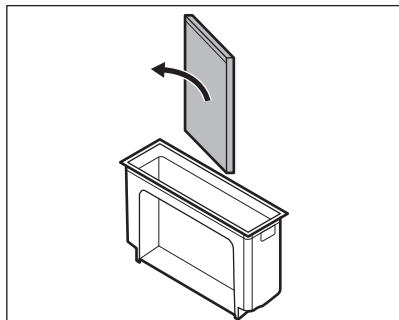
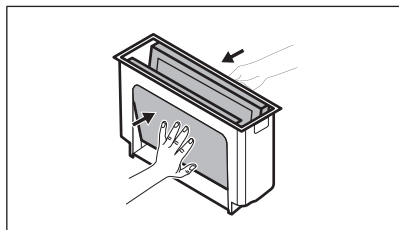

4. Išvalę filtro elementus vėl juos surinkite:
 - a. Įstumkite filtro elementus į filtro korpusą, išilgai jame integruotų bėgelių. Pasirūpinkite, kad elementai būtų pasukti juodąja puse į vidų, o sidabrine puse į išorę. Surinkę filtrą, jo angoje turėtumėte matyti juodą elementų pusę.
 - b. Įdėkite filtro korpusą atgal į gartraukio angą.

Filtro korpuso valymas

Filtro korpusą plaukite rankomis švelnia plovimo priemone ir minkšta šluoste. Taip pat galite jį plauti indaplovėje.

Filtro valymas

1. Filtrą plaukite šiltame vandenyje, nenaudodami jokių ploviklių. Plovikliai gali pažeisti kvapų filtro elementus. Jei reikia, maisto likučiams pašalinti galite naudoti minkštą kempinę, skudurėlį arba švelnų valymo šepetėlį. Filtrą galite plauti indaplovėje, 65–70 °C temperatūroje, be ploviklių ir indų; naudokite bent 90 min programą.
2. Filtrą orkaitėje džiovinkite 20–30 min, 70 °C. Filtrą padėkite ant vielinės lentynėlės, vidurinėje padėtyje. Nenaudokite orkaitės ventiliatoriaus funkcijos. Taip pat galite palikti filtrą kambario temperatūros aplinkoje nakčiai. Prieš montuojant filtrą atgal būtina pasirūpinti, kad jis visiškai išdžiūtų.
3. Iš naujo surinkite filtro elementus ir įdėkite jį atgal į gartraukio angą.

Filtrų atnaujinimas



1. Pirmiausia išvalykite filtrą, kaip aprašyta 1 veiksme.
2. Įkaitinkite orkaitę iki 80–110 °C temperatūros ir palaikykite filtrą joje 60 min. Filtrą padėkite ant vielinės lentynėlės, vidurinėje padėtyje. Nenaudokite orkaitės ventiliatoriaus funkcijos.
3. Iš naujo surinkite filtro elementus ir įdėkite jį atgal į gartraukio angą.
4. Norėdami gražinti skaitiklį į atskaitos pradžią, spustelėkite . Skaitiklis pradės skaičiuoti iš naujo.



9. TRIKČIŲ ŠALINIMAS

ĮSPĖJIMAS!

Žr. saugos skyrius.

9.1 Ką daryti, jeigu...

Triktis	Galima priežastis	Veiksmai
Kaitlentės nepavyksta įjungti arba valdyti.	Kaitlentė neprijungta arba netinkamai prijungta prie elektros tinklo.	Patikrinkite, ar viryklė tinkamai prijungta prie elektros tinklo.
	Perdegę saugiklis.	Patikrinkite, ar veikimas sutrūko dėl saugiklio. Jeigu saugiklis pakartotinai perdega, kreipkitės į kvalifikuotą elektriką.
	Nenustatėte 60 sekundžių kaitinimo režimo.	Dar kartą įjunkite kaitlentę ir per 60 sek. pasirinkite kaitinimo lygį.
	Vienu metu palietėte 2 arba daugiau mygtukų.	Vienu metu paspauskite tik vieną jutiklinį mygtuką.
	Veikia Pauzė.	Žr. „Pristabdymas“.
	Ant valdymo skydelio yra ištekėjusio skysčio arba riebalų.	Nuvalykite valdymo skydelį.
Išgirsite nuolatinį garsinį signalą.	Neteisingas elektroninės sistemos sujungimas.	Atjunkite kaitlentę nuo elektros tinklo. Pasirūpinkite, kad sistemą patikrintų profesionalus elektrikas.
Negalite vienai kaitvietei nustatyti didžiausio kaitinimo lygio.	Kitos kaitvietės vartoja didžiausią leistiną energijos kiekį. Kaitlentė veikia tinkamai.	Sumažinkite kitų prie to paties elektros tinklo prijungtų kaitviečių kaitinimo lygį. Žr. skyrių „Galios valdymas“.
Suveikia garsinis signalas ir kaitlentė išsijungia. Garsinis signalas suveikia tuomet, kai kaitlentė išsijungia.	Ant vienos ar kelių kaitviečių padėtas kažkoks objektas.	Nuimkite objektą nuo kaitviečių.
Kaitlentė išsijungia.	Kažką uždėjote ant jutiklinio skydelio  .	Nuimkite uždėtą objektą nuo kaitviečių.
Likutinės kaitros indikatorius neįsijungia.	Kaitvietė neįkaito, nes veikė per trumpai, arba sugedo jutiklis.	Jei kaitvietė įjungta jau pakankamai ilgą laiką ir neįkaista, kreipkitės į įgaliotąjį aptarnavimo centrą.
Įkaista valdymo skydelis.	Naudojate pernelyg didelį prikaistuvį arba pastatėte jį per arti valdymo skydelio.	Jeigu galite, didesnius indus dėkite ant galinių kaitviečių.
Liečiant mygtukus nesigirdi garsinių signalų.	Garsas yra išjungtas.	Įjunkite garso signalus. Žr. skyrių „Kasdienis naudojimas“.
Įsižiūbęs virš simbolio  esantis indikatorius.	Veikia Apsaugos nuo vaikų įtaisas arba Užraktas.	Žr. „Apsaugos nuo vaikų įtaisas“ ir „Užraktas“.
Mirksi valdymo juostelė.	Ant kaitvietės nėra indo arba kaitvietė uždengta tik dalinai.	Uždėkite ant kaitvietės indą taip, kad jis visiškai ją uždengtų.
	Netinkamas indas.	Naudokite indukciniams kaitlentėms tinkančius prikaistuvius. Žr. skyrių „Patarimai“.
	Per mažas indo dugno skersmuo.	Naudokite tinkamo dydžio indą. Žr. „Techniniai duomenys“.

Triktis	Galima priežastis	Veiksmai
Gartraukio valdymo juosta mirksi, o gartraukis neįsijungia arba išsijungia.	Esant tam tikroms sąlygoms ventiliatorius gali automatiškai išsijungti, pvz., kai patalpa nėra tinkamai vėdinama.	Atidarykite langą. Jums galimai reikės įsirengti atidaryto lango jutiklį. Žr. „Surinkimas“. Jei atidaryto lango jutiklis įdiegtas, patikrinkite, ar jis tinkamai sumontuotas. Skaitykite įrengimo bukletą. Paspauskite bet kurį simbolį. Gartraukis vėl įsijungia.
Gartraukio ventiliatorius tinkamai neveiks, kai bus įjungtos kitos gartraukio funkcijos.	Gartraukio aplinkos temperatūra pernelyg aukšta. Oro cirkuliacija gartraukio viduje ir aplink jį nepakankama.	Išjunkite viryklę ir išjunkite ją iš pagrindinio maitinimo šaltinio. Palaukite bent 10 sekundžių ir vėl prijunkite. Kiti patarimai: Pabandykite sumažinti aplinkos temperatūrą. Išimkite gartraukio filtrą ir pašalinkite gartraukio viduje susikaupusią drėgmę. Žr. skyrių „Valymas ir priežiūra“. Palikite gartraukio sistemą džiūti vieną dieną, o tada vėl ją naudokite.
Gartraukis nesugeria visų garų, išsiskiriančių ruošiant maistą.	Netinkamai uždėti prikaistuvių dangčiai.	Jeigu prikaistuviai neturi dangčių su angomis, pakreipkite dangčius taip, kad išeinantis garas būtų nukreiptas link gartraukio. Skirsnyje „Gudrybės ir patarimai“ pateikta informacijos apie specialius garo išleidimo dangčius, kuriuos rekomenduojama naudoti su integruotuoju gartraukiu.
	Gartraukio filtras perpildytas.	Atnaujinkite gartraukio filtrą ir išjunkite pranešimą. Žr. skyrių „Valymas ir priežiūra“.
 ir pamatysite skaičių.	Kaitlentės programos klaida.	Išjunkite kaitlentę ir vėl ją įjunkite praėjus 30 sek. Jei  vėl įsijungia, atjunkite kaitlentę nuo maitinimo tinklo. Praėjus 30 sek. vėl prijunkite kaitlentę. Jei-gu problemos pašalinti nepavyktų, kreipkitės į įgaliotąjį aptarnavimo centrą.

9.2 Jei tinkamo sprendimo nerandate...

Jeigu patiems problemos pašalinti nepavyksta, kreipkitės į prekybos atstovą arba įgaliotąjį techninės priežiūros centrą. Nurodykite vardinėje lentelėje pateiktus duomenis. Pasirūpinkite, kad kaitlentę naudotumėte tinkamai. Jei prietaiso techninės

priežiūros ar remonto darbus atliks ne įgaliotas techninės priežiūros atstovas, papildomi darbai bus mokami, net ir garantinio aptarnavimo laikotarpiu. Informacija apie garantinį laikotarpį ir įgaliotuosius techninės priežiūros centrus pateikta garantinėje knygelėje.

10. TECHNINIAI DUOMENYS

10.1 Vardinė lentelė

Modelis CCE84751CB
Tipas 66 D4A 01 AA
Indukcija 7.35 kW
Serijos nr.
AEG

PNC 949 597 950 01
220 - 240 V / 400 V 2N, 50 Hz
Pagaminta: Vokietija
7.35 kW

10.2 Kaitvietės techniniai duomenys

Kaitvietė	Vardinė galia (didžiausias kaitinimo lygis) [W]	PowerBoost [W]	PowerBoost didžiausia trukmė [min]	Puodo skersmuo [mm]
Kairysis priekinis	2300	3200	10	125 - 210
Kairysis galinis	2300	3200	10	125 - 210
Dešinysis priekinis	2300	3200	10	125 - 210
Dešinysis galinis	2300	3200	10	125 - 210

Faktinė kaitviečių galia gali šiek tiek skirtis nuo lentelėje nurodytų duomenų. Ji priklauso nuo gamtinio indo dydžio ir medžiagos.

Norėdami pasiekti optimalių maisto gamtinio rezultatus, naudokite gamtinio indus, kurių skersmuo ne didesnis nei nurodytas lentelėje.

11. ENERGIJOS EFEKTYVUMAS

11.1 Informacija apie gaminį atitinka ES „Ecodesign“ reglamento nuostatas dėl kaitlentės

Modelio identifikatorius	CCE84751CB		
Kaitlentės tipas	Integruojama viryklė		
Kaitviečių skaičius	4		
Kaitinimo technologija	Indukcija		
Neapskritų kaitviečių ilgis (l) ir plotis (P)	Kairysis priekinis	I 22.3 cm P 22.0 cm	
Neapskritų kaitviečių ilgis (l) ir plotis (P)	Kairysis galinis	I 22.3 cm P 22.0 cm	
Neapskritų kaitviečių ilgis (l) ir plotis (P)	Dešinysis priekinis	I 22.3 cm P 22.0 cm	
Neapskritų kaitviečių ilgis (l) ir plotis (P)	Dešinysis galinis	I 22.3 cm P 22.0 cm	

Kaitvietės energijos sąnaudos (EC electric cooking)	Kairysis priekinis	179.6 Wh/kg
	Kairysis galinis	189.1 Wh/kg
	Dešinysis priekinis	187.3 Wh/kg
	Dešinysis galinis	189.1 Wh/kg
Kaitlentės energijos sąnaudos (EC electric hob)		186.3 Wh/kg

IEC / EN 60350-2 – būtiniai elektriniai virimo ir kepimo prietaisai. 2 dalis. Kaitlentės. Eksploatacinių charakteristikų matavimo metodai.

Kaitviečių srities energijos matavimai atitinkamos kaitvietėse nurodyti žymomis.

- Jei šildote vandenį, naudokite tik būtiną vandens kiekį.
- Jei įmanoma, indus visada uždenkite.
- Uždėkite indą tiesiai ant kaitvietės vidurio.
- Maistui pašildyti arba ištirpinti naudokite likutinį kaitviečių karštį.

11.2 Viryklė – Energijos taupymas

Jei laikysitės toliau pateiktų patarimų, kiekvieną kartą ruošdami maistą galėsite sutaupyti energijos.

11.3 Informacija apie gaminio energijos suvartojimą ir laiką, per kurį pasiekiamas taikomas mažos galios režimas

Energijos sąnaudos esant išjungimo režimui	0.3 W
Laikas, per kurį automatiškai pasiekiamas taikomas mažos galios režimas	2 min

11.4 Gaminio informacinis lapas ir informacija apie gaminį atitinka ES gartraukių energijos vartojimo efektyvumo ženklavimo ir ekologinio projektavimo reglamentus

Gaminio informacijos lapas pagal (EU) Nr 65/2014		
Tiekėjo pavadinimas arba prekės ženklas	AEG	
Modelio identifi katorius	CCE84751CB	
Metinis suvartojamos energijos kiekis - AEEhood	28.8	kWh per metus
Energijos vartojimo efektyvumo klasė	A +	
Srauto dinamimis efektyvumas - FDEhood	32.4	
Srauto dinaminio efektyvumo klasė	A	
Apšvietimo našumas - LEhood	-	lx/W
Apšvietimo našumo klasė	-	
Riebalų filtravimo našumas – GFEhood	85.1	%
Riebalų filtravimo našumo klasė	B	
Minimalus oro srautas esant normaliam naudojimui	270.0	m ³ /val.
Maksimalus oro srautas esant normaliam naudojimui	500.0	m ³ /val.

Oro srautas esant intensyviai / pagreitinimo nustatymui	630.0	m ³ /val.
A-nusveriantis garsinio slėgio lygis esant minimaliam greičiui	49	db(A) re 1 pW
A-nusveriantis garsinio slėgio lygis esant maksimaliam greičiui	64	db(A) re 1 pW
A-nusveriantis garsinio slėgio lygis esant intensyviai ar pagreitejimo greičiui	70	db(A) re 1 pW
Išmatuotasis išjungties būsenai suvartojamas energijos kiekis - Po	0.49	W
Išmatuotasis budėjimo veiksmo suvartojamas energijos kiekis - Ps	-	W
Papildoma informacija pagal (EU) Nr 66/2014		
Laiko didėjimo daugiklis - f	0.8	
Energijos vartojimo efektyvumo indeksas - EELhood	41.4	
Išmatuotasis optimalaus našumo taško oro srautas - QBEP	259.2	m ³ /val.
Išmatuotasis optimalaus našumo taško oro slėgis - PBEP	444	Pa
Didžiausias oro srautas - Qmax	630.0	m ³ /val.
Išmatuotoji optimalaus našumo taško vartojamoji elektrinė galia - WBEP	98.8	W
Vardinė apšvietimo sistemos galia - WL	-	W
Apšvietimo sistema užtikrinama vidutinė virimo paviršiaus apšvietimo - Emiddle	-	lx

Prietaisai išbandyti vadovaujantis: IEC / EN 61591, IEC / EN 60704-1, IEC / EN 60704-2-13, IEC / EN 50564.

Duomenys pirmiau pateiktoje lentelėje taikomi prietaisams, veikiantiems ištraukimo režimu. Prietaisus, kurie veikia recirkuliacijos režimu, galima nustatyti į ištraukimo režimą laikantis montavimo lankstinuke pateiktų nurodymų ir naudojant atitinkamą filtrą, kurį galima įsigyti mūsų oficialiose parduotuvėse. Daugiau informacijos pateikta mūsų svetainėje.

11.5 Gartraukis – energijos taupymas

Jei laikysitės toliau pateiktų patarimų, kiekvieną kartą ruošdami maistą galėsite sutaupyti energijos.

- Pradėję gaminti pasirinkite mažą gartraukio ventiliatoriaus greitį. Baigę gaminti kelias minutes palaikykite gartraukį įjungtą.
- Ventiliatoriaus greitį padidinkite tik didelio garų ar dūmų kiekio atvejais. Funkciją Boost rekomenduojame naudoti tik ekstremaliose situacijose.
- Reguliariai valykite gartraukio filtrą ir laiku jį keiskite, kad pasirūpintumėte geriausiomis gartraukio eksploatacinėmis savybėmis.
- Naudokite didžiausią garų / dūmų ištraukimo vamzdžio skersmenį, kad optimizuotumėte sistemos efektyvumą ir sumažintumėte triukšmą.

12. APLINKOS APSAUGA

Atiduokite perdirbti medžiagas, pažymėtas šiuo ženklu . Išmeskite pakuotę į atitinkamą atliekų surinkimo konteinerį, kad ji būtų perdirbta. Padėkite saugoti aplinką bei

žmonių sveikatą ir surinkti bei perdirbti elektros ir elektronikos prietaisų atliekas. Neišmeskite šiuo ženklu  pažymėtų prietaisų kartu su kitomis buitinėmis

atliekomis. Atiduokite šį gaminį į vietos atliekų surinkimo punktą arba susisiekite su vietos savivaldybe dėl papildomos informacijos.

www.aeg.com/shop



701132291-A-322024



AEG