

AEG



aeg.com/register



OSC6M18FDS
TC6MS18FDS

| | | |
|----|---------------------------------------------------|----|
| CS | Návod k použití Chladnička s mrazničkou | 2 |
| ET | Kasutusjuhend Külmik-sügavkülmuti | 12 |
| LV | Lietošanas instrukcija Ledusskapis ar saldētavu | 21 |
| LT | Naudojimo instrukcija Šaldytuvas-šaldiklis | 31 |
| NO | Bruksanvisning Kombiskap | 40 |
| SK | Návod na používanie Chladnička s mrazničkou | 49 |

INSTALACE / PAIGALDAMINE / UZSTĀDĪŠANA / MONTAVIMAS / INSTALLASJON / INŠTALÁCIA

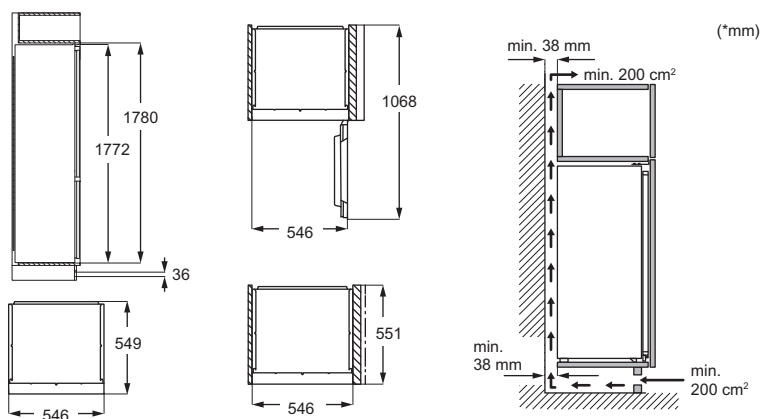

HLUK / HELID / TROKŠŅI / TRIUKŠMAI / LYDER / ZVUKY



Změny vyhrazeny.

| | | | |
|--------------------------------|----|----------------------------------------------------|----|
| 1. BEZPEČNOSTNÍ INFORMACE..... | 3 | 7. ODŠTĚROVÁNÍ ZÁVAD..... | 10 |
| 2. BEZPEČNOSTNÍ POKYNY..... | 4 | 8. TECHNICKÉ ÚDAJE..... | 11 |
| 3. OVLÁDACÍ PANEL..... | 7 | 9. INFORMACE PRO ZKUŠEBNY..... | 11 |
| 4. DENNÍ POUŽÍVÁNÍ..... | 7 | 10. POZNÁMKY K OCHRANĚ ŽIVOTNÍHO PROSTŘEDÍ..... | 11 |
| 5. TIPY A RADY..... | 8 | | |
| 6. ČIŠTĚNÍ A ÚDRŽBA..... | 10 | | |

1. ⚠️ BEZPEČNOSTNÍ INFORMACE

Tento návod si pečlivě přečtěte ještě před instalací spotřebiče a jeho prvním použitím. Výrobce nenese odpovědnost za žádný úraz ani škodu v důsledku nesprávné instalace nebo použití. Návod k použití vždy uchovávejte na bezpečném a přístupném místě pro jeho budoucí použití.

1.1 Bezpečnost dětí a postižených osob

- Tento spotřebič smí používat děti starší osmi let nebo osoby se sníženými fyzickými, smyslovými nebo duševními schopnostmi nebo osoby bez patřičných zkušeností a znalostí, pouze pokud tak činí pod dozorem nebo obdrželi instrukce týkající se bezpečného provozu spotřebiče, a pokud rozumí rizikům spojeným s provozem spotřebiče. Děti ve věku od tří do osmi let a osoby s velmi rozsáhlým a těžkým zdravotním postižením mohou tento spotřebič plnit a vyprazdňovat, pokud byly náležitě poučeny. Děti mladší tří let bez stálého dozoru držte z dosahu spotřebiče.

- Zabraňte dětem, aby si hrály se spotřebičem.
- Čištění a údržbu spotřebiče by neměly provádět děti bez dozoru.
- Všechny obaly uschovejte mimo dosah dětí a řádně je zlikvidujte.

1.2 Všeobecné bezpečnostní informace

- Tento spotřebič je určen pouze k uchování potravin a nápojů.
- Tento spotřebič je určen k použití v běžném domácím použití.
- Tento spotřebič lze používat v kancelářích, hotelových pokojích, motelech, agropenzionech a v podobných ubytovacích zařízeních, kde využití nepřesahuje (průměrnou) úroveň využití v domácnosti.
- Aby se zabránilo kontaminaci potravin, řiďte se následujícími pokyny:
 - neotevírejte dveře na delší dobu;
 - pravidelně čistěte povrchy, které mohou přijít do styku s potravinami a

přístupnými vypouštěcími systémy;

- syrové maso a ryby uchovávejte v chladničce ve vhodných nádobách, aby nepřišly na vzájem do styku nebo nekapaly na jiné potraviny.

- **VAROVÁNÍ:** Ve skříni spotřebiče nebo ve vestavěné konstrukci udržujte větrací otvory volně průchodné.
- **VAROVÁNÍ:** K urychlení odmrazování nepoužívejte mechanické ani jiné pomocné prostředky, které nejsou doporučeny výrobcem.
- **VAROVÁNÍ:** Nepoškoďte chladicí okruh.
- **VAROVÁNÍ:** V oddílech spotřebiče pro uložení potravin nepoužívejte elektrické přístroje, pokud se nejedná o typ doporučený výrobcem.

- K čištění spotřebiče nepoužívejte proud vody ani páru.
- Spotřebič čistěte vlhkým měkkým hadrem. Používejte pouze neutrální mycí prostředky. Nepoužívejte prostředky s drsnými částicemi, drátěnky, rozpouštědla nebo kovové předměty.
- Pokud necháte spotřebič prázdný na delší dobu, vypněte jej, odmrazte, vyčistěte, vysušte a nechte dveře otevřené, abyste zabránili vzniku plísní ve spotřebiči.
- Ve spotřebiči neuchovávejte výbušné směsi, jako např. aerosolové spreje s hořlavým hnacím plynem.
- Jestliže je poškozený napájecí kabel, smí jej vyměnit pouze výrobce, autorizované servisní středisko nebo osoba s podobnou příslušnou kvalifikací, aby se předešlo rizikům.

2. BEZPEČNOSTNÍ POKYNY

2.1 Installation

VAROVÁNÍ!

Tento spotřebič smí instalovat jen kvalifikovaná osoba.

- Odstraňte veškerý obalový materiál.
- Poškozený spotřebič nainstalujte ani nepoužívejte.
- Z důvodu bezpečnosti spotřebič nepoužívejte, dokud není nainstalován do vestavné konstrukce.

- Postupujte podle samostatných pokynů pro instalaci spotřebiče a změnu směru otevírání dveří, které jsou k dispozici na našich webových stránkách.
- Při přemísťování spotřebiče buďte vždy opatrní, protože je těžký. Vždy používejte ochranné rukavice a uzavřenou obuv.
- Přesvědčte se, že vzduch může okolo spotřebiče proudit.
- Při první instalaci nebo změně směru otevírání dveří počkejte alespoň čtyři hodiny, než spotřebič připojíte k napájení.

To umožní oleji natéct zpět do kompresoru.

- Před každou činností na spotřebiči (např. změna směru otevírání dveří) vytáhněte zástrčku ze síťové zásuvky.
- Neinstalujte spotřebič v blízkosti topidel, sporáků, trub či varných desek, pokud není v instalačních pokynech uvedeno jinak.
- Nevystavujte spotřebič dešti.
- Spotřebič neinstalujte tam, kde bude vystaven přímému slunečnímu svitu.
- Neinstalujte spotřebič v příliš vlhkých či příliš chladných místech.
- Při přemísťování spotřebiče jej nadzdvihněte za přední okraj, abyste zabránili poškrábání podlahy.
- Při změně směru otevírání dveří spotřebiče chraňte podlahu před poškrábáním.
- Spotřebič obsahuje sáček pohlcovače vlhkosti. Nejde o hračku. Nejde o poživatinu. Okamžitě zlikvidujte.

2.2 Připojení k elektrické síti

VAROVÁNÍ!

Hrozí nebezpečí požáru nebo úrazu elektrickým proudem.

VAROVÁNÍ!

Při instalaci spotřebiče se ujistěte, že není napájecí kapel nikde zachycený či poškozený.

VAROVÁNÍ!

Nepoužívejte rozbočovací zástrčky ani prodlužovací kabely.

POZOR!

Jakákoliv elektrikářská práce nutná k instalaci spotřebiče by měla být prováděna kvalifikovaným elektrikářem.

- Zkontrolujte, zda údaje na typovém štítku souhlasí s parametry elektrické sítě.
- Spotřebič musí být uzemněn.
- Vždy používejte správně instalovanou zásuvku s ochranou proti úrazu elektrickým proudem.
- Pokud domácí elektrická zásuvka není uzemněná, připojte spotřebič k samostatnému uzemnění v souladu s platnými předpisy a poraďte se s kvalifikovaným elektrikářem.

- Dbejte na to, abyste nepoškodili elektrické součásti (např. síťové zástrčky, síťový kabel, kompresor). Potřebujete-li vyměnit elektrické součásti, obraťte na autorizované servisní středisko nebo elektrikáře.
- Napájecí kabel musí zůstat pod úrovní síťové zástrčky.
- Síťovou zástrčku zapojte do síťové zásuvky až na konci instalace spotřebiče. Po instalaci musí zůstat síťová zástrčka nadále dostupná.
- Neodpojujte spotřebič tažením za síťový kabel. Vždy tahejte za zástrčku.
- Spotřebič je vybaven síťovou zástrčkou 13 A. Je-li nutné vyměnit pojistku v síťové zástrčce, použijte výhradně 13 A pojistku ASTA (BS 1362) (pouze pro Velkou Británii a Irsko).

2.3 Použijte

VAROVÁNÍ!

Hrozí nebezpečí zranění, popálení, úrazu elektrickým proudem nebo požáru.



Spotřebič obsahuje hořlavý plyn isobutan (R600a) - zemní plyn, který je dobře snášen životním prostředím. Dbejte na to, abyste nepoškodili chladicí okruh obsahující isobutan.

- Spotřebič nijak neupravujte.
- Jakékoli použití vestavěného produktu jako volně stojícího je přísně zakázáno.
- Tento spotřebič je určen k použití při okolní teplotě od 10°C do 38°C. Uvedený teplotní rozsah zaručuje správný provoz spotřebiče.
- Do spotřebiče nevkládejte elektrické přístroje (např. výrobky zmrzliny), pokud nejsou schváleny výrobcem.
- Pokud dojde k poškození chladicího okruhu, ujistěte se, že v místnosti nejsou žádné plameny ani zdroje vznícení. Místnost vyvětrejte.
- Zabraňte kontaktu horkých předmětů s plastovými částmi spotřebiče.
- Do mrazicího oddílu nevkládejte nealkoholické nápoje. Vytvářely by tlak na zásobník na nápoje.
- Ve spotřebiči neskladujte hořlavé plyny a kapaliny.
- Do spotřebiče, do jeho blízkosti nebo na spotřebič neumísťujte hořlavé předměty nebo předměty nasáklé hořlavými kapalinami.
- Nedotýkejte se kompresoru ani kondenzátoru. Jsou horké.

- Předměty z mrazicího oddílu nevyndávejte ani se jich nedotýkejte, máte-li mokré či vlhké ruce.
- Rozmražené potraviny znovu nezmrazujte.
- Dodržujte skladovací pokyny uvedené na balení mražených potravin.
- Potraviny před vložením do mrazicího oddílu zabalte do jakéhokoli vhodného materiálu pro kontakt s potravinami.
- Ukládejte potraviny tak, aby se nedotýkaly vnitřních stěn přihrádek spotřebiče.

2.4 Vnitřní osvětlení

VAROVÁNÍ!

Nebezpečí úrazu elektrickým proudem.

- Výrobek obsahuje jeden nebo více světelných zdrojů s třídou energetické účinnosti F.
- Pro osvětlení uvnitř spotřebiče a samostatně prodávané náhradní díly pro osvětlení platí: osvětlení je navrženo, aby vydrželo extrémní fyzikální podmínky v domácích spotřebičích, jako jsou teplota, vibrace a vlhkost nebo je určeno k signalizaci informací o provozním stavu spotřebiče. Není určeno k použití v jiných spotřebičích a není vhodné k osvětlení místností v domácnosti.

2.5 Čištění a údržba

VAROVÁNÍ!

Hrozí nebezpečí poranění nebo poškození spotřebiče.

- Před údržbou spotřebičů vždy vypněte a vytáhněte síťovou zástrčku ze zásuvky.
- V chladicí jednotce spotřebiče jsou obsaženy uhlovodíky. Údržbu a doplnění jednotky smí provádět pouze kvalifikovaná osoba.
- Pravidelně kontrolujte výrobek na známky zhoršení, které by mohly učinit výrobek nevhodným pro kontakt s potravinami, jako jsou praskliny, puchýře, odlupování,

smrštění, lepivost, koroze nebo jiné viditelné změny v textuře či vzhledu. Dodržujte pokyny pro čištění a údržbu, abyste předešli zhoršení.

2.6 Servis

- Je-li nutná oprava spotřebiče, obraťte se na autorizované servisní středisko. Používejte pouze originální náhradní díly.
- Upozorňujeme, že opravy svépomocí a neprofesionální opravy mohou mít bezpečnostní následky a mohou zneplatnit záruku.
- Následující náhradní díly budou dostupné minimálně 7 let od ukončení výroby tohoto modelu: termostaty, snímače teploty, desky s tištěnými obvody, zdroje osvětlení, dveřní kliky, dveřní závěsy, nádoby a koše. Těsnění dveří budou dostupná minimálně 10 let od ukončení výroby tohoto modelu. Ve vaší zemi může být doba dostupnosti delší. Další informace naleznete na našich webových stránkách.
- Upozorňujeme, že některé z těchto náhradních dílů jsou dostupné pouze profesionálním opravářům a že ne všechny díly jsou vhodné pro všechny modely.

2.7 Likvidace

VAROVÁNÍ!

Hrozí nebezpečí úrazu či udušení.

- Odpojte spotřebič od elektrické sítě.
- Odřízněte a vyhodte síťový kabel.
- Odstraňte dveře, abyste zabránili uvěznění dětí a domácích zvířat ve spotřebiči.
- Chladicí okruh a izolační materiály tohoto spotřebiče neškodí ozonové vrstvě.
- Izolační pěna obsahuje hořlavé plyny. Pro informace ohledně správné likvidace spotřebiče se obraťte na místní úřady.
- Nepoškozujte část chladicí jednotky, která se nachází blízko výměníku tepla.

3. OVLÁDACÍ PANEL

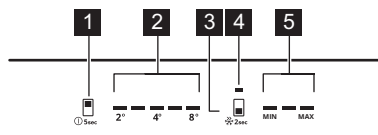

- 1 Tlačítko chladicího oddílu/
Tlačítko ZAP/VYP spotřebiče**
Stisknutím nastavte teplotu (2°C- 8°C; doporučeno 4°C).
- 2 Ukazatele teploty chladničky**
- 3 Tlačítko mrazicího oddílu/
Tlačítko Extra Freeze**
Stisknutím nastavte teplotu meziMIN a MAX.
Stiskněte, dokud se kontrolka Extra Freeze nerozsvítí/nezhasne, aby se funkce aktivovala/deaktivovala.
- 4 Kontrolka Extra Freeze**
- 5 Ukazatele teploty mrazničky**

① Nastavené teploty bude dosaženo do 24 h.
Po výpadku napájení spotřebič obnoví dříve nastavené teploty.

3.1 Zapnutí/vypnutí

Zasuňte zástrčku do zásuvky. Stiskněte a podržte tlačítko ON/OFF pro zapnutí/vypnutí spotřebiče. Po vypnutí odpojte síťovou zástrčku ze zásuvky.

3.2 Funkce Extra Freeze

K předmrazení a rychlému zmrazení v mrazničce použijte Extra Freeze.

4. DENNÍ POUŽÍVÁNÍ

① Vybavení se u jednotlivých modelů liší.

4.1 Umístění polic

Flexibilní police: přední polovinu police lze umístit pod druhou polovinu. Opatrně vyjměte přední polovinu a zasuňte ji do spodní lišty.

Funkci aktivujte alespoň 24 h před uložením potravin. Funkce se zastaví po max. 52 h. Když je zapnutá funkce, nelze nastavit teplotu.

3.3 Poruchová signalizace

① Typy výstrah se liší podle modelu.

Stisknutím libovolného tlačítka vypnete akustický a vizuální alarm.

Pokud nestisknete žádné tlačítko, zvuková výstraha se vypne zhruba po 1 h.

Výstraha otevřených dvířek

Pokud jsou dveře chladničky otevřené po dobu zhruba 5 min, začnou blikat všechny ukazatele a zazní zvuková signalizace.

Pokud jsou dveře mrazničky otevřené po dobu zhruba 80 sek, začnou blikat všechny ukazatele a zazní zvuková signalizace.

Výstraha se ukončí po zavření dvířek.

Výstraha vysoké teploty

Když se teplota v mrazicím prostoru zvýší, blikají první a třetí indikátory teploty mrazničky a ozve se zvukový signál.

Pro potvrzení alarmu stiskněte libovolné tlačítko. První a třetí ukazatel teploty mrazničky svítí nepřetržitě po dobu 5 sek sekund a poté opět signalizují teplotu mrazničky.

Po 1 h se výstraha zopakuje, dokud se neobnoví normální podmínky.

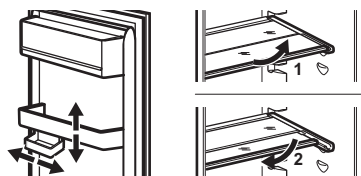

4.2 Vysazení zásuvek

Vždy vyprázdněte zásuvky před vyjmutím.

Zásuvky na zeleninu a mrazničku

1. Zcela vytáhněte zásuvku.
2. Jakmile dosáhnete konce drážek, lehce nadzdvihněte přední část zásuvky a vyjměte ji ze spotřebiče.

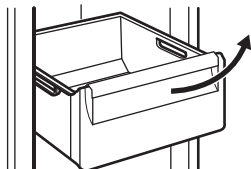

i U některých modelů je pro vyjmutí zásobníku nutné nejprve vyjmout koš na lahve.

ExtraChill

Nad zásuvkou na zeleninu se nachází zásuvka GreenZone.

1. Vytáhněte zásobník z chladničky.

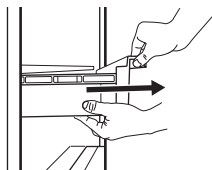

2. Nadzvedněte přední část zásobníku.



3. Zásobník nadzvedněte, otočte a vytáhněte ze spotřebiče.



Pokyny pro vyjmutí skleněné police:

1. Odemkněte boční úchop z obou stran.

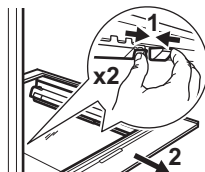

2. Vytáhněte podpěru skleněné police směrem k sobě.

4.3 MULTIFLOW

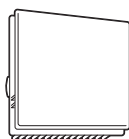

Ventilátor MULTIFLOW se zapíná automaticky a funguje pouze se zavřenými dveřmi.

i Nezakrývejte větrací otvory.

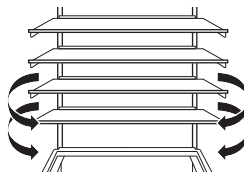

i Neodstraňujte panel MULTIFLOW. Pokyny k čištění naleznete v kapitole „Čištění a údržba“.

5. TIPY A RADY

5.1 Tipy pro úsporu energie

- Mraznička: Původní konfigurace zajišťuje nejúčinnější využití energie.

- Chladnička: Konfigurace s rovnoměrně rozloženými zásuvkami ve spodní části spotřebiče a policemi zajišťuje to nejúspěšnější využití energie. Poloha

dveřních košů neovlivňuje spotřebu energie.

- Neotvírejte často dveře ani je nenechávejte otevřené déle, než je nutné.
- Mraznička: Čím chladnější nastavení teploty, tím vyšší spotřeba energie.
- Chladnička: Nenastavujte příliš vysokou teplotu, pokud to nevyžadují vlastnosti potravin.
- Jestliže je okolní teplota vysoká, regulátor teploty je nastaven na chladnější teplotu a spotřebič je zcela zaplněný, může kompresor běžet nepřetržitě a způsobit, že se na výparníku tvoří námraza nebo led. V takovém případě nastavte regulátor teploty na vyšší teplotu, abyste umožnili automatické odmrazování.
- Nezakrývejte větrací mřížky nebo otvory.
- Ujistěte se, že potraviny uvnitř spotřebiče umožňují cirkulaci vzduchu otvory ve vnitřní zadní části spotřebiče.

5.2 Tipy pro zmrazování

- Nezmrazujte lahve nebo plechovky s tekutinami, obzvláště nápoje s oxidem uhličitým, které mohou během zmrazování explodovat.
- Do mrazicího oddílu nevkládejte horká jídla.
- Čerstvé nezmrazené potraviny neumísťujte přímo vedle již zmrazených potravin.
- Abyste se vyvarovali omrzlinám, ledové kostky, ledové tříště ani zmrzliny nejezte ihned poté, co je vyjmete z mrazničky.
- Rozmrazené potraviny znovu nezmrazujte.



5.3 Tipy pro skladování mražených potravin

- Mrazicí oddíl je označen .
- Správné nastavení teploty, které zaručuje konzervaci mražených potravin, je teplota -18 °C nebo nižší.
- Vyšší nastavení teploty uvnitř spotřebiče může vést ke kratší době použitelnosti potravin.
- Celý mrazicí oddíl je vhodný k uchování mražených potravin.
- Ponechte kolem potravin dostatek místa, aby mohl volně proudit vzduch.

5.4 Doba použitelnosti potravin v oddílu mrazničky

| Druh potravin | Doba použitelnosti (měsíce) |
|------------------------------------|-----------------------------|
| Chléb | 3 |
| Ovoce (kromě citrusů) | 6–12 |
| Zelenina | 8–10 |
| Zbytky bez masa | 1–2 |
| Mléčné výrobky: | |
| Máslo | 6–9 |
| Měkký sýr (např. mozzarella) | 3–4 |
| Tvrdý sýr (např. parmazán, čedar) | 6 |
| Mořské plody: | |
| Tučné ryby (např. losos, makrela) | 2–3 |
| Libové ryby (např. treska, platýs) | 4–6 |
| Krevety | 12 |
| Vyloupnuté mušle a slávky | 3–4 |
| Vařené ryby | 1–2 |
| Maso: | |
| Drůbež | 9–12 |
| Hovězí | 6–12 |
| Vepřové | 4–6 |
| Jehněčí | 6–9 |
| Klobása | 1–2 |
| Šunka | 1–2 |
| Zbytky s masem | 2–3 |

5.5 Tipy pro chlazení potravin

 Oddíl pro čerstvé potraviny je označen značkou .

- Správné nastavení teploty, které zaručuje konzervaci čerstvých potravin, je teplota +4 °C nebo nižší.
- Na tekutiny a na potraviny vždy používejte uzavřené nádoby, abyste zabránili šíření vůní a pachů v oddílu.
- Abyste zabránili vzájemné kontaminaci mezi uvařenými a syrovými potravinami, zakryjte uvařené potraviny a oddělte je od syrových.

- Maso zabalte do vhodného obalu a položte na skleněnou polici nad zásuvku na zeleninu.
- Potraviny rozmrazujte uvnitř chladničky.
- Do spotřebiče nevkládejte horké potraviny.
- Ovoce a zeleninu očistěte a vložte do vyhrazené zásuvky (zásuvka na zeleninu).
- Exotické ovoce v chladniče neskladujte.
- V chladniče neuchovávejte zeleninu, jako jsou rajčata, brambory, cibule a česnek.
- Lahvičky před vložením do chladničky zavřete.

6. ČIŠTĚNÍ A ÚDRŽBA

6.1 Čištění vnitřku spotřebiče

Před prvním použitím vyčistěte vnitřek a příslušenství vlažnou vodou a neutrálním čisticím prostředkem a poté osušte. Zařízení a těsnění dveří pravidelně čistěte.

Ovládací panel očistěte vlhkým hadříkem a osušte měkkým hadříkem. Nepoužívejte žádné čisticí prostředky.

❗ Příslušenství a součásti spotřebiče nemýjte v myčce nádobí.

6.2 Odmrazování spotřebiče

Chladnička:

Odmrazování chladicího oddílu se provádí automaticky.

Mraznička:

Mrazicí oddíl je beznámrazový.

7. ODSTRAŇOVÁNÍ ZÁVAD

Spotřebič nefunguje.

- Správně připojte síťovou zástrčku do zásuvky.
- Zapněte spotřebič.
- Ujistěte se, že je v síťové zásuvce napětí. Obráťte se na kvalifikovaného elektrikáře.

Spotřebič je hlučný.

Zkontrolujte, zda je poloha spotřebiče v pořádku.

Je spuštěna zvuková či optická výstraha.

Zavřete dveře nebo stiskněte libovolné tlačítko, abyste deaktivovali zvuk výstrahy.

Kompresor funguje nepřetržitě.

- Upravte teplotu.
- Vyčkejte, až se teplota stabilizuje.
- Před uložením nechte potraviny vychladnout na pokojovou teplotu.
- Zavřete dobře dveře.

Dvířka nejsou zarovnaná nebo si překáží s ventilační mřížkou.

Viz pokyny k instalaci.

Dvířka nelze snadno otevřít.

Vyčkejte několik sekund po zavření dvířek, než je znovu otevřete.

Ve spotřebiči je příliš mnoho námrazy a ledu.

- Zavřete dobře dveře.
- Těsnění vyčistěte nebo vyměňte.
- Potraviny řádně zabalte.
- Upravte teplotu.

Po zadní stěně chladničky teče voda.

Toto je součást procesu odmrazování.

Uvnitř chladničky je příliš mnoho kondenzované vody.

- Dveře otevírejte pouze v případě potřeby a dobře je zavřete.
- V létě a na podzim nastavte v chladniče vyšší teplotu (přibližně 6-7°C).

Na podlahu teče voda.

Připojte vývod rozpuštěné vody do odpařovací misky.

Teplotu nelze nastavit.

Vypněte Extra Freeze funkci .

Bliká pátý ukazatel teploty.

Obráťte se na autorizované servisní středisko. Chladicí systém udržuje potraviny chladné. Nastavení teploty je deaktivováno.

Bliká první nebo druhý ukazatel teploty.

Obraťte se na autorizované servisní středisko. Chladicí systém udržuje potraviny chladné. Nastavení teploty je deaktivováno.

Světlo nefunguje nebo jsou poškozené těsnění dveří.

Obraťte se na autorizované servisní středisko.

8. TECHNICKÉ ÚDAJE

Technické informace jsou uvedeny na energetický štítek a na typovém štítku spotřebič, který může být umístěn na spotřebiči nebo uvnitř spotřebič.

QR kód na energetickém štítku dodaném se spotřebičem nabízí internetový odkaz na informace týkající se výkonu spotřebiče v databázi EU EPREL. Uchovejte si energetický štítek pro referenční potřeby s návodem k pou-

žití a všemi ostatními dokumenty dodanými s tímto spotřebičem. Tyto informace lze rovněž nalézt v databázi EPREL prostřednictvím odkazu <https://eprel.ec.europa.eu> a pomocí názvu modelu a výrobního čísla, které naleznete na typovém štítku spotřebiče. Podrobné informace o energetickém štítku viz www.theenergylabel.eu.

9. INFORMACE PRO ZKUŠEBNY

Instalace a příprava spotřebiče k ověření eco-designu musí být v souladu s EN 62552 (EU, Švýcarsko a Spojené království). Viz Instalace požadavky na větrání, rozměry výklenku a

minimální vzdálenosti zadní části od stěn. V případě dalších dotazů se obraťte na autorizované servisní středisko.

10. POZNÁMKY K OCHRANĚ ŽIVOTNÍHO PROSTŘEDÍ

Recyklujte materiály označené symbolem . Obaly k recyklaci uložte do příslušných odpadních kontejnerů. Pomáhejte chránit životní prostředí a lidské zdraví a recyklujte odpad z elektrických a elektronických spotřebičů.

Spotřebiče označené symbolem  nelikvidujte s domovním odpadem. Spotřebič odevzdejte v místním sběrném dvoře nebo kontaktujte místní úřad.

| | | | |
|--------------------------------|----|---------------------------------|----|
| 1. OHUTUSTEAVE..... | 12 | 6. PUHASTAMINE JA HOOLDUS | 19 |
| 2. OHUTUSJUHISED..... | 14 | 7. TÕRKEOTSING..... | 19 |
| 3. JUHTPANEEL..... | 16 | 8. TEHNILISED ANDMED..... | 20 |
| 4. IGAPÄEVANE KASUTAMINE..... | 16 | 9. TEAVE KATSEASUTUSTELE..... | 20 |
| 5. NÕUANDED JA SOOVITUSED..... | 18 | 10. KESKKONNAASPEKTID..... | 20 |

1. ⚠ OHUTUSTEAVE

Enne seadme paigaldamist ja kasutamist lugege kaasasolev juhend tähelepanelikult läbi. Tootja ei vastuta kehavigastuste ega varalise kahju eest, mis on tingitud paigaldus- või kasutusnõuete eiramisest. Hoidke kasutusjuhendit kindlas ja kättesaadavas kohas, et saaksite seda vajadusel vaadata.

1.1 Laste ja haavatavate inimeste turvalisus

- Vähemalt 8-aastased ja vanemad lapsed ning piiratud füüsiliste, sensorsete või vaimsete võimete või väheste kogemuste ja teadmistega isikud tohivad seda seadet kasutada järelevalve all või kui neid on õpetatud seadet ohutul viisil kasutama ja mõistma kaasnevaid ohte. 3 kuni 8 aasta vanustel lastel ning väga ulatuslike ja keerukate puuetega inimestel on luba-

tud seadet laadida ja maha laadida, kui neid on nõuetekohaselt juhendatud. Alla 3-aastased lapsed tuleks seadmest eemal hoida, kui täiskasvanu nende tegevust ei jälgi.

- Tuleb jälgida, et lapsed ei mängiks seadmega.
- Lapsed ei tohi ilma järelevalveta seadet puhastada ega hooldustoiminguid läbi viia.
- Hoidke pakendimaterjal lastele kättesaamatus kohas ja kõrvaldage see nõuetekohaselt.

1.2 Üldine ohutus

- See seade on ette nähtud ainult toiduainete ja jookide säilitamiseks.
- See seade on ettenähtud kasutamiseks kodumajapidamise siseruumides.
- Seda seadet võib kasutada kontorites, hotellide külaliskütubades, hommikusöögiga külalistetubades, talu-

- majapidamistes ja muudes sarnastes majutusruumides, kui selline kasutamine ei ületa (keskmist) kodumajapidamise kasutuskoormusi.
- Vältimaks toidu riknemist järgige järgmisi juhiseid:
 - ärge jätke ust liiga kauaks lahti;
 - puhastage regulaarselt toiduga kokkupuutuvaid pindu ning juurdepääsetavaid tühjendussüsteeme;
 - hoidke külmikus värsket liha ja kala sobivates nõudes, nii et need ei puutuks kokku teiste toiduainetega.
 - HOIATUS: Hoidke ventilatsioonivad vabad nii eraldi seisval kui ka sisseehitatud seadmel.
 - HOIATUS: Ärge kasutage sulamisprotsessi kiirendamiseks mehhaanilisi ega mingeid muid vahendeid peale tootja soovitatud tarvikute.
 - HOIATUS: Vältige külmaai-nesüsteemi kahjustamist.
- HOIATUS: Ärge kasutage toiduainete hoidmiseks ette nähtud kambrites elektrilisi seadmeid, kui need pole tootja soovitatud tüüpi.
 - Ärge kasutage seadme puhastamiseks veepihustit ega aurupuhastit.
 - Puhastage seadet pehme niiske lapiga. Kasutage ainult neutraalseid pesuaineid. Ärge kasutage abrasiivseid vahendeid, küürimiskäsnu, lahusteid ega metallesemeid.
 - Kui seade jääb pikaks ajaks tühjaks, lülitage see välja, sulatage, puhastage, kuivatage ja jätke uks lahti, et vältida seadme sisemuses hallituse tekkimist.
 - Ärge hoidke selles seadmes plahvatusohtlikke esemeid, näiteks tuleohtlikku propellenti sisaldavaid aerosooliballoone.
 - Kui toitejuhe on kahjustatud, laske see ohutuse mõttes välja vahetada tootja poolt, tema volitatud hooldekeskuses või kvalifitseeritud isiku poolt.

2. OHUTUSJUHISED

2.1 Paigaldamine

HOIATUS!

Seadet tohib paigaldada ainult kvalifitseeritud tehnik.

- Eemaldage kõik pakkematerjalid.
- Kahjustatud seadet ei tohi paigaldada ega kasutada.
- Ohutuse tagamiseks ärge kasutage seadet enne, kui see on köögimööblisse paigaldatud.
- Järgige seadmega kaasas või meie veebisaidil olevaid eraldi seadme paigaldamise ja ukse ümberpööramise juhiseid.
- Kuna seade on raske, olge selle liigutamisel ettevaatlik. Kasutage töökindaid ja kinnisi jalanõusid.
- Veenduge, et seadme ümber on tagatud vaba õhuringlus.
- Esmakordsel paigaldamisel või ukse avamissuuna muutmisel oodake enne elektrivõrku ühendamist vähemalt 4 tundi. See on vajalik, et õli valguku kompressorisse tagasi.
- Enne mis tahes toimingute läbiviimist (nt ukse avamissuuna muutmine) eemaldage toitejuhe seinakontaktist.
- Ärge paigaldage seadet radiaatorite või pliitide, ahjude või pliidiplaatide lähedusse, välja arvatud juhul, kui paigaldusjuhistes on märgitud teisiti.
- Ärge jätke seadet vihma kätte.
- Ärge paigaldage seadet otsese päikesevalgusega kohta.
- Ärge paigaldage seda seadet liiga niiskesse või liiga külma kohta.
- Seadme teise kohta viimisel tõstke seda esiservast, et vältida pöranda kriimustamist.
- Seadme ukse ümberpööramisel kaitske pörandat kriimustuste eest.
- Seadmes on kott desikantainega. See ei ole mänguasi. See ei ole toiduaine. Visake see kohe minema.

2.2 Elektrihüendus

HOIATUS!

Tulekahju- ja elektrilöögioht.

HOIATUS!

Seadme paigaldamisel veenduge, et toitejuhe kulgeks vabalt ega oleks vigastatud.

HOIATUS!

Ärge kasutage harupistikuid ega pikendusjuhtmeid.

ETTEVAATUST!

Kõik selle seadme paigaldamiseks vajalikud elektritööd peab läbi viima kvalifitseeritud elektrik.

- Kontrollige, kas andmesildil toodud parameetrid vastavad vooluvõrgu omadele.
- Seade peab olema maandatud.
- Kasutage alati nõuetekohaselt paigaldatud pörotuskindlat pistikupesaa.
- Kui koduse toiteallika pistikupesaa pole maandatud, ühendage seade kehtivate eeskirjade kohaselt eraldi maandusega, konsulteerides kvalifitseeritud elektrikuga.
- Olge ettevaatlik, et mitte kahjustada elektrilisi osi (nt toitepistikut, toitejuhet, kompressorit). Elektriliste osade vahetamiseks pöörduge volitatud teeninduskeskusesse või elektriku poole.
- Toitejuhe peab jääma toitepistikust allapoole.
- Ühendage toitepistik seinakontakti alles pärast seda, kui paigaldamine on lõpetatud. Veenduge, et pärast paigaldamist säilib juurdepääs toitepistikule.
- Ärge eemaldage seadet vooluvõrgust kaablist tõmmates. Tõmmates hoidke alati kinni toitepistikust.
- Selle seadme juurde kuulub 13 A toitepistik. Kui on vaja vahetada toitepistikus olevat kaitset, kasutage 13 A ASTA (BS 1362) ASTA (BS 1362) kaitset (ainult Ühendkuningriik ja Iirimaa).

2.3 Kasutamine

HOIATUS!

Vigastuse, põletuse, elektrilöögi või tulekahjuoht!



Seade sisaldab tuleohtlikku gaasi (isobutaan (R600a)), mis on looduslik gaas, millel puudub oluline keskkonnamõju. Olge ettevaatlik, et te isobutaani sisaldavat külmutusainesüsteemi ei vigastaks.

- Ärge muutke seda seadet.
- Sisseehitatud toote eraldi kasutamine on rangelt keelatud.
- See seade on ette nähtud kasutamiseks siseruumis, mille temperatuur on vahemikus 10°C kuni 38°C. Seadme nõuetekohane töötamine on tagatud ainult määratud temperatuurivahemikus.
- Ärge pange seadmesse muid elektriseadmeid (nt jäätisemasinat), kui see pole tootja poolt ette nähtud.
- Kui külmaainesüsteemil tekib kahjustusi, siis veenduge, et ruumis ei oleks leeki ega süüteallikaid. Õhutage ruum korralikult.
- Jälgige, et kuumad esemed ei puutuks vastu seadme plastpindu.
- Ärge asetage karastusjooke sügavkülmkambris. See tekitab joogianumas rõhku.
- Ärge hoidke seadmes tuleohtlikke gaase ega vedelikke.
- Ärge pange tuleohtlikke või tuleohtliku ainega märgunud esemeid seadmesse, selle lähedusse ega peale.
- Ärge katsuge kompressorit ega kondensaatorit. Need on kuuma.
- Ärge võtke sügavkülmkambrist toiduaineid ega puudutage neid, kui teie käed on märjad või niisked.
- Ärge külmutage juba ülessulatatud toiduaineid uuesti.
- Järgige külmutatud toiduainete pakenditel olevaid säilitamisjuhiseid.
- Enne toidu sügavkülmkambris panemist pakkige see mistahes toiduga kokkupuutuvasse materjali.
- Ärge laske toiduainetel kokku puutuda seadme sektsioonide siseseintega.

2.4 Sisevalgustus

⚠ HOIATUS!

Elektrilöögi oht.

- See toode sisaldab ühte või enamat energiatõhususe F klassi valgusallikat.
- Teave selles seadmes oleva lambi (lampide) ja eraldi müüdavate varulampide kohta. Need lambid taluvad koduste majapidamisseadmete äärmuslikke keskkonnamõjusid, näiteks temperatuuri, vibratsiooni ja niiskust, või on ette nähtud

edastama infot seadme tööoleku kohta. Need pole ette nähtud kasutamiseks muudes rakendustes ega sobi ruumide valgustamiseks.

2.5 Puhastamine ja hooldus

⚠ HOIATUS!

Kehvavigastuse või seadme kahjustamise oht.

- Enne hooldustoiminguid lülitage seade välja ja lahutage toitepistik pistikupesast.
- Selle seadme jahutussüsteem sisaldab süsivesinikke. Süsteemi tohib hooldada ja laadida ainult kvalifitseeritud tehnik.
- Kontrollige toodet regulaarselt kulumis- ja kahjustusmärkide suhtes, mis võivad muuta selle toiduga kokkupuuteks sobimatuks, nagu praod, mullid, delaminatsioon (kihtide eraldumine), kokkutõmbumine, kleepuvus, korrosioon või muud nähtavad muudatused tekstuuris või välimuses. Järgige toote halvenemise vältimiseks puhastus- ja hooldusjuhiseid.

2.6 Hooldus

- Seadme parandamiseks võtke ühendust volitatud teeninduskeskusega. Kasutage ainult originaalvaruosi.
- Pidage meeles, et kui olete parandanud seadet ise või lasknud seda teha ebapädeval isikul, võib see kahjustada seadme ohutust ja muuta garantii kehtetuks.
- Pärast mudeli tootmise lõpetamist on 7 aasta jooksul saadaval järgmised varuosad: termostaadid, temperatuuriandurid, trükkplaadid, valgusallikad, uksekäepidemed, uksehinged, küpsetusplaadid ja korvid. Uksetihendid on saadaval vähemalt 10 aasta jooksul pärast mudeli tootmise lõpetamist. Kestus võib teie riigis olla pikem. Lisateabe saamiseks vaadake meie veebisaiti.
- Pidage meeles, et mõned varuosad on saadaval ainult ametlikele parandajatele ning et mõned varuosad ei pruugi kõigile mudelitele sobida.

2.7 Jäätmekäitlus

⚠ HOIATUS!

Vigastus- või lämbumisoht.

- Eemaldage seade vooluvõrgust.
- Lõigake toitekaabel seadme küljest lahti ja visake ära.

- Eemaldage uksekäepide, et vältida laste ja loomade seadmesse lõksujäämist.
- Selle seadme külmutusagensi süsteem ja isolatsioonimaterjalid on osoonisõbralikud.
- Isolatsioonivaht sisaldab tuleohtlikku gaasi. Seadme õige kõrvaldamise kohta

- saate täpsemaid juhiseid kohalikust omavalitsusest.
- Ärge vigastage soojusvaheti läheduses paiknevat jahutusüksust.

3. JUHTPANEEL

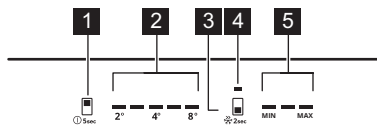

- 1 Külmikusektsiooni nupp/ Seadme SISSE/VÄLJA nupp**
Vajutage temperatuuri seadistamiseks (2°C–8°C; soovitatav 4°C).
- 2 Külmiku temperatuuriindikaatorid**
- 3 Sügavkülmikusektsiooni nupp/ Extra Freeze nupp**
Vajutage, et seada temperatuur vahemikku MIN kuni MAX.
Vajutage funktsiooni aktiveerimiseks/ desaktiveerimiseks, kuni indikaator Extra Freeze süttib/kustub.
- 4 Extra Freeze indikaator**
- 5 Sügavkülmiku temperatuuri indikaatorid**

i Seatud temperatuur saavutatakse 24 h jooksul.
Pärast voolukatkestust naaseb seade varem seatud temperatuuridele.

3.1 Sisse/välja lülitamine

Sisestage toitepistik seina pistikupessa. Püüdke ja hoidke nuppu ON/OFF, et seade sisse/välja lülitada. Pärast väljalülitamist eemaldage toitepistik seinakontaktist.

3.2 Funktsioon Extra Freeze

Kasutage sügavkülmikuse eelkülmutamiseks ja kiirkülmutamiseks Extra Freeze.

Aktiveerige funktsioon vähemalt 24 h enne toidu sügavkülmikusse paigutamist. Funktsioon seiskub pärast max 52 h. Kui funktsioon on sisse lülitatud, pole temperatuuri võimalik seadistada.

3.3 Alarmid

i Alarmitüübid on mudeliti erinevad.

Heli- ja visuaalse alarmi väljalülitamiseks vajutage mis tahes nuppu.

Kui nuppu ei vajutata, lülitub helisignaali automaatselt 1 h pärast välja.

Ukse avamise alarm

Kui külmiku uks on jäänud lahti umbes 5 min, siis hakkavad kõik LED-indikaatorid vilkuma ja kostub helisignaali.

Kui sügavkülmiku uks on jäänud lahti umbes 80 s, siis hakkavad kõik LED-indikaatorid vilkuma ja kostub helisignaali.

Signaal vaibub, kui te ukse sulgete.

Kõrge temperatuuri alarm

Kui sügavkülma sektsiooni temperatuur tõuseb, vilguvad esimene ja kolmas sügavkülma temperatuuri indikaator ning kostub heli.

Häire kinnitamiseks vajutage ükskõik millist nuppu. Sügavkülmiku esimene ja kolmas temperatuuriindikaator süttivad 5 s, enne kui näitavad uuesti sügavkülmiku temperatuuri.

Helisignaali taaskäivitub 1 h pärast, kuni normaalsed tingimused taastuvad.

4. IGAPÄEVANE KASUTAMINE

i Varustus on mudeliti erinev.

4.1 Riiulite paigutamine

Paindlik riiul: riiuli esiosa saab paigutada teise poole alla. Võtke eesmine pool ettevaatlikult välja ja libistage see alumisse siini.

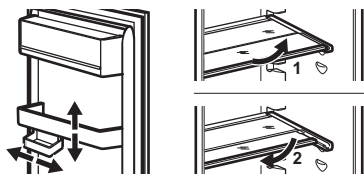

4.2 Sahtlite eemaldamine

Tühjendage enne eemaldamist alati sahtlid.

Köögilija- ja sügavkülmikusahtlid

1. Tõmmake sahtel välja, kuni see peatub.
2. Kui jõuate siinide lõppu, tõstke sahtli esiosa kergelt üles ja eemaldage see siis seadmest.

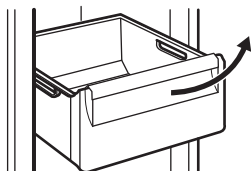

i Mõne mudeli puhul on sahtli eemaldamiseks vaja esmalt eemaldada pudeliriiul.

ExtraChill

See on sahtel köögivilja- või GreenZone sahtli kohal.

1. Tõmmake sahtel külmikust välja.

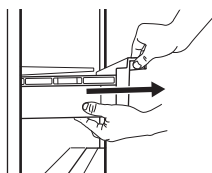

2. Tõstke sahtli esiosa üles.



3. Sahtli seadmest väljatõmbamiseks tõstke ja pöörake sahtlit.



Klaasriiuli eemaldamiseks:

1. Vabastage mõlemalt poolt külgmine haare.

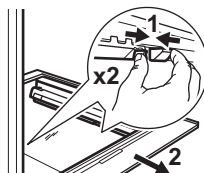

2. Tõmmake klaasriiuli tugi enda poole.

4.3 MULTIFLOW

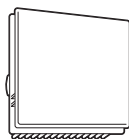

Ventilaator MULTIFLOW aktiveeritakse automaatselt ja see töötab ainult siis, kui uks on suletud.

i Ärge blokeerige õhuavasid.

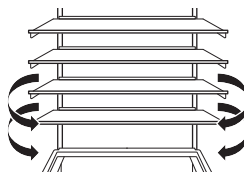

i Ärge eemaldage MULTIFLOW paneeli. Puhastusjuhiseid leiab peatükist "Puhastamine ja hooldus".

5. NÕUANDED JA SOOVITUSED

5.1 Näpunäiteid energia säästmiseks

- Sügavkülmik: Esialgne konfiguratsioon tagab kõige tõhusama energiakasutuse.
- Külmik Kõige efektiivsem energiakasutus on tagatud sellega, kui sahtlid paiknevad seadme allosas ja riigid on paigutatud ühtlaste vahedega. Ukseriulite paigutus energiatarbimist ei mõjuta.
- Ärge avage ust sageli ega jätke seda lahti kauemaks kui vaja.
- Sügavkülmik: Mida madalamaks on temperatuur seatud, seda suurem on energiatarbimine.
- Külmik Ärge seadke liiga kõrget temperatuuri, välja arvatud juhul, kui seda nõuavad toiduaine omadused.
- Kui seade on täis ja seda ümbritsev temperatuur on kõrge või temperatuur on seatud madalaks, võib kompressor pidevalt töötada, põhjustades härmatise või jää tekkimist aurustil. Sellisel juhul seadke temperatuur kõrgemaks, et võimaldada automaatsulatust ja sel viisil energiat kokku hoida.
- Ärge katke ventilatsiooniavasid ega -võret kinni.
- Jälgige, et seadmes olevad toiduained oleks paigutatud nii, et õhk saaks seadme tagaosas olevate vastavate õhuavade kaudu liikuda.

5.2 Nõuanded külmutamiseks

- Ärge külmutage vedelikke sisaldavaid pudeleid ega purke, ja kindlasti mitte gaseeritud jooke, sest need võivad külmumise käigus plahvatada.
- Ärge pange sügavkülmkambrissooja toitu.
- Ärge asetage värsket külmutamata toitu otse juba külmutatud toidu kõrvale.
- Külmakahjustuste ärahoidmiseks ärge sööge jääkuubikuid, mahlajääd või jääkomme kohe pärast sügavkülmikut väljavõtmist.
- Sulatatud toitu ei tohi uuesti külmutada.

5.3 Näpunäiteid külmutatud toiduainete säilitamiseks

- Sügavkülmaseksioon on tähistatud sümboliga ✱ ***.

- Sobivaim temperatuur, mis tagab külmutatud toiduainete säilimise, on -18 °C või sellest madalam.
- Kõrgem temperatuur külmikus võib toidu säilivusaega lühendada.
- Külmutatud toiduainete säilitamiseks sobib kogu sügavkülmikuseksioon.
- Jätke toiduainete ümber veidi vaba ruumi, et õhk pääseks vabalt liikuma.

5.4 Säilivusaeg sügavkülmaseksioonis

| Toiduaine tüüp | Säilivusaeg (kuud) |
|-----------------------------------------|--------------------|
| Sai | 3 |
| Puuviljad (välja arvatud tsitruselised) | 6–12 |
| Köögiviljad | 8–10 |
| Järelejäänud toit, lihata | 1–2 |
| Piimatooted | |
| Või | 6–9 |
| Pehme juust (nt mozzarella) | 3–4 |
| Kõva juust (nt parmesan, tšedar) | 6 |
| Mereannid | |
| Rasvane kala (nt lõhe, makrell) | 2–3 |
| Lahja kala (nt tursk, lest) | 4–6 |
| Krevetid | 12 |
| Puhastatud merekarbid ja rannakarbid | 3–4 |
| Küpsetatud kala | 1–2 |
| Liha | |
| Linnuliha | 9–12 |
| Veiseliha | 6–12 |
| Sealiha | 4–6 |
| Lambaliha | 6–9 |
| Vorst | 1–2 |
| Sink | 1–2 |
| Järelejäänud toit, lihaga | 2–3 |

5.5 Näpunäiteid toidu säilitamiseks külmikus

① Värske toidu seksioon on tähistatud sümboliga .

- Sobivaim temperatuur, mis tagab värske toidu säilimise, on +4°C või sellest madalam.
- Häiriva lõhna vältimiseks tuleb nii vedelikke kui ka muid toiduaineid säilitada külmikus suletud anumates.
- Toorete toiduainete ja valmistoidu ristsaastumise ärahoidmiseks katke valmistoit kinni ja hoidke seda tooretest toiduainetest eraldi.

- Pakendage liha sobivasse pakendisse ja pange köögiviljasahtli kohal olevale klaasriiulile.
- Sulatage külmikus olevad toiduained.
- Ärge pange külmikusse sooja toitu.
- Puhastage puu- ja köögiviljad ning asetage spetsiaalsesse sahtlisse (juurviljasahtel).
- Ärge hoidke külmikus eksootilisi puuvilju.
- Külmikus ei tohiks hoida selliseid köögivilju nagu tomatid, kartulid, sibulad ja küüslauk.
- Sulgege pudelid enne külmikusse panemist.

6. PUHASTAMINE JA HOOLDUS

6.1 Sisemuse puhastamine

Enne esmakordset kasutamist puhastage sisemus ja tarvikud leige vee ja neutraalse seebiga, seejärel kuivatage. Puhastage seadmed ja ukse tihendid regulaarselt.

Puhastage juhtpaneel niiske lapiga ja kuivatage pehme lapiga. Ärge kasutage mistahes pesuaineid.

① Ärge peske tarvikuid ja seadme osi nõudepesumasinas.

6.2 Seadme sulatamine

Külmik

Külmikuosa sulatamine toimub automaatselt.

Sügavkülmik:

Sügavkülmikamber on härmatisevaba.

7. TÕRKEOTSING

Seade ei tööta.

- Ühendage pistik nõuetekohaselt pistikupeesaga.
- Lülitage seade sisse.
- Veenduge, et pistikupesas on pinge. Võtke ühendust kogemustega elektrikuga.

Seade tekib müra.

Veenduge, et seade seisab stabiilselt.

Heli- või visuaalne hoiatus on sees.

Sulgege uks või vajutage mõnda nuppu, et deaktiveerida akustiline alarm.

Kompressor töötab kogu aeg.

- Reguleerige temperatuuri.
- Oodake, kuni temperatuur stabiliseerub.
- Enne külmikusse paigutamist laske neil jahtuda toatemperatuurini.
- Sulgege uks korralikult.

Uks on kõver või takistab õhutusava.

Vt paigaldusjuhiseid.

Uks avaneb raskelt.

Pärast ukse sulgemist ja enne selle uuesti avamist oodake mõni sekund.

Külmikus on liiga palju härmatist ja jääd.

- Sulgege uks korralikult.
- Puhastage või vahetage tihend.
- Pakkige toiduained nõuetekohaselt.
- Reguleerige temperatuuri.

Vesi voolab külmiku tagaplaadil.

See on osa sulatamisprotsessist.

Külmikus on liiga palju kondensvett.

- Avage uks ainult siis, kui see on vajalik, ja sulgege see täielikult.

- Suvel ja sügisel valige külmikus soojem temperatuur (ligikaudu 6-7°C).

Vesi voolab põrandale.

Ühendage sulamisvee väljalase aurustusalusega.

Temperatuuri ei saa seada.

Lülitage välja Extra Freeze funktsioon.

Viies temperatuuriindikaator vilgub.

Pöörduge volitatud teeninduskeskusse. Jahutussüsteem hoiab toidu külmana. Temperatuuri reguleerimine on välja lülitatud.

Esimene või teine temperatuuriindikaator vilgub.

Pöörduge volitatud teeninduskeskusse. Jahutussüsteem hoiab toidu külmana. Temperatuuri reguleerimine on välja lülitatud.

Lamp ei tööta või on uksetihendid kahjustatud.

Pöörduge volitatud teeninduskeskusse.

8. TEHNILISED ANDMED

Tehnilised andmed on toodud energiamärgisel ja seadme nimetusplaadil, mis võib asuda kas seadme peal või sees.

Seadme energiamärgisel olevalt QR-koodilt leiate veebilingi teabele, mis on seotud selle seadme jõudlusele vastavalt EL EPREL-i andmebaasis kirjeldatule. Hoidke energiamärgis alles koos kasutusjuhendiga ja kõigi

muude dokumentidega, mis seadmega kaasnesid. Sama teavet EPREL-is on võimalik leida ka lingilt <https://eprel.ec.europa.eu>, kasutades mudeli nime ja tootenumbrit, mis on toodud andmesildil. Täpsemat teavet energiamärgisel toodud andmete kohta leiate aadressilt www.theenergylabel.eu.

9. TEAVE KATSEASUTUSTELE

Seadme paigaldamine ja ettevalmistamine ökodisaini kontrollimiseks peab vastama standardile EN 62552 (EL, Šveits ja Ühendkuningriik). Vaadake ventilatsiooniuete, niši

mõõtmete ja minimaalsete tagumiste vahede kohta Paigaldamine. Lisateabe saamiseks võtke ühendust volitatud teeninduskeskusega.

10. KESKKONNAASPEKTID

Ringlussevõttu tuleb saata materjalid, millel on sümbol . Ringlussevõtuks pange pakend vastavatesse konteineritesse. Aidake hoida keskkonda ja inimeste tervist ning suunake elektri- ja elektroonikaseadmete jäät-

med ringlusse. Ärge visake ära seadmeid, mis on tähistatud sümboliga  majapidamisjätmete hulka. Viige seade kohalikku jäätmesortimispunkti või pöörduge abi saamiseks kohalikku omavalitsusse.

| | | | |
|-----------------------------|----|-----------------------------------------|----|
| 1. DROŠĪBAS NORĀDĪJUMI..... | 21 | 7. TRAUCĒJUMMEKLĒŠANA..... | 28 |
| 2. DROŠĪBAS NORĀDĪJUMI..... | 23 | 8. TEHNISKIE DATI..... | 29 |
| 3. VADĪBAS PANELIS..... | 25 | 9. INFORMĀCIJA TESTĒŠANAS IESTĀDĒM..... | 29 |
| 4. IKDIENAS LIETOŠANA..... | 26 | 10. AR VIDI SAISTĪTI APSVĒRUMI..... | 29 |
| 5. IETEIKUMI UN PADOMI..... | 27 | | |
| 6. APKOPE UN TĪRĪŠANA..... | 28 | | |

1. DROŠĪBAS NORĀDĪJUMI

Pirms ierīces uzstādīšanas un lietošanas rūpīgi izlasiet pievienotos norādījumus. Ražotājs neatbild par savainojumiem un bojājumiem, kas radušies ierīces nepareizas uzstādīšanas vai lietošanas rezultātā. Vienmēr glabājiet šīs instrukcijas drošā, pieejamā vietā, lai tās varētu izmantot nākotnē.

1.1 Bērnu un īpaši jūtīgu personu drošība

- Šo ierīci drīkst izmantot bērni no 8 gadu vecuma un cilvēki ar ierobežotām fiziskām, sensorām vai garīgām spējām vai pieredzes un zināšanu trūkumu atbildīgas personas uzraudzībā vai, ja tie ir informēti par ierīces drošu lietošanu un izprot potenciālos riskus. Bērni vecumā no 3–8 gadiem un personas ar ļoti plašu un sarežģītu invalidi-

tāti var ievietot priekšmetus ierīcē un izņemt tos, ja viņi ir atbilstoši apmācīti. Neļaujiet bērniem trīs gadu vecumu nerasniegušiem bērniem tuvoties ierīcei, ja vien viņi netiek pastāvīgi uzraudzīti.

- Bērni jāuzrauga, lai viņi nerotaļātos ar ierīci.
- Bērni nedrīkst tīrīt ierīci un veikt tās apkopi bez uzraudzības.
- Neļaujiet bērniem tuvoties iepakojumam un atbrīvojieties no tā pienācīgā veidā.

1.2 Vispārīgā drošība

- Šī ierīce ir paredzēta tikai pārtikas un dzērienu glabāšanai.
- Šī ierīce ir izstrādāta tikai izmantošanai mājas apstākļos un telpās.
- Šo ierīci var izmantot birojos, viesnīcu viesu numuriņos, pansiju viesu numuri-

- nos, lauku viesu mājās un citās līdzīgās uzturēšanās vietās, kurās izmantošana nepārsniedz (vidējo) mājsaimniecības lietošanas intensitāti.
- Lai izvairītos no pārtikas produktu piesārņošanas, ievērojiet šādus norādījumus:
 - neatstājiet durvis atvērtas ilgstoši;
 - regulāri tīriet virsmas, kas var saskarties ar pārtiku un pieejamām noplūdes sistēmām;
 - glabājiet jēlu gaļu un zivis piemērotās tvertnēs ledusskapī, lai tās nesa-skartos ar vai neuzpilētu uz citiem produktiem.
 - UZMANĪBU: Rūpējieties, lai neaizsērētu ierīces korpusa vai iebūvētās konstrukcijas ventilācijas atveres.
 - UZMANĪBU: Nelietojiet ražotāja neieteiktas mehāniskās ierīces vai citus līdzekļus atkuššanas procesa pātrināšanai.
 - UZMANĪBU: Nebojājiet dzesētāja kontūru.
- UZMANĪBU: Nelietojiet elektroierīces ēdiena uzglabāšanai paredzētajos ierīces nodalījumos, ja vien to izmantošanu neiesaka ražotājs.
 - Ierīces tīrīšanai neizmantojiet ūdens smidzinātāju un tvaika tīrītāju.
 - Tīriet ierīci ar mitru mīkstu drānu. Izmantojiet tikai neitrālus mazgāšanas līdzekļus. Neizmantojiet abrazīvus izstrādājumus, abrazīvus sūkļus, šķīdinātājus vai metāla priekšmetus.
 - Ja ledusskapis ilgstoši paliek tukšs, izslēdziet to, atkausējiet, iztīriet, nosusiniet un atstājiet vaļā durvis, lai ierīcē neveidotos pelējums.
 - Neglabājiet ierīcē sprāgstošas vielas, piemēram, aerosolus ar uzliesmojošu propelentu.
 - Ja strāvas padeves vads ir bojāts, tas ir jānomaina ražotājam, autorizētajam servisa centram vai kvalificētam speciālistam, lai izvairītos no nelaimes gadījuma.

2. DROŠĪBAS NORĀDĪJUMI

2.1 Uzstādīšana

BRĪDINĀJUMS!

Ierīci drīkst uzstādīt tikai sertificēti speciālisti.

- Noņemiet visu iesaiņojumu.
- Neuzstādiēt un nelietojiet bojātu ierīci.
- Nelietojiet ierīci, pirms ievietojat to iebūvētā struktūrā drošības izturēšanās dēļ.
- Ievērojiet atsevišķos uzstādīšanas un durvju vēršanās virziena maiņas norādījumus, kas piegādāti kopā ar ierīci vai pieejami mūsu tīmekļa vietnē.
- Vienmēr uzmanīgi pārvietojiet ierīci, jo tā ir smaga. Vienmēr izmantojiet drošības cimdus un slēgtus apavus.
- Raugieties, lai ap ierīci var brīvi cirkulēt gaiss.
- Pēc uzstādīšanas vai durvju vēršanās virziena maiņas nogaidiet vismaz 4 stundas, līdz pieslēdzat ierīci elektrotīklam. Tas ļauj eļļai ieplūst atpakaļ kompresorā.
- Pirms jebkāda darba veikšanas ar ierīci (piemēram, durvju vēršanās virziena maiņas) atvienojiet kontaktdakšu no kontaktlīgzdās.
- Neuzstādiēt ierīci radiatoru vai plīti, cepeškrāsns, plīts vai plīts virsmas tuvumā, ja veina uzstādīšanas norādēs nav noteikts savādāk.
- Nepakļaujiet ierīci lietus iedarbībai.
- Neuzstādiēt ierīci vietā, kur tā ir pakļauta tiešai saules gaismai.
- Neuzstādiēt ierīci pārāk mitrās un pārāk aukstās vietās.
- Pārvietojot ierīci, paceliet to aiz priekšējās malas, lai izvairītos no grīdas saskrāpēšanas.
- Aizsargājiet grīdu pret skrāpējumiem, mainot ierīces durvju vēršanās virzienu.
- Ierīces komplektācijā ir iekļauts mitruma uzsūcēja maisiņš. Tā nav rotallīti. Tas nav ēdams. Izmetiet to nekavējoties.

2.2 Pieslēgums elektrotīklam

BRĪDINĀJUMS!

Ugunsgrēka un elektrošoka risks!

BRĪDINĀJUMS!

Novietojot ierīci, pārliecinieties, ka vads nav aizķēries vai bojāts.

BRĪDINĀJUMS!

Neizmantojiet vairāku kontaktspraudņu adapterus un pagarinātājus.

UZMANĪBU!

Visus elektriskos darbus, kas nepieciešami šīs ierīces uzstādīšanai, drīkst veikt kvalificēts elektriķis.

- Pārliecinieties, ka tehnisko datu plāksnītē norādītie parametri atbilst elektrotīkla parametriem.
- Ierīce ir jāsazemē.
- Vienmēr izmantojiet pareizi uzstādītu un drošu elektrotīkla kontaktlīgzdu.
- Ja mājas elektroapgādes kontaktlīgзда nav sazemēta, savienojiet ierīci ar atsevišķu zemējumu, kas atbilst pašlaik spēkā esošajiem noteikumiem, konsultējoties ar kvalificētu elektriķi.
- Pārliecinieties, ka netiek bojātas elektrotehniskās sastāvdaļas (piem., elektrotīkla kontaktspraudnis, elektroapgādes kabelis, kompresors). Sazinieties ar pilnvarotu servisa centru vai elektriķi, lai aizstātu elektrotehniskos komponentus.
- Elektroapgādes kabelim jāatrodas zemāk par elektrotīkla kontaktlīgzdu.
- Pieslēdziet kontaktspraudni kontaktlīgzdai tikai uzstādīšanas procesa beigās. Pārbaudiet, vai pēc ierīces uzstādīšanas var brīvi piekļūt kontaktspraudnim.
- Neatvienojiet ierīci, velkot aiz strāvas kabeļa. Vienmēr turiet strāvas kontaktdakšu.
- Šī ierīce ir aprīkota ar 13 A kontaktspraudni. Ja jānomaina kontaktspraudņa drošinātājs, izmantojiet tikai 13 A ASTA (BS 1362) drošinātāju (tikai AK un Īrijai).

2.3 Lietošana

BRĪDINĀJUMS!

Savainojumu, apdegumu vai elektrošoka risks.



Ierīce satur uzliesmojošu gāzi, izobutānu (R600a), dabasgāzi, kas ir videi praktiski nekaitīga. Rīkojieties uzmanīgi, lai nesabojātu dzesētāja shēmu, kas satur izobutānu.

- Do not modify this appliance.
- Iebūvētā produkta izmantošana atsevišķi stāvošas ierīces veidā ir stingri aizliegta.
- Šī ierīce ir paredzēta lietošanai apkārtējā temperatūrā no 10°C līdz 38°C. Pareizu ierīces darbību var garantēt norādītajā temperatūras diapazonā.
- Neievietojiet ierīcē elektropreces (piem., saldējuma gatavotājus), izņemot gadījumus, kad ražotājs ir atļāvis to darīt.
- Dzesētāja kontūra bojājuma gadījumā rūpējieties, lai ierīces atrašanās telpā nebūtu liesmu un aizdegšanās avotu. Vēdiniet telpu.
- Nepieļaujiet uzkarstošu priekšmetu, piemēram, plastmasas detaļu saskarsmi ar ierīci.
- Nenovietojiet gāzētus dzērienus saldētavas nodalījumā. Tas izraisīs spiedienu dzēriena tvertnē.
- Neievietojiet ierīcē uzliesmojošas gāzes un šķidrums ierīcē.
- Neievietojiet ierīcē un neglabājiet tās tuvumā vai uz tās viegli uzliesmojošas vielas vai ar viegli uzliesmojošām vielām piesūcinātus priekšmetus.
- Nepieskarieties kompresoram un kondensatoram. Tie ir karsti.
- Neizņemiet saldētavā ievietotus produktus un nepieskarieties tiem, ja jūsu rokas ir slapjas vai mitras.
- Nesaldējiet atkārtoti pārtiku, kas jau ir bijusi atsaldēta.
- Ievērojiet uz saldētās pārtikas iepakojuma sniegtos uzglabāšanas norādījumus.
- Pirms ievietošanas saldētavā ietiniet pārtiku jebkādā materiālā, kas paredzēts saskarei ar pārtiku.
- Nepieļaujiet ēdiena saskari ar ierīces nodalījumu iekšējām sienām.

2.4 Iekšējais apgaismojums

BRĪDINĀJUMS!

Elektrošoka risks.

- Šis izstrādājums satur vienu vai vairākus gaismas avotus, kuru energoefektivitātes klase ir F.
- Attiecībā uz lampu(-ām), kas atrodas šī izstrādājuma iekšpusē, un rezerves daļu lampām, ko pārdod atsevišķi: šīs lampas ir izstrādātas, lai izturētu ārkārtējus fiziskus

apstākļus sadzīves tehnikā, piemēram, temperatūru, vibrāciju, mitrumu, vai ir paredzētas informācijas signalizēšanai par ierīces darbības stāvokli. Tās nav paredzētas citiem lietošanas veidiem un nav piemērotas mājaisaimniecības telpu apgaismojumam.

2.5 Apkope un tīrīšana

BRĪDINĀJUMS!

Pastāv traumu un ierīces bojājumu risks.

- Pirms apkopes izslēdziet ierīci un atvienojiet to no elektrotīkla.
- Šīs ierīces dzesēšanas iekārta satur ogļūdeņražus. Dzesēšanas iekārtas atkārtotas uzpildes darbus drīkst veikt tikai sertificēts speciālists.
- Regulāri pārbaudiet, vai ierīcei nav nolietojšanās pazīmju, kas to varētu padarīt nepiemērotu saskarei ar pārtiku, piemēram, plaisu, pūslīšu, materiālu atslāņošanās, saraušanās, lipīguma, korozijas vai citu redzamu izmaiņu tekstūrā vai izskatā. Lai novērstu bojājumus, ievērojiet tīrīšanas un kopšanas norādījumus.

2.6 Serviss

- Lai salabotu ierīci, sazinieties ar pilnvarotu servisa centru. Izmantojiet tikai oriģinālās rezerves daļas.
- Lūdzu, ņemiet vērā, ka pašrocīgi veikti remontdarbi vai remontdarbi, kurus veikušas neprofesionālas personas, var radīt apdraudējumu, un garantija var zaudēt spēku.
- Turpmāk norādītās rezerves daļas ir pieejamas vismaz septiņus gadus pēc modeļa ražošanas pārtraukšanas: termostati, temperatūras sensori, iespiestas shēmas, gaismas avoti, durvju rokturi, durvju eņģes, paplātes un grozi. Durvju blīves ir pieejamas vismaz 10 gadus pēc modeļa ražošanas pārtraukšanas. Pieejamības laiks jūsu valstī var būt ilgāks. Lai iegūtu papildu informāciju, apmeklējiet mūsu tīmekļa vietni.
- Lūdzu, ņemiet vērā, ka dažas no šīm rezerves daļām ir pieejamas tikai profesionāliem remontētājiem un ka ne visas rezerves daļas der visiem modeļiem.

2.7 Ierīces utilizācija

⚠ BRĪDINĀJUMS!

Pastāv traumu un nosmakšanas risks.

- Atvienojiet ierīci no elektropadeves.
- Nogrieziet strāvas kabeli un izmetiet to.
- Izņemiet durvis, lai novērstu bērnu vai dzīvnieku ieslēgšanu ierīcē.

- Šīs ierīces dzesētāja shēma un izolācijas materiāli nekaitē ozona slānim.
- Izolācijas slānis satur viegli uzliesmojošu gāzi. Sazinieties ar vietējo pašvaldību, lai noskaidrotu, kā pareizi atbrīvoties no ierīces.
- Nesabojājiet dzesēšanas bloka daļu, kas atrodas blakus siltummainim.

3. VADĪBAS PANELIS

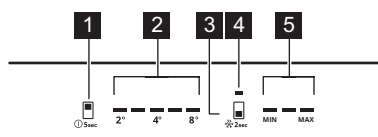

- 1 Ledusskapja nodalījuma poga / Ierīces ieslēgt/Izslēgt poga**
Nospiediet, lai iestatītu temperatūru (2°C–8°C; ieteicams 4°C).
- 2 Ledusskapja temperatūras indikators**
- 3 Saldētavas nodalījuma poga Extra Freeze poga**
Nospiediet, lai iestatītu temperatūru starp MIN un MAX.
Spiediet, līdz Extra Freeze indikators ieslēdzas/izslēdzas, lai aktivizētu/deaktivizētu funkciju.
- 4 Extra Freeze indikators**
- 5 Saldētavas temperatūras indikatori**

ⓘ Iestatītā temperatūra tiks sasniegta 24 st laikā.

Pēc strāvas padeves pārtraukuma ierīce atjauno iepriekš iestatītās temperatūras.

3.1 Ieslēgšana/izslēgšana

Iespraudiet kontaktdakšu elektrotīkla kontaktligzdā. Nospiediet un turiet nospiešanas pogu ON/OFF, lai ieslēgtu vai izslēgtu ierīci. Pēc ieslēgšanas atvienojiet kontaktspraudni no elektrotīkla kontaktligzdas.

3.2 Funkcija Extra Freeze

Izmantojiet Extra Freeze to, lai produktus iepriekš sasaldētu vai ātri sasaldētu saldētavā.

Aktivizējiet funkciju vismaz 24 st pirms pārtikas produkta ievietošanas. Funkcija pārtrauc darboties pēc maks. 52 st. Kad funkcija ir aktivizēta, temperatūru nav iespējams iestatīt.

3.3 Brīdinājumi

ⓘ Brīdinājumu veidi atšķiras pēc modeļa.

Nospiediet jebkuru taustiņu, lai izslēgtu gan skaņas, gan vizuālo brīdinājumu.

Ja neviena poga netiek piespiesta, signāls izslēgsies pēc 1 st.

Brīdinājums, ka durvis atvērtas

Ja ledusskapja durvis paliek atvērtas aptuveni 5 min, mirgo visi LED indikatori un dzirdams skaņas signāls.

Ja saldētavas durvis paliek atvērtas aptuveni 80 s, mirgo visi LED indikatori un dzirdams skaņas signāls.

Skaņas signāls izslēdzas, kad tiek aizvērtas durvis.

Brīdinājums par paaugstinātu temperatūru

Kad temperatūra saldētavas nodalījumā paaugstinās, pirmais un trešais saldētavas temperatūras indikators sāk mirgot un ieslēdzas brīdinājuma skaņas signāls.

Lai apstiprinātu trauksmes signālu, nospiediet jebkuru pogu. Pirmais un trešais saldētavas temperatūras indikators iedegas uz 5 s, pirms tie atkal sāk parādīt saldētavas temperatūru.

Skaņas signāls atkārtoti sāk skanēt pēc 1 st pēc izslēgšanas līdz brīdim, kad tiek atjaunoti standarta apstākļi.

4. IKDIENAS LIETOŠANA

ⓘ Aprikojums atšķiras atkarībā no modeļa.

4.1 Plauktu novietošana

Pārveidojams plaukts: priekšējo plaukta pusi var novietot zem otrās puses. Uzmanīgi izņemiet priekšējo pusi un ievietojiet to apakšējā sliedē.

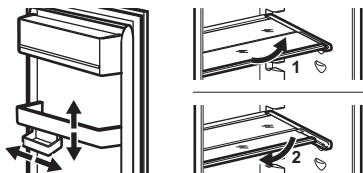

4.2 Atvilktnu izņemšana

Pirms atvilktnu izņemšanas tās vienmēr iztukšojiet.

Dārzeņu un saldētavas atvilktnes

1. izvelciet atvilktni līdz atdurei;
2. kad sasniegts vadīklas gals, viegli paceliet atvilktnes priekšpusi un izņemiet to no ierīces.

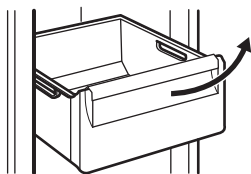

ⓘ Lai izņemtu atvilktni, dažiem modeļiem vispirms ir jāizņem pudeļu nodalījums.

ExtraChill

Tā ir atvilktnē virs dārzeņu vai GreenZone atvilktnes.

1. Izņemiet atvilktni no ledusskapja.

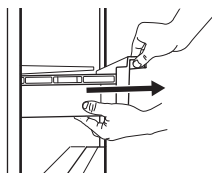

2. Paceliet atvilktnes priekšdaļu.



3. Paceliet un pagrieziet atvilktni, lai izvilktu to no ierīces.



Stikla plaukta izņemšana:

1. Atveriet sānu skavas abās pusēs.

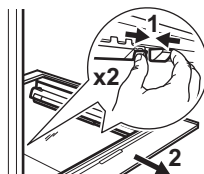

2. Pavelciet stikla plauktu virzienā uz sevi.

4.3 MULTIFLOW

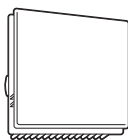

MULTIFLOW Ventilators aktivizējas automātiski un darbojas vienīgi tad, kad durvis ir aizvērtas.

ⓘ Nebloķējiet gaisa atveres.

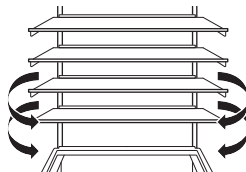

ⓘ Nenoņemiet paneli MULTIFLOW. Tīrīšanas norādījumus skatiet nodaļā "Apkope un tīrīšana".

5. IETEIKUMI UN PADOMI

5.1 Padomi elektroenerģijas taupīšanai

- Saldētava. Oriģinālā konfigurācija nodrošina visefektīvāko enerģijas izmantošanu.
- Ledusskapis. Konfigurācijā ar ierīces apakšējā daļā ievietotām atvilktnēm un vienmērīgi izkārtotiem plauktiem tiek nodrošināts visefektīvākais elektroenerģijas patēriņš. Durvju plauktu pozīcija neietekmē elektroenerģijas patēriņu.
- Nevirīniet bieži ierīces durvis un neturiet tās atvērtas ilgāk nekā tas nepieciešams.
- Saldētava: Jo aukstāka iestatītā temperatūra, jo lielāks elektroenerģijas patēriņš.
- Ledusskapis: Neiestatiet pārāk augstu temperatūru, ja vien tas nav nepieciešams pārtikai.
- Ja apkārtējās vides temperatūra ir augsta, temperatūras regulators ir iestatīts uz zemu temperatūru un ierīcē ir ievietots maksimāls produktu daudzums, tad kompresors, iespējams, darbosies nepārtrauktā darbības režīmā, veidojot apsarmojumu vai ledu uz iztvaikotāja. Šādā gadījumā iestatiet temperatūras regulatoru uz augstāku temperatūru, lai veiktu automātisku atkausēšanu.
- Neaizsedziet ventilācijas restes un atveres.
- Pārlicinieties, ka ierīcē ievietotie pārtikas produkti ir izvietoti tā, lai gaiss varētu cirkulēt pa ierīces aizmugurē izvietotajām iekšējām atverēm.

5.2 Saldēšanas padomi

- Nesaldējiet pudeles vai skārdenes ar dzērieniem, it īpaši, ja dzēriens satur oglekļa dioksīdu, – sasaldēšanas laikā tās var pārsprāgt.
- Neievietojiet saldētavas nodalījumā karstus ēdienus.
- Neievietojiet nesaldētu pārtiku tieši blakus sasaldētai pārtikai.
- Neēdiet ledus gabaliņus, ledū sasaldētu ūdeni vai ledenes uzreiz pēc to

izņemšanas no saldētavas, lai izvairītos no pārāk liela aukstuma mutē.

- Nesasaldējiet atkārtoti jau atkausētus produktus.

5.3 Padomi saldētas pārtikas glabāšanai



- Saldētavas nodalījums ir marķēts ar .
- Labs temperatūras iestatījums, kas nodrošina saldētu pārtikas produktu glabāšanu temperatūrā, kas ir vienāda vai zemāka par $-18\text{ }^{\circ}\text{C}$.
- Augstāks temperatūras iestatījums ierīcē var saīsināt produktu derīguma termiņu.
- Saldētus pārtikas produktus var glabāt visā saldētavas nodalījumā.
- Atstājiet pietiekami daudz vietas apkārt produktiem, lai ap tiem varētu brīvi cirkulēt gaiss.

5.4 Glabāšanas laiks saldētavas nodalījumā

| Pārtikas veids | Derīguma termiņš (mēneši) |
|--------------------------------------------------|---------------------------|
| Maize | 3 |
| Augļi (izņemot citrusaugļus) | 6–12 |
| Dārzeņi | 8–10 |
| Pārpalikumi, ne gaļa | 1–2 |
| Piena produkti: | |
| sviests | 6–9 |
| Mīksts siers (piem., mocarella) | 3–4 |
| Ciets siers (piem., parmezāns vai Čedaras siers) | 6 |
| Jūras veltes: | |
| Treknas zivis (piem., lasis, skumbrija) | 2–3 |
| Tiasas zivis (piem., menca, plekste) | 4–6 |
| Garneles | 12 |

| Pārtikas veids | Derīguma termiņš (mēneši) |
|-------------------------------------|---------------------------|
| Nolobīti ēdamie gliemeži un mīdijas | 3–4 |
| Termiski apstrādātas zivis | 1–2 |
| Gaļa: | |
| putnu gaļa | 9–12 |
| liellopa gaļa | 6–12 |
| cūkgaļa | 4–6 |
| jēra gaļa | 6–9 |
| Desiņas | 1–2 |
| Šķiņķis | 1–2 |
| Pārpalikumi, ar gaļu | 2–3 |

5.5 Ieteikumi pārtikas glabāšanai ledusskapī

 Svaigas pārtikas nodalījums ir atzīmēts ar .

- Labs temperatūras iestatījums, kas nodrošina svaigas pārtikas uzglabāšanu, ir +4 °C vai zemāks.
- Šķidrumu un ēdienu glabāšanai vienmēr izmantojiet slēgtus traukus, ai izvairītos no garšām un smakām nodalījumā.
- Lai izvairītos no pagatavota ēdiena un jēlu produktu savstarpēja piesārņojuma, ievietojiet pagatavoto aseptgā traukā un nošķiriet to no jēliem produktiem.
- Ietīniet piemērotā iepakojumā un novietojiet gaļu uz stikla plaukta virs dārzeņu atvilktnes.
- Atkausējiet pārtiku ledusskapī.
- Neievietojiet ierīcē karstus ēdienus.
- Nomazgājiet augļus un dārzeņus un novietojiet tos attiecīgajā (dārzeņu atvilktnē).
- Neuzglabājiet ledusskapī eksotiskos augļus.
- Neuzglabājiet ledusskapī glabāt tādus dārzeņus kā tomāti, kartupeļi, sīpoli un ķiploki.
- Aizskrūvējiet pudeles, pirms tās ieliekat ledusskapī.

6. APKOPE UN TĪRĪŠANA

6.1 Ierīces iekšpuses tīrīšana

Pirms sākat lietot ierīci, nomazgājiet tās iekšpusi un piederumus ar remdenu ūdeni un neitrālām ziepēm, pēc tam nosusiniet. Regulāri tīriet aprīkojumu un durvju blīves.

Tīriet vadības paneli ar mitru drānu un nosusiniet to ar mīkstu drānu. Nelietojiet mazgāšanas līdzekļus.

 Nemazgājiet piederumus un ierīces daļas trauku mazgājamajā mašīnā.

6.2 Ierīces atkausēšana

Ledusskapis:

Ledusskapja nodalījuma atkausēšana notiek automātiski.

Saldētava:

Saldētava nesasalst.

7. TRAUCĒJUMMEKLĒŠANA

Ierīce nedarbojas.

- Savienojiet elektrotīkla vada spraudni ar elektrotīkla kontaktligzdu pareizi.
- Ieslēdziet ierīci.
- Pārliedzieties, vai elektrotīkla kontaktligzdā ir spriegums. Sazinieties ar kvalificētu elektriķi.

Ierīce rada pārāk daudz trokšņu.

Pārbaudiet, vai ierīce ir pienācīgi atbalstīta.

Ieslēgts akustiskais vai vizuālais brīdinājuma signāls.

Lai izslēgtu akustisko signālu, aizveriet durvis vai nospiediet jebkuru taustiņu.

Kompresors darbojas nepārtraukti.

- Noregulējiet temperatūru.
- Nogaidiet, līdz temperatūra stabilizējas.
- Pirms ievietošanas ierīcē uzglabāšanai ļaujiet atdzist līdz istabas temperatūrai.
- Pareizi aizveriet durvis.

Ierīces durvis nav pareizi salāgotas, vai tās saskaras ar ventilācijas režģi.

Skatiet uzstādīšanas norādes.

Ierīces durvis neatveras viegli.

Pagaidiet dažas sekundes pirms atverat durvis pēc to aizvēšanas.

Ierīcē ir pārāk daudz sarmas un ledus.

- Pareizi aizveriet durvis.
- Nofīrieties vai nomainiet blīvi.
- Iepakojiet pārtiku atbilstoši.
- Noregulējiet temperatūru.

Uz ledusskapja aizmugurējās plātnes tek ūdens.

Šī ir daļa atkausēšanas procesa.

Ledusskapī ir pārāk daudz ūdens kondensāta.

- Atveriet durvis tikai nepieciešamības gadījumā un tās pilnībā aizveriet.

- Vasarā un rudenī ledusskapī iestatiet siltāku temperatūru (apm. 6–7°C).

Uz grīdas tek ūdens.

Savienojiet kūstošā ūdens izvadu ar iztvaikojuma uztveršanas paplāti.

Nevar iestatīt temperatūru.

Izslēdziet Extra Freeze funkciju.

Mirgo piektais temperatūras indikators.

Sazinieties ar pilnvaroto servisa centru. Dzesēšanas sistēma uztur pārtikas produktus aukstus. Temperatūras regulēšana ir izslēgta.

Mirgo pirmais vai otrais temperatūras indikators.

Sazinieties ar pilnvaroto servisa centru. Dzesēšanas sistēma uztur pārtikas produktus aukstus. Temperatūras regulēšana ir izslēgta.

Nedarbojas lampa vai ir bojātas durvju blīves.

Sazinieties ar pilnvaroto servisa centru.

8. TEHNISKIE DATI

Tehniskā informācija ir norādīta energoefektivitātes marķējumā un ierīces tehnisko datu plāksnītē, kas var atrasties uz ierīces vai tās iekšpusē.

QR kods uz ierīces komplektācijā iekļautā energoefektivitātes marķējuma sniedz tīmekļa saiti uz informāciju par ES EPREL datu bāzē iekļauto ierīces ekspluatācijas raksturlielumu informāciju. Glabājiet energoefektivitātes marķējumu kopā ar lietotāja rokasgrāmatu un

visiem pārējiem ierīces komplektācijā iekļautajiem dokumentiem. Šo pašu informāciju var uzzināt arī EPREL, atverot saiti <https://eprel.ec.europa.eu> un norādot ierīces energoefektivitātes nominālo datu plāksnītē norādīto modeļa nosaukumu un produkta numuru. Lai saņemtu detalizētu informāciju par energomarķējumu, atveriet saiti www.theenergylabel.eu.

9. INFORMĀCIJA TESTĒŠANAS IESTĀDĒM

Ekodizaina verifikācijas nolūkā ierīcei jābūt uzstādītai un sagatavotai atbilstīgi EN 62552 (ES, Šveice un Apvienotā Karaliste). Prasības attiecībā uz ventilāciju, nišas izmēriem un mi-

nimālo attālumu aizmugurē skatiet Uzstādīšana. Lai iegūtu vairāk informācijas, sazinieties ar pilnvaroto servisa centru.

10. AR VIDĪ SAISTĪTI APSVĒRUMI

Nododiet otrreizējai pārstrādei materiālus ar simbolu . Ievietojiet iepakojuma materiālus

atbilstošajos konteineros to otrreizējai pārstrādei. Palīdziet aizsargāt vidi un cilvēku veselību, nododot elektrisko un elektronisko ie-

kārtu atkritumus pārstrādei. Neizmetiet ierīces, kas apzīmētas ar simbolu  kopā ar mājsaimniecības atkritumiem. Nododiet ierīci

vietējā pārstrādes uzņēmumā vai sazinieties ar savu pašvaldību.

| | | | |
|------------------------------|----|-----------------------------|----|
| 1. SAUGOS INFORMACIJA..... | 31 | 7. GEDIMŲ ŠALINIMAS..... | 38 |
| 2. SAUGOS INSTRUKCIJA..... | 33 | 8. TECHNINIAI DUOMENYS..... | 39 |
| 3. VALDYMO SKYDELIS..... | 35 | 9. INFORMACIJA BANDYMŲ | |
| 4. KASDIENIS NAUDOJIMAS..... | 35 | LABORATORIJOMS..... | 39 |
| 5. NAUDINGI PATARIMAI..... | 37 | 10. APLINKOS APSAUGA..... | 39 |
| 6. VALYMAS IR PRIEŽIŪRA..... | 38 | | |

1. ⚠ SAUGOS INFORMACIJA

Prieš įrengdami ir naudodami šį prietaisą, atidžiai perskaitykite pateiktą instrukciją. Gamintojas neatsako už sužalojimus ar nuostolius, patirtus dėl netinkamo prietaiso įrengimo ar naudojimo. Instrukciją visada laikykite saugioje ir pasiekiamoje vietoje, kad prireikus galėtumėte ja pasinaudoti.

1.1 Vaikų ir pažeidžiamų žmonių sauga

- Vyresni nei 8 metų vaikai ir asmenys, turintys fizinių, jutiminių arba protinių sutrikimų, arba asmenys, kuriems trūksta patirties ar žinių, šį prietaisą gali naudoti tik prižiūrimi kitų arba gavę nurodymus, kaip saugiai naudotis prietaisu, jei jie supranta su prietaiso naudojimu susijusius pavojus. Vaikams nuo 3 iki 8 metų ir rimtą ar sudėtingą negalią turin-

tiems asmenims pakrauti ir iškrauti prietaisą leidžiama tik tuomet, jei jie yra gerai išmokyti tinkamai tai daryti. Mažesnių nei 3 metų vaikų negalima palikti be priežiūros ar kitaip leisti pasiekti naudojamą prietaisą.

- Vaikus būtina nuolat prižiūrėti ir užtikrinti, kad jie nežaistų su buitinais prietaisais .
- Vaikai be priežiūros negali atlikti prietaiso valymo ir naudotojo priežiūros darbų.
- Visas pakuotės medžiagas saugokite nuo vaikų ir tinkamai pašalinkite.

1.2 Bendrieji saugos reikalavimai

- Šis prietaisas skirtas laikyti tik maistą ir gėrimus.
- Tai buitinis prietaisas, skirtas naudoti patalpose, vienam šeimos ūkiui.

- Šį prietaisą galima naudoti biuruose, viešbučių kambaryuose, nakvynės ar svečių namuose ir kitoje panašioje aplinkoje, kur prietaiso naudojimo intensyvumas neviršija įprasto buitinio naudojimo.
- Laikykitės šių nurodymų, kad neužterštumėte maisto:
 - nepalikite durelių atidarytų ilgą laiką;
 - reguliariai valykite paviršius, kurie liečiasi su maistu, ir pasiekiamas drenažo sistemas;
 - šviežią mėsą ir žuvį laikykite tinkamoje taroje šaldytuve, kad nesiliestų su kitu maistu arba nelaišėtų ant kito maisto.
- DĖMESIO! Pasirūpinkite, kad nebūtų užkimštos ventiliacinės angos, esančios prietaiso korpuse ar konstrukcijoje, kurioje prietaisas įmontuotas.
- DĖMESIO! Norėdami paspartinti atitirpinimo procesą, nenaudokite jokių mechaninių ar kitokių priemonių, išskyrus gamintojo rekomenduojamas.
- DĖMESIO! Nepažeiskite šaldymo sistemos.
- DĖMESIO! Maisto produktų skyriuose nelaikykite jokių elektrinių prietaisų, išskyrus gamintojo rekomenduojamus.
- Prietaisui valyti nenaudokite garų ir nepurškite vandeniui.
- Valykite prietaisą drėgna, minkšta šluoste. Naudokite tik neutralius ploviklius. Nenaudokite šveičiamųjų produktų, šveitimo kempinių, tirpiklių arba metalinių grandyklių.
- Kai prietaisas ilgą laiką stovi tuščias, išjunkite, atitirpinkite, išvalykite, išdžiovinkite ir palikite dureles atviras, kad prietaise nesusidarytų pelėsių.
- Nelaikykite šiame prietaise sprogių ar degių medžiagų, pavyzdžiui, aerosolinių indų su degiomis medžiagomis.
- Jei pažeidžiamas maitinimo laidas, jį leidžiama keisti tik gamintojui, jo įgaliotajam techninės priežiūros centrui arba panašios kvalifikacijos asmenims – kitaip gali kilti pavojus.

2. SAUGOS INSTRUKCIJA

2.1 Montavimas

⚠ ĮSPĖJIMAS!

Šį prietaisą įrengti privalo tik atitinkamos kvalifikacijos specialistas.

- Nuimkite visas pakavimo medžiagas.
- Neįrenkite ir nenaudokite sugadinto prietaiso.
- Saugumo sumetimais nenaudokite prietaiso, prieš įrengdami jį balduose.
- Laikykitės atskirų montavimo ir durelių atidarymo krypties keitimo instrukcijų, kuriose pateikiamos kartu su prietaisu arba kurias galima rasti mūsų svetainėje.
- Visada būkite atsargūs, kai perkeliate prietaisą, nes jis yra sunkus. Visada mūvėkite apsaugines pirštines ir avėkite uždarą avalynę.
- Prietaisą įrenkite taip, kad aplink jį galėtų laisvai cirkuliuoti oras.
- Pirmą kartą įrengus arba pakeitus durelių atidarymo kryptį, palaukite bent 4 valandas, prieš jungdami prietaisą į maitinimo tinklą. To reikia, kad alyva sutektų atgal į kompresorių.
- Prieš atlikdami bet kokius darbus su prietaisu (pvz., keičiant durelių atidarymo kryptį), ištraukite kištuką iš maitinimo lizdo.
- Nemontuokite prietaiso šalia radiatoriaus, viryklės, orkaitės ar kaitlentės, išskyrus atvejus, kai tai nurodyta prietaiso montavimo instrukcijoje.
- Nestatykite prietaiso ten, kur ant jo galėtų užlyti.
- Nemontuokite prietaiso ten, kur jį nuolat veiktų tiesioginė saulės šviesa.
- Neįrenkite prietaiso per daug drėgnose ar per šaltose vietose.
- Norėdami perkelti prietaisą į kitą vietą, kilstelėkite jį už priekinio krašto, kad nesubraižytumėte grindų.
- Keisdami durelių pusę, apsaugokite grindis nuo įbrėžimų.
- Prietaise yra sausiklio maišelis. Tai ne žaislas. Tai ne maistas. Iškart jį išmeskite.

2.2 Elektros prijungimas

⚠ ĮSPĖJIMAS!

Pavojus sukelti gaisrą ir gauti elektros smūgį.

⚠ ĮSPĖJIMAS!

Kai statote prietaisą, įsitikinkite, kad maitinimo laidas nebūtų prispaustas ar pažeistas.

⚠ ĮSPĖJIMAS!

Nenaudokite daugiakanalių kištukų, jungiklių ir ilginimo laidų.

⚠ DĖMESIO

Bet kokius šio prietaiso elektros prijungimo darbus turi atlikti kvalifikuotas elektrikas.

- Įsitikinkite, kad techninių duomenų lentelėje nurodyti parametrai atitinka vardinį elektros tinklo parametrus.
- Prietaisą būtina įžeminti.
- Visada naudokite taisyklingai įrengtą ir įžemintą elektros lizdą.
- Jei buitinis maitinimo lizdas neįžemintas, pasikonsultavę su kvalifikuotu elektriku ir laikydamiesi galiojančių taisyklių prijunkite prietaisą prie atskirai įrengtos įžeminimo sistemos.
- Būkite atsargūs, kad nesugadintumėte elektrinių dalių (pvz., elektros kištuko, maitinimo kabelio, kompresoriaus). Jei prireiktų pakeisti kokią nors elektrinę dalį, išskvieskite techninės priežiūros centro specialistą arba profesionalų elektriką.
- Maitinimo kabelis privalo būti žemiau elektros kištuko lygio.
- Elektros kištuką prie tinklo lizdo prijunkite tik visiškai pabaigę įrengimo procesą. Įrengę prietaisą įsitikinkite, kad elektros kabelio kištuką būtų lengva pasiekti.
- Neatjunkite prietaiso traukdami už maitinimo kabelio. Visada traukite maitinimo kabelio kištuką.
- Šiame prietaise sumontuotas 13 A maitinimo kabelio kištukas. Jei reikia pakeisti maitinimo kabelio kištuko saugiklį, naudokite tik 13 A ASTA (BS 1362) saugiklį (tik JK ir Airijoje).

2.3 Naudojimas

⚠ ĮSPĖJIMAS!

Pavojus susižaloti, nudegti, gauti elektros smūgį ar sukelti gaisrą.



Prietaise yra degių izobutano (R600a) dujų – tai gamtinės ir aplinkai visiškai nekenkiančios dujos. Būkite atsargūs, kad nepažeistumėte kopresoriaus šaldymo grandinės, kurioje yra izobutano.

- Nemodifikuokite šio prietaiso.
- Griežtai draudžiama įmontuojamąjį gaminį eksploatuoti neįmontuotą.
- Šis prietaisas skirtas naudoti 10°C–38°C temperatūros aplinkoje. Nurodytas temperatūros diapazonas užtikrins tinkamą prietaiso veikimą.
- Nedėkite į vidų elektrinių prietaisų (pvz., ledų gaminimo aparato), išskyrus gamintojo rekomenduojamus.
- Jeigu pažeisite šaltnešio liniją, nedekite liepsnos ir apsaugokite aplinką nuo bet kokių kitų užsiliepsnojimo šaltinių. Gerai išvėdinkite patalpą.
- Saugokite prietaiso plastikines dalis nuo įkaitusių objektų.
- Šaldiklyje nelaikykite jokių gazuotų gėrimų. Skardinė ar kitoks indas gali sprogti.
- Prietaise nelaikykite degių dujų ar skysčių.
- Šalia prietaiso, į prietaisą arba ant jo nedėkite degių medžiagų arba degiomis medžiagomis sudrėkintų daiktų.
- Nelieskite kompresoriaus ir kondensatoriaus. Jie gali būti įkaitę.
- Drėgnomis ar šlapiomis rankomis neimkite ir nelieskite jokių šaldiklyje esančių produktų.
- Nešaldykite atšildyto maisto pakartotinai.
- Vadovaukitės ant šaldytų maisto produktų pakuočių pateiktais laikymo nurodymais.
- Suvyniokite maistą bet kokia sąlyčiui su maistu tinkančia medžiaga, prieš dėdami į šaldiklį.
- Pasirūpinkite, kad maistas neliestų vidinių prietaiso sienelių.

2.4 Vidinis apšvietimas

⚠ ĮSPĖJIMAS!

Elektros smūgio pavojus.

- Šiame prietaise yra vienas arba keli šviesos šaltiniai atitinkantys F energijos vartojimo efektyvumo klasę.
- Šio gamtinio viduje esanti (-čios) lemputė (-ės) ir atskirai parduodamos atsarginės lemputės: šios lemputės turi atlaikyti ekstremalias buitinių prietaisų sąlygas, pavyzdžiui, aukštą temperatūrą, vibraciją, drėgmę ir yra skirtos inertiškai apie prietaiso veikimo būseną. Jos nėra skirtos

naudoti kitoms paskirtims ir netinka patalpoms apšviesti.

2.5 Valymas ir priežiūra

⚠ ĮSPĖJIMAS!

Galite susižeisti arba sugadinti prietaisą.

- Prieš vykdydami priežiūros darbus išjunkite prietaisą ir ištraukite maitinimo laidą kištuką iš elektros lizdo.
- Šio prietaiso šaldymo sistemoje yra angliavandenilio. Prietaiso techninės priežiūros ir sistemos užpildymo darbus turi vykdyti tik atitinkamos kvalifikacijos specialistas.
- Reguliariai tikrinkite gaminį, ar nėra nusidėvėjimo požymių, dėl kurių gaminys gali tapti netinkamas liestis su maistu, tokių kaip įtrūkimai, pūsles, medžiagos sluoksnių atsiskyrimas, susitraukimas, lipnumas, korozija ar kiti matomi tekstūros ar išvaizdos pokyčiai. Laikykitės valymo ir priežiūros instrukcijų, kad išvengtumėte pernelyg ankstyvo nusidėvėjimo.

2.6 Paslauga

- Dėl prietaiso remonto kreipkitės į įgaliotąjį techninės priežiūros centrą. Naudokite tik originalias dalis.
- Atkreipkite dėmesį, kad pačių arba neprofesionalus remontas gali turėti pasekmių saugai ir panaikinti garantiją.
- Nutraukus modelio gamybą šių atsarginių dalių bus galima įsigyti dar bent 7 metus: termostatų, temperatūros jutiklių, mikroschemų plokščių, šviesos šaltinių, durelių rankenų, vyrių, padėklų ir krepšių. Nutraukus modelio gamybą durelių tarpinių bus galima įsigyti dar bent 10 metų. Šis laikotarpis jūsų šalyje gali būti dar ilgesnis. Daugiau informacijos rasite mūsų internetinėje svetainėje.
- Įsidėmėkite, kad tam tikros šios atsarginės dalys yra prieinamos tik profesionaliems remonto specialistams ir kad ne visos atsarginės dalys yra aktualios visiems modeliams.

2.7 Seno prietaiso išmetimas

⚠ ĮSPĖJIMAS!

Pavojus susižeisti arba uždusti.

- Ištraukite maitinimo laidą kištuką iš maitinimo tinklo lizdo.
- Nupjaukite elektros laidą ir išmeskite jį.
- Išimkite dureles, kad vaikai ir gyvūnai neužsidarytų prietaiso viduje.

- Šio prietaiso šaltnešio grandinė ir izoliacinės medžiagos neardo ozono sluoksnio.
- Izoliaciniame porolone yra degių dujų. Norėdami sužinoti, kaip tinkamai išmesti

- seną prietaisą, susisiekitė su atitinkama savivaldybės įstaiga.
- Nepažeiskite aušinimo įtaiso, esančio šalia šilumokačio.

3. VALDYMO SKYDELIS

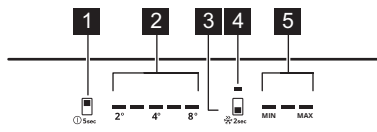

- 1 Šaldytuvo skyriaus mygtukas/ Prietaiso ĮJUNGIMO–IŠJUNGIMO mygtukas**
Paspauskite, kad nustatytumėte temperatūrą (2°C– 8°C; rekomenduojama 4°C).
- 2 Šaldytuvo temperatūros indikatoriai**
- 3 Šaldiklio skyriaus mygtukas/ Extra Freeze mygtukas**
Paspauskite, kad nustatytumėte temperatūrą nuo MIN iki MAX. Spauskite, kol įsijungia arba išsijungia Extra Freeze indikatoriai, kad įjungtumėte arba išjungtumėte funkciją.
- 4 Extra Freeze indikatoriai**
- 5 Šaldiklio temperatūros indikatoriai**

ⓘ Nustatytą temperatūrą prietaisas pasieks per 24 val. Sutrikus elektros energijos tiekimui prietaisas atkuria anksčiau nustatytą temperatūrą.

3.1 Įjungimas ir išjungimas

Kištuką įkiškite į sieninį lizdą. Norėdami įjungti arba išjungti prietaisą, paspauskite ir palaikykite nuspaudę mygtuką ĮJUNGTI / IŠJUNGTI. Išjungę ištraukite maitinimo laido kištuką iš elektros lizdo.

3.2 Funkcija Extra Freeze

Naudokite Extra Freeze, kad iš anksto užšaldytumėte ir greitai užšaldytumėte šaldiklyje.

Suaktyvinkite funkciją bent 24 val prieš dėdami maistą. Funkcija sustabdoma po ne daugiau kaip 52 val. Kol funkcija veikia, temperatūros nustatyti negalima.

3.3 Įspėjamieji signalai

ⓘ Įspėjamųjų signalų tipai skiriasi priklausomai nuo modelio.

Paspauskite bet kurį mygtuką, kad išjungtumėte garso ir vaizdo signalą.

Jeigu garsinio signalo patys neišsijungsite, jis išsijungs maždaug po 1 val.

Atidarytų durelių signalas

Jei šaldytuvo durelės paliekamos atidarytos maždaug 5 min, pradeda mirksėti visi LED indikatoriai ir įsijungia garso signalas.

Jei šaldiklio durelės paliekamos atidarytos maždaug 80 sek, pradeda mirksėti visi LED indikatoriai ir įsijungia garso signalas.

Įspėjamasis signalas išsijungs uždarius dureles.

Įspėjamasis aukštos temperatūros signalas

Kai temperatūra šaldiklio skyriuje pakyla, mirksi pirmasis ir trečiasis šaldiklio temperatūros indikatoriai ir girdimas garsas.

Norėdami patvirtinti signalą, paspauskite bet kurį mygtuką. 5 sek šviečia pirmasis ir trečiasis šaldiklio temperatūros indikatoriai, o tada vėl rodoma šaldiklio temperatūra.

Jeigu įprastos sąlygos negražinamos, avarinis signalas įsijungs praėjus 1 val po išjungimo.

4. KASDIENIS NAUDOJIMAS

ⓘ Įranga skiriasi priklausomai nuo modelio.

4.1 Lentynų išdėstymas

Lanksti lentyna: priekinę lentynos dalį galima padėti po antrąja. Atsargiai išimkite priekinę dalį ir įstumkite ją į apatinį bėgelį.

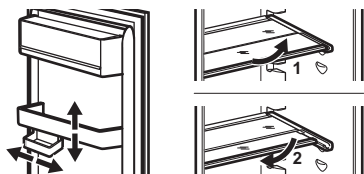

4.2 Stalčių išėmimas

Prieš išimdami stalčius visada juos ištuštinkite.

Daržovių ir šaldiklio stalčiai

1. Ištraukite stalčių, kol jis sustos.
2. Kai pasiekiate bėgelių galą, šiek tiek pakelkite stalčiaus priekį ir išimkite jį iš prietaiso.

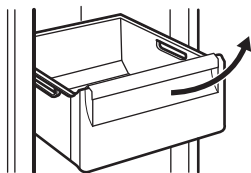

i Kai kuriuose modeliuose, norint išimti stalčių, pirmiausia reikia išimti butelių dėtuve.

ExtraChill

Tai stalčius virš daržovių arba GreenZone stalčiaus.

1. Ištraukite stalčių iš šaldytuvo.

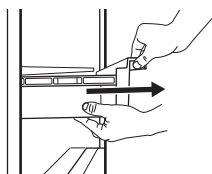

2. Pakelkite stalčiaus priekį.



3. Pakelkite ir pasukite stalčių, kad ištrauktumėte iš prietaiso.



Išimkite stiklinę lentyną:

1. Iš abiejų pusių atlaisvinkite šoninius fiksavimo įtaisus.

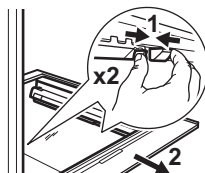

2. Į save patraukite stiklinės lentynos atramą.

4.3 MULTIFLOW

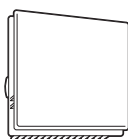

MULTIFLOW ventiliatorius įsijungia automatiškai ir veikia tik tada, kai durelės uždarytos.

- i** Neuždenkite ventiliacijos angų.

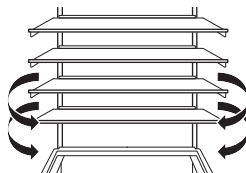

❗ Neišimkite MULTIFLOW skydelio. Nurodymus dėl valymo rasite skyriuje „Valymas ir priežiūra“.

5. NAUDINGI PATARIMAI

5.1 Patarimai kaip taupyti energiją

- Šaldiklis: Originali konfigūracija užtikrina efektyviausią energijos naudojimą.
- Šaldytuvas: Mažiausios energijos sąnaudos pasiekiamos stalčius laikant apatinėje šaldytuvo dalyje, o lentynas tolygiai paskirstytas. Durelių lentynų padėtyms energijos sąnaudoms įtakos neturi.
- Be reikalo neatidarinkite durelių ir nelaikykite jų atidarytų.
- Šaldiklis: Kuo žemesnę temperatūrą nustatysite, tuo didesnės bus energijos sąnaudos.
- Šaldytuvas: Nesirinkite aukštesnės temperatūros nei reikalinga tinkamai išlaikyti ir išsaugoti maisto produktus.
- Jei aplinkos temperatūra aukšta, o šaldiklyje pasirinkta žema temperatūra, o šaldiklis pilnas produktų, dėl ilgai veikiančio kompresoriaus ant garintuvo gali susiformuoti šerkšnas arba ledas. Šiuo atveju nustatykite aukštesnę temperatūrą, kad užtikrintumėte automatinį atitirpinimą.
- Neuždenkite ventiliacijos grotelių ar angų.
- Pasirūpinkite, kad maisto produktai netrukdytų orui cirkuluoti per prietaiso gale esančias angas.

5.2 Patarimai dėl produktų užšaldymo

- Neužšaldykite butelių ar skardinių su skysčiais, ypač gėrimų su anglies dioksidu – užšaldant jie gali sprogti.
- Nedėkite į šaldiklio skyrių karštų maisto produktų.
- Nedėkite šviežio dar neužšaldyto maisto šalia užšaldyto.
- Nedėkite į burną iš šaldiklio ką tik išimtų ledo kubelių, ledų ar kitų užšaldytų produktų, kad nenusišaldytumėte.
- Atitirpintų maisto produktų pakartotinai neužšaldykite.

5.3 Patarimai dėl šaldyto maisto laikymo

- Šaldiklio skyrius pažymėtas ❄️❄️❄️.

- Šaldytus maisto produktus išsaugosite, jeigu juos laikysite -18°C arba žemesnėje temperatūroje.
- Jei pasirinksite aukštesnę temperatūrą, laikomi šaldyti maisto produktai gali greičiau sugesti.
- Užšaldytus maisto produktus galima laikyti visame šaldiklio skyriuje.
- Šalia maisto produktų palikite pakankamai vietos orui cirkuluoti.

5.4 Produktų galiojimo laikas šaldiklyje

| Maisto rūšis | Galiojimo laikas (mėnesiai) |
|--------------------------------------------|-----------------------------|
| Duona | 3 |
| Vaisiai (išskyrus citrusinius) | 6–12 |
| Daržovės | 8–10 |
| Likučiai be mėsos | 1–2 |
| Pieno produktai | |
| Sviestas | 6–9 |
| Minkštasis sūris (pvz., mocarela) | 3–4 |
| Kietasis sūris (pvz., parmezanas, čedaris) | 6 |
| Jūros gėrybės: | |
| Riebi žuvis (pvz., lašiša, skumbrė) | 2–3 |
| Liesa žuvis (pvz., menkė, plekšnė) | 4–6 |
| Krevetės | 12 |
| Išlūsktenti jūros moliuskai ir midijos | 3–4 |
| Virta žuvis | 1–2 |
| Mėsa | |
| Paukštiena | 9–12 |
| Jautiena | 6–12 |
| Kiauliena | 4–6 |
| Ėriena | 6–9 |

| Maisto rūšis | Galiojimo laikas (mėnesiai) |
|------------------|-----------------------------|
| Virtos dešrelės | 1–2 |
| Kumpis | 1–2 |
| Likučiai su mėsa | 2–3 |

5.5 Patarimai, kaip šaldyti maisto produktus

ⓘ Šviežių maisto produktų skyrius pažymėtas .

- Gera temperatūros nuostata, užtikrinanti šviežių maisto produktų saugojimą, yra mažesnė kaip arba lygiai +4 °C temperatūra.
- Skysčiams ir maisto produktams visada naudokite uždaras pakuotes, kad skyriuje neatsirastų kvapų.

- Siekiant apsaugoti apdorotą maistą nuo neapdoroto ir atvirksčiai, uždenkite apdorotą maistą ir atskirkite jį nuo neapdoroto.
- Į maistinę plėvelę suvyniotą mėsą dėkite ant stiklinės lentynos, virš daržovių stalčiaus.
- Atitirpinkite maisto produktus šaldytuve.
- Nedėkite į prietaisą karštų maisto produktų.
- Nuvalytus vaisius ir daržoves sudėkite į jįjems skirtą stalčių.
- Šaldytuve nelaikykite egzotinių vaisių.
- Šaldytuve tai pat nerekomenduojame laikyti tam tikrų daržovių, pvz., pomidorų, bulvių, svogūnų ar česnakų.
- Uždarykite butelius prieš dėdami juos į šaldytuvą.

6. VALYMAS IR PRIEŽIŪRA

6.1 Vidaus valymas

Prieš naudodami pirmą kartą, nuvalykite vidų ir priedus drungnu vandeniu su neutraliu muilu, tada nusauskite. Reguliariai valykite įrangą ir durų tarpiklius.

Valdymo skydelį valykite drėgnu skudurėliu ir nusauskite minkštu skudurėliu. Nenaudokite jokių valiklių.

ⓘ Neplaukite priedų ir prietaisų dalių indaplovėje.

6.2 Prietaiso atitirpinimas

Šaldytuvus:

Šaldytuvo skyrius atitirpsta automatiškai.

Šaldiklis:

Šaldiklio skyriuje šerkšnas nesikaupia.

7. GEDIMŲ ŠALINIMAS

Prietaisas neveikia.

- Tinkamai įkiškite maitinimo laido kištuką į maitinimo lizdą.
- Įjunkite prietaisą.
- Įsitikinkite, kad elektros lizde teka įtampa. Kreipkitės į kvalifikuotą elektriką.

Prietaisas veikia triukšmingai.

Patikrinkite, ar prietaisas yra stabilus.

Įsijungia įspėjamasis garsinis arba vaizdinis signalas.

Uždarykite dureles arba paspauskite bet kurį mygtuką, kad išjungtumėte garso signalą.

Kompresorius veikia nuolat ir neišsijungia.

- Pakoreguokite temperatūrą.
- Palaukite, kol temperatūra stabilizuosis.
- Prieš dėdami į prietaisą leiskite maistui atvėsti kambario temperatūroje.
- Tinkamai uždarykite dureles.

Durėlės pakrypusios arba trukdo ventilacijos grotelėms.

Žr. įrengimo instrukciją.

Durelės sunkiai atsidaro.

Palaukite kelias sekundes, o tada vėl pamėginkite jas atidaryti.

Susikaupę pernelyg daug ledo.

- Tinkamai uždarykite dureles.
- Išvalykite arba pakeiskite tarpiklį.
- Tinkamai suvyniokite maistą.
- Pakoreguokite temperatūrą.

Per šaldytuvo galinę sienelę teka vanduo.

Tai yra atitirpinimo proceso dalis.

Šaldytuve kaupiasi per daug vandens kondensato.

- Atidarykite dureles tik tada, kai būtina, ir iki galo jas uždarykite.
- Vasarą ir rudenį nustatykite aukštesnę šaldytuvo temperatūrą (maždaug 6–7°C).

Vanduo teka per dureles.

Sujunkite tirpstančio vandens išleidimo kanalą su garintuvo padėklų.

Nepavyksta nustatyti temperatūros.

Išjunkite Extra Freeze funkciją.

Sumirksės penktasis temperatūros indikatorius.

Kreipkitės į įgaliotąjį techninės priežiūros centrą. Aušinimo sistema išlaiko maistą šaltą. Temperatūros reguliavimas yra išjungtas.

Sumirksės pirmasis arba antrasis temperatūros indikatorius.

Kreipkitės į įgaliotąjį techninės priežiūros centrą. Aušinimo sistema išlaiko maistą šaltą. Temperatūros reguliavimas yra išjungtas.

Lemputė neveikia arba pažeistos durelių tarpinės.

Kreipkitės į įgaliotąjį techninės priežiūros centrą.

8. TECHNINIAI DUOMENYS

Techninė informacija yra nurodyta energinio efektyvumo etiketėje ir prietaiso techninių duomenų plokštelėje, kuri gali būti ant prietaiso arba jo viduje.

Kartu su prietaisu rasite energijos sąnaudų lipduką su QR kodu, kuriame užkoduota nuoroda į ES EPREL duomenų bazėje saugomą informaciją apie prietaiso eksploatacines charakteristikas. Išsaugokite energijos duomenų

lentelę kartu su naudotojo vadovu ir visais kitais su šiuo prietaisu tiekiamais dokumentais. Techninius duomenis, nurodę prietaiso modelio pavadinimą ir gaminio numerį, taip pat rasite EPREL puslapyje, adresu <https://eprel.ec.europa.eu>. Išsamesnės informacijos apie energijos etiketę rasite adresu www.theenergylabel.eu.

9. INFORMACIJA BANDYMŲ LABORATORIJOMS

Prietaiso įrengimas ir paruošimas ekologinio projektavimo patikrai atlikti turi atitikti EN 62552 (ES, Šveicarija ir JK). Žr. Montavimas dėl vėdinimo reikalavimų, nišos matmenų ir

mažiausių atstumų iki galinės sienos. Norėdami gauti išsamesnės informacijos kreipkitės į įgaliotąjį techninės priežiūros centrą.

10. APLINKOS APSAUGA

Atiduokite perdirbti medžiagas, pažymėtas simboliu . Išmeskite pakuotę į atitinkamą atliekų surinkimo konteinerį, kad ji būtų perdirbta. Tausokite aplinką ir žmonių sveikatą – tinkamai rūšiuokite elektros ir elektronikos

prietaisų atliekas. Prietaisų nemeskite kartu su buitinėmis atliekomis, jei jie pažymėti ženklu . Priduokite šį gaminį vietiniame atliekų surinkimo punkte arba susisiekite su savivaldybės atstovais dėl papildomos informacijos.

| | | | |
|-------------------------------|----|------------------------------------|----|
| 1. SIKKERHETSINFORMASJON..... | 40 | 7. FEILSØKING..... | 47 |
| 2. SIKKERHETSANVISNINGER..... | 42 | 8. TEKNISKE DATA..... | 48 |
| 3. BETJENINGSPANEL..... | 44 | 9. INFORMASJON FOR TESTINSTITUTTER | 48 |
| 4. DAGLIG BRUK..... | 44 | | 48 |
| 5. RÅD OG TIPS..... | 46 | 10. BESKYTTELSE AV MILJØET..... | 48 |
| 6. STELL OG RENGJØRING..... | 47 | | |

1. ⚠ SIKKERHETSINFORMASJON

Les nøye gjennom de vedlagte instruksjonene før du monterer og bruker produktet.

Produsenten er ikke ansvarlig for personskader eller andre skader som følge av feilaktig montering eller bruk. Instruksjonene må alltid oppbevares på et trygt og tilgjengelig sted for fremtidig behov.

1.1 Sikkerhet for barn og utsatte mennesker

- Dette produktet kan brukes av barn fra 8 år og oppover og personer med reduserte fysiske, sensoriske eller mentale evner eller manglende erfaring og kunnskap, dersom de får tilsyn eller instruksjoner om bruken av produktet på en sikker måte, og forstår farene som er involvert. Barn i alderen 3 til 8 år og personer med svært omfattende og komplekse funksjonshemninger har lov

til å laste og lesse av produktet forutsatt at de har fått ordentlig instruksjon.

Barn yngre enn 3 år må holdes på avstand fra produktet med mindre de er under tilsyn til enhver tid.

- Barn bør være under oppsyn for å sikre at de ikke leker med produktet.
- Rengjøring og vedlikehold av produktet skal ikke utføres av barn.
- Oppbevar all emballasje utilgjengelig for barn og kast den på riktig måte.

1.2 Generell sikkerhet

- Dette produktet er kun for oppbevaring av mat og drikke.
- Dette produktet er beregnet for bruk innendørs.
- Dette produktet kan brukes på kontorer, hotellrom, rom for bed & breakfast, gårds- og gjestehus og andre lignen-

- de steder hvor slik bruk ikke overstiger (gjennomsnittlige) bruksnivåer for husholdningsrom.
- Følg disse instruksjonene for å unngå kontaminering av mat:
 - ikke åpne døren i lengre perioder;
 - rengjør regelmessig tilgjengelige dreneringssystemer og overflater som kan komme i berøring med matvarer;
 - oppbevar rått kjøtt og fisk i egnede beholdere i kjøleskapet, slik at maten ikke kommer i kontakt med, eller drypper på, annen mat.
 - ADVARSEL: Påse at ventilasjonsåpninger ikke blokkeres i produktets skap eller i innebygde konstruksjoner.
 - ADVARSEL: Bruk ikke mekaniske enheter eller andre metoder for å akselerere avfrostingsprosessen unnatt de som anbefales av produsenten.
 - ADVARSEL: Ikke ødelegg kjølekretsen.
- ADVARSEL: Bruk ikke elektriske produkter inne i oppbevaringshyllene på produktet, med mindre de er av den typen som anbefales av produsenten.
 - Bruk ikke vannspray og damp for å rengjøre produktet.
 - Rengjør produktet med en fuktet myk klut. Bruk kun nøytrale vaskemidler. Du må aldri bruke skurende oppvaskmidler, skuresvamper, løsemidler eller metallgjenstander.
 - Når kjøleskapet blir stående tomt i en lengre periode, bør du slå det av, avrime det, rengjøre det, tørke det og la døren bli stående oppe slik at det ikke dannes mugg i produktet.
 - Oppbevar ikke eksplosive stoffer som aerosolbeholdere med brennbart drivstoff i dette produktet.
 - Hvis strømkabelen blir skadet, må den skiftes av produsenten, autorisert servicenter eller annen kvalifisert person for å unngå risiko.

2. SIKKERHETSANVISNINGER

2.1 Installation

ADVARSEL!

Installering må kun foretas av en kvalifisert person.

- Fjern all emballasje.
- Ikke monter eller bruk et skadet produkt.
- Bruk ikke apparatet før du installerer det i en innebygget enhet med hensyn til sikkerhet.
- Følg separat anvisning for montering og omhengsling av dør som kommer med produktet eller som er tilgjengelig på nettstedet vårt.
- Vær alltid forsiktig når du flytter produktet. Det er tungt. Bruk alltid vernebriller og lakkett fotføy.
- Påse at luft kan sirkulere fritt rundt produktet.
- Ved første installering eller etter omhengsling av døren, vent minst 4 timer før du kobler til strømtilførselen. Dette gjør at oljen kan renne tilbake i kompressoren.
- Før du gjør noe med produktet (for eksempel omhengsling av døren), fjern støpselet fra stikkkontakten.
- Ikke monter produktet i nærheten av radiatorer eller komfyrer, ovner eller platetopper, med mindre noe annet er spesifisert i installasjonsinstruksjonene.
- Utsett ikke produktet for regn.
- Ikke installer produktet hvor det kan bli utsatt for direkte sollys.
- Installer ikke produktet på meget fuktige eller kalde steder.
- Når du flytter produktet, løft det i forkant for å unngå riper på gulvet.
- Beskytt gulvet mot riper når du omhengsler produktets dør.
- Produktet inneholder en pose med tørkemiddel. Det er ikke et leketøy. Det er ikke mat. Kast det med det samme.

2.2 Elektrisk tilkobling

ADVARSEL!

Fare for brann og elektrisk støt.

ADVARSEL!

Når du plasserer produktet, må du sørge for at kablet ikke er i klem eller skadet.

ADVARSEL!

Bruk ikke multi-plugg-adaptere og skjøteledninger.

FORSIKTIG!

Alt elektrisk arbeid som kreves for å montere dette produktet må utføres av kvalifisert elektriker.

- Kontroller at parameterne på typeskiltet er kompatible med de elektriske spesifikasjonene til strømforsyningen.
- Produktet må jordes.
- Bruk alltid en korrekt montert, jordnet stikkontakt.
- Hvis stikkkontakten for strømtilførselen i huset ikke er jordnet, må du koble produktet til en separat jording i samsvar med gjeldende forskrifter. Kontakt en kvalifisert elektriker.
- Sørg for at elektriske komponenter (f.eks. støpsel, nettkabel, kompressor) ikke blir påført skade. Kontakt det autoriserte servicesenteret eller en elektriker for å skifte ut de elektriske komponentene.
- Strømkablet må være under nivået til støpselet.
- Sett ikke støpselet i stikkkontakten før monteringen er fullført. Påse at det er tilgang til stikkkontakten etter monteringen.
- Ikke koble fra produktet ved å trekke i strømledningen. Trekk alltid i selve støpselet.
- Dette produktet er utstyrt med et 13 A-støpsel. Skulle det bli nødvendig å skifte sikringen for støpselet, bruk kun 13 A ASTA (BS 1362)-sikring (kun for Storbritannia og Irland).

2.3 Bruk

ADVARSEL!

Fare for skade, brannskader, elektrisk støt eller brann.



Produktet inneholder brennbar gass, isobutan (R600a), en naturgass med liten innvirkning på miljøet. Vær forsiktig så du ikke forårsaker skade på kjølemedelkretsen som inneholder isobutan.

- Do not modify this appliance.

- All bruk av innbygningsproduktet som frittstående er strengt forbudt.
- Dette produktet er beregnet til bruk ved omgivelsestemperatur fra 10°C til 38°C. Det angitte temperaturområdet garanterer riktig bruk av produktet.
- Ikke sett elektriske produkter (f.eks. iskremmaskiner) i produktet med mindre de er oppgitt av produsenten.
- Hvis det skulle oppstå skade på kjølemiddelkretsen, må du sørge for at det ikke er flammer og antenningskilder i rommet. Ventiler rommet.
- Ikke la varme gjenstander komme i kontakt med plastdelene på produktet.
- Ikke legg flytende drikker som brus og saft eller lignende i fryseren. Dette vil skape trykk på drikkebeholderen.
- Ikke oppbevar brannfarlig gass og væske i produktet.
- Legg ikke brennbare produkter, eller gjenstander som er fuktet med brennbare vesker, inn i eller i nærheten av produktet.
- Ikke berør kompressoren eller kondensatoren. De er varme.
- Ikke ta ut eller berør gjenstander fra fryseseksjonen hvis hendene er våte eller fuktige.
- Ikke frys mat som har vært tint tidligere.
- Følg oppbevaringsinstruksjonene på emballasjen for frossen mat.
- Pakk maten i plast eller i en beholder før du setter maten i fryseskapet.
- Ikke la mat komme i kontakt med de indre veggene i produktrommene.

2.4 Innvendig lys

ADVARSEL!

Det er fare for elektrisk støt.

- Dette produktet inneholder én eller flere lyskilder av energieffektivitetsklasse F.
- Angående lyspæren(e) i dette produktet og reserve-lyspærene som selges separat: Disse lampene er ment å motstå ekstreme fysiske forhold i husholdningsprodukter, for eksempel temperatur, vibrasjon, fuktighet, eller er ment å signalisere informasjon om produktets driftsstatus. De er ikke ment å brukes i andre bruksområder og egner seg ikke til rombelysning.

2.5 Stell og rengjøring

ADVARSEL!

Fare for personskade eller skade på produktet.

- Slå av produktet og trekk støpselet ut av stikkkontakten før rengjøring og vedlikehold.
- Dette produktet inneholder hydrokarboner i kjøleenheten. Vedlikehold og etterfylling av enheten må kun foretas av en kvalifisert person.
- Kontroller produktet regelmessig for tegn på forringelse som kan gjøre det uegnet for kontakt med mat, for eksempel sprekker, blemmer, avskalling, krymping, klebrighet, korrosjon eller andre synlige endringer i tekstur eller utseende. Følg rengjørings- og pleieinstruksjonene for å unngå forverring.

2.6 Service

- Kontakt et autorisert servicesenter for å reparere produktet. Bruk kun originale reservedeler.
- Vær oppmerksom på at reparasjon på egen hånd eller ikke-profesjonell reparasjon kan ha sikkerhetsmessige konsekvenser og kan ugyldiggjøre garantien.
- Følgende reservedeler er tilgjengelige i minst 7 år etter at modellen er avviklet: termostater, temperatursensorer, kretskort, lyskilder, dørhåndtak, dørhengsler, skuffer og kurver.
- Dørpakninger er tilgjengelige i minst 10 år etter at modellen er avviklet. Varigheten kan være lengre i ditt land. For mer informasjon, besøk vår hjemmeside.
- Vær oppmerksom på at noen av disse reservedelene bare er tilgjengelige for profesjonelle reparatører, og at ikke alle reservedeler er relevante for alle modeller.

2.7 Avfallsbehandling

ADVARSEL!

Fare for skade eller kvelning.

- Koble produktet fra strømmen.
- Kutt av strømkabelen og kast den.
- Fjern døren for å forhindre at barn og dyr blir stengt inne i produktet.
- Kjølemiddelkretsen og isolasjonsmaterialet til dette produktet er ozon-vennlig.

- Isolasjonsskummet inneholder brennbare gasser. Kontakt kommunen din for informasjon om hvordan du kaster produktet på en riktig måte.
- Ikke forårsak skade på den delen av kjøleenheten som er nær varmeveksleren.

3. BETJENINGSPANEL

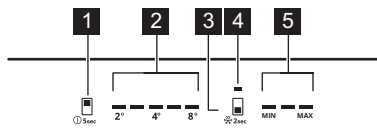

- 1 Knapp for kjøleskapsesjon/ PÅ/AV-knapp for produktet**
Trykk for å angi temperaturen (2°C- 8°C; anbefalt 4°C).
- 2 Temperaturindikatorer for kjøleskap**
- 3 Knapp for fryseseksjon/ Extra Freeze knapp**
Trykk for å stille inn temperaturen mellom MIN og MAX.
Trykk til Extra Freeze-indikatoren slår seg på/av for å aktivere/deaktivere funksjonen.
- 4 Extra Freeze-indikator**
- 5 Temperaturindikatorer for fryser**

i Den angitte temperaturen nås innen 24 t.
Etter et strømbrydd gjenoppretter produktet tidligere angitte temperaturer.

3.1 Slå på/av

Sett støpslet i stikkontakten. Trykk og hold PÅ/AV inne for å slå produktet av/på. Trekk støpslet ut av stikkontakten etter at det er slått av.

3.2 Extra Freeze -funksjon

Bruk Extra Freeze for forhåndsfrysing og hurtigfrysing i fryseren.

Aktiver funksjonen minst 24 t før du plasserer maten. Funksjonen stopper etter maks. 52 t. Det er ikke mulig å stille inn temperaturen når funksjonen er på.

3.3 Alarmer

i Alarmtyper varierer etter modell.

Trykk på en valgfri knapp for å slå av både lydalarmer og den synlige alarmen.

Hvis du ikke trykker på noen knapp, slås lyden av etter 1 t.

Dør åpen-alarm

Hvis kjøleskapsdøren blir stående åpen i cirka 5min, blinker temperaturindikatorene for kjøleskapet og lyden er på.

Hvis fryserdøren blir stående åpen i cirka 80s, blinker alle LED-indikatorer og lyden er på.

Alarmen deaktiveres etter at døren lukkes.

Alarm ved høy temperatur

Når temperaturen i fryseseksjonen stiger, blinker den første og tredje temperaturindikatoren for fryser og lydsignalet aktiveres.

Trykk på valgfri knapp for å bekrefte alarmen. Den første og tredje temperaturindikatoren for fryser lyser i 5 s før de angir frysertemperaturen igjen.

Alarmen starter på nytt etter 1 t inntil normale forhold er gjenopprettet.

4. DAGLIG BRUK

i Utstyret varierer etter modell.

4.1 Slik plasserer du hyllene

Fleksibel hylle: den fremre halvdel av hyllen kan plasseres under den andre halvdel.

Ta den fremre halvdel forsiktig ut og skyv den inn i den nedre skinnen.

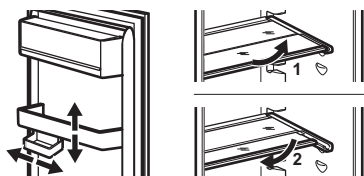

4.2 Ta ut skuffene

Tøm alltid skuffene før fjerning.

Grønnsaks- og fryserkuffer

1. Trekk skuffen ut til den stopper.
2. Når du har kommet til slutten av skinnen, løfter du fremsiden av skuffen litt opp og fjerner den fra produktet.

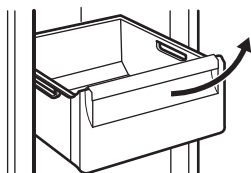

i I noen modeller er det nødvendig å fjerne flaskebeholderen først for å fjerne skuffen.

ExtraChill

Det er en skuff over grønnsaks- eller Green-Zone-skuffen.

1. Trekk ut skuffen fra kjøleskapet.

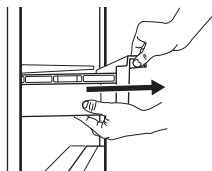

2. Løft opp fronten på skuffen.



3. Løft og dreii skuffen for å trekke den ut av produktet.



Slik fjerner du glasshyllen:

1. Lås opp lateralt grep fra begge sider.

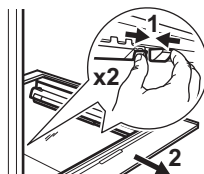

2. Trekk glasshyllerstøtten mot deg.

4.3 MULTIFLOW

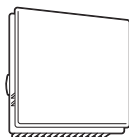

MULTIFLOW-viften aktiveres automatisk og fungerer kun når døren er lukket.

- i** Ikke blokker luftventilene.

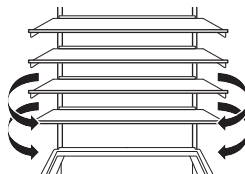

- i** Ikke fjern MULTIFLOW-panelet. For rengjøringsinstruksjoner, referer til kapittelet «Stell og rengjøring».

5. RÅD OG TIPS

5.1 Tips for strømsparing

- Fryser: Den opprinnelige konfigurasjonen sikrer den mest effektive bruken av energi.
- Kjøleskap: Konfigurasjonen med skuffene i den nederste delen av produktet og hyllene jevnt fordelt er den som gir best energieffektivitet. Posisjonering av dørhyllene påvirker ikke strømforbruket.
- Døren må ikke åpnes for ofte eller stå åpen lenger enn nødvendig.
- Fryser: Jo kaldere temperaturinnstilling, jo høyere strømforbruk.
- Kjøleskap: Unngå å stille inn for høy temperatur, med mindre matens egenskaper krever det.
- Dersom romtemperaturen er høy, temperaturkontrollen står på lav temperatur og produktet er fullt av mat, vil kompressoren gå uavbrutt. Dette fører til at det dannes rim eller is på fordampere. I så fall må temperaturkontrollen stilles på en høyere temperatur, for å muliggjøre automatisk avising.
- Ikke dekk ventilasjonsristene eller -hullene.
- Forsikre deg om at matvarene inne i skapet tillater luftsirkulasjon gjennom hull på baksiden.

5.2 Tips til frysing

- Ikke frys flasker eller bokser med væske, spesielt drikke som inneholder karbondioksid – de kan eksplodere under frysing.
- Ikke sett varm mat i fryserommet.
- Ikke plasser fersk, ufryst mat rett ved siden av allerede frosne mat.
- Ikke spis isterninger, vannis eller iskrem like etter at du har tatt dem ut av fryseren for å unngå frostskafer.
- Ikke frys tint mat på nytt.

5.3 Tips for oppbevaring av frosne mat



- Fryserseksjonen er merket med .
- En god temperaturinnstilling som sikrer konservering av frosne matvarer er en temperatur under eller lik -18 °C.
- Høyere temperaturinnstilling inne i produktet kan føre til kortere holdbarhet.
- Hele fryserseksjonen er egnet for lagring av frosne matvarer.

- La det være nok plass rundt maten slik at luften kan sirkulere fritt.

5.4 Holdbarhetstid for fryserrommet

| Matvaretype | Holdbarhet (måned) |
|-------------------------------------|--------------------|
| Brød | 3 |
| Frukt (unntatt sitrus) | 6–12 |
| Grønnsaker | 8–10 |
| Rester uten kjøtt | 1–2 |
| Meieriprodukter: | |
| Smør | 6–9 |
| Mykost (f.eks. mozzarella) | 3–4 |
| Hard ost (f.eks. parmesan, cheddar) | 6 |
| Sjømat: | |
| Fet fisk (f.eks. laks, makrell) | 2–3 |
| Mager fisk (f.eks. torsk, flyndre) | 4–6 |
| Reker | 12 |
| Blåskjell og skjell uten skall | 3–4 |
| Kokt fisk | 1–2 |
| Kjøtt: | |
| Fjærkre | 9–12 |
| Storfe kjøtt | 6–12 |
| Svinekjøtt | 4–6 |
| Lammekjøtt | 6–9 |
| Pølse | 1–2 |
| Skinke | 1–2 |
| Rester med kjøtt | 2–3 |

5.5 Tips til kjøling av matvarer

 Ferskmatseksjonen er merket med med .

- En god temperaturinnstilling som sikrer konservering av fersk mat er en temperatur under eller lik +4 °C.
- Bruk alltid lukkede beholdere til væsker og mat, for å unngå smaker eller dårlig lukt i rommet.

- For å unngå krysskontaminering mellom tilberedt og rå mat, dekk til tilberedt mat og skill den fra rå mat.
- Pakk og plasser på glasshyllen over grønnsakskuffen.
- Tin maten inne i kjøleskapet.
- Ikke sett varm mat i produktet.
- Rengjør frukt og grønnsaker og legg dem i en egen skuff (grønnsaksskuff).
- Ikke oppbevar eksotisk frukt i kjøleskapet.
- Ikke oppbevar grønnsaker som tomater, poteter, løk og hvitløk i kjøleskapet.
- Lukk flaskene før du setter dem i kjøleskapet.

6. STELL OG RENGJØRING

6.1 Rengjøre innsiden

Før første gangs bruk må du rengjøre interiøret og tilbehøret med lunkent vann og nøytral såpe, og deretter tørke det. Rengjør utstyret og dørpakningene regelmessig.

Rengjør kontrollpanelet med en fuktig klut og tørk det med en myk klut. Ikke bruk vaske-middel.

i Ikke vask tilbehøret og produktets deler i en oppvaskmaskin.

6.2 Avriming av produktet

Kjøleskap:

Avriming av kjøleskapet skjer automatisk.

Fryser:

Fryserrommet er frostfritt.

7. FEILSØKING

Produktet fungerer ikke.

- Koble støpslet til stikkkontakten på riktig måte.
- Slå på produktet.
- Sikre at stikkkontakten ikke er spenningsførende. Kontakt en kvalifisert elektriker.

Produktet støyer unormalt.

Sjekk at produktet står stødig.

Akustisk eller visuell alarm er på.

Lukk døren eller trykk på en hvilken som helst knapp for å deaktivere den akustiske alarmen.

Kompressoren går kontinuerlig.

- Juster temperaturen.
- Vent til temperaturen stabiliserer seg.
- La matvarer avkjøle seg til romtemperatur før du legger dem inn.
- Lukk døren riktig.

Døren står ikke på linje eller forstyrrer ventilasjonsgitteret.

Se monteringsinstruksjonene.

Det er vanskelig å åpne døren.

Vent noen sekunder før du åpner døren på nytt.

Det er for mye rim og is.

- Lukk døren riktig.
- Rengjør eller skift ut pakningen.
- Pakk inn maten riktig.
- Juster temperaturen.

Det renner vann på bakplaten i kjøleskapet.

Dette er en del av avrimingsprosessen.

Det er for mye kondensert vann inne i kjøleskapet.

- Åpne døren kun når det er nødvendig og lukk den helt.
- Om sommeren og høsten angi den varme-temperaturen i kjøleskapet (circa 6-7°C).

Det renner vann på gulvet.

Fest smeltevannsutløpet til fordamperbrettet.

Temperaturen kan ikke stilles inn.

Slå av Extra Freeze-funksjonen.

Femte temperaturindikator blinker.

Kontakt et autorisert servicesenter. Kjølesystemet holder maten kald. Temperaturjustering er deaktivert.

Første eller andre temperaturindikator blinker.

Kontakt et autorisert servicesenter. Kjølesystemet holder maten kald. Temperaturjustering er deaktivert.

Lampen fungerer ikke eller dørpakningene er ødelagt.

Kontakt et autorisert servicesenter.

8. TEKNISKE DATA

Den tekniske informasjonen finnes på energietiketten og på produktets merkeplate, som kan være plassert på eller inne i produktet.

QR-koden på energietiketten som fulgte med produktet gir en nettkobling til informasjonen som er relatert til ytelsen av dette produktet i EU EPREL-databasen. Oppbevar energietiketten kun for henvisning med denne bruker-

håndboken samt alle andre dokumenter som fulgte med produktet. Det er også mulig å finne den samme informasjonen i EPREL med koblingen <https://eprel.ec.europa.eu> og modellnavnet, samt produktnummeret som du finner på typeskiltet til produktet. Se koblingen www.theenergylabel.eu for detaljert informasjon om energietiketten.

9. INFORMASJON FOR TESTINSTITUTTER

Installasjon og klargjøring av produktet for Ecodesign-verifisering må være i samsvar med EN 62552 (EU, Sveits og Storbritannia).

Se Montering for ventilasjonskrav, nisjemål og minimumsavstand bak. Kontakt et autorisert servicesenter for ytterligere informasjon.

10. BESKYTTELSE AV MILJØET

Resirkuler materialer merket med symbolet . Legg emballasjen i relevante beholdere for å resirkulere det. Bidra til å beskytte miljøet og menneskers helse ved å resirkulere avfall fra elektriske og elektroniske produkter.

Ikke avhend produkter merket med symbolet  med husholdningsavfallet. Returner produktet til ditt lokale resirkuleringsanlegg eller kontakt kommunen.

| | | | |
|---------------------------------|----|-----------------------------------|----|
| 1. BEZPEČNOSTNÉ INFORMÁCIE..... | 49 | 7. RIEŠENIE PROBLÉMOV..... | 56 |
| 2. BEZPEČNOSTNÉ IFNORMÁCIE..... | 51 | 8. TECHNICKÉ ÚDAJE..... | 57 |
| 3. OVLÁDACÍ PANEL..... | 53 | 9. INFORMÁCIE PRE SKÚŠOBNÉ ÚSTAVY | 57 |
| 4. KAŽDODENNÉ POUŽÍVANIE..... | 54 | 10. OCHRANA ŽIVOTNÉHO PROSTREDIA | 58 |
| 5. RADY A TIPY..... | 55 | | 58 |
| 6. OŠETROVANIE A ČISTENIE..... | 56 | | |

1. ⚠️ BEZPEČNOSTNÉ INFORMÁCIE

Pred inštaláciou a používaním spotrebiča si prečítajte priložený návod na používanie. Výrobca nezodpovedá za zranenia ani za škody spôsobené nesprávnou inštaláciou alebo používaním. Tieto pokyny uchovávajte na bezpečnom a prístupnom mieste, aby ste do nich mohli v budúcnosti nahliadnuť.

1.1 Bezpečnosť detí a zraniteľných osôb

- Tento spotrebič smú používať deti staršie ako 8 rokov a osoby so zníženou fyzickou, zmyslovou alebo psychickou spôsobilosťou alebo nedostatkom skúseností a znalostí, iba ak sú pod dozorom zodpovednej osoby alebo ak boli zodpovednou osobou poučené o bezpečnom používaní spotrebiča a rozumejú prípadným rizikám. Deti od

3 do 8 rokov smú nakladať spotrebič a vykladať z neho za predpokladu, že boli správne poučené. Deti do 3 rokov nesmú mať prístup k spotrebiču, pokiaľ nie sú pod nepretržitým dohľadom zodpovednej osoby.

- Deti by mali byť pod dozorom, aby sa zabezpečilo, že sa so spotrebičom nebudú hrať.
- Deti nesmú spotrebič bez dozoru čistiť ani vykonávať žiadnu údržbu na spotrebiči.
- Obaly vždy uschovajte mimo dosah detí a náležite ich zlikvidujte.

1.2 Všeobecná bezpečnosť

- Tento spotrebič je určený len na skladovanie potravín a nápojov.

- Tento spotrebič je určený na jedno použitie v domácnosti v interiéri.
- Tento spotrebič sa môže používať v kanceláriách, hotelových hosťovských izbách, izbách s postelou a raňajkami, v domovoch poľnohospodárskych hostí a iných podobných ubytovacích zariadeniach, ak takéto používanie nepresiahne (priemerné) úrovne používania v domácnosti.
- Aby ste predišli kontaminácii potravín, dodržiavajte nasledovné pokyny:
 - neotvárajte dvierka na dlhšie doby;
 - pravidelne čistite povrchy, ktoré prichádzajú do kontaktu s jedlom a prístupné odtokové systémy;
 - surové mäso a ryby skladujte vo vhodných nádobách v chladničke, aby neboli v kontakte s inými potravinami ani na nich nemohli kvapkať.
- UPOZORNENIE: Vetracie otvory na skrini spotrebiča alebo konštrukcii zabudovateľného spotrebiča musia zostať voľné a nezakryté.
- UPOZORNENIE: Na urýchlenu rozmrazovania ne-
používajte iné mechanické zariadenia alebo prostriedky ako tie, ktoré odporúča výrobca.
- UPOZORNENIE: Nepoškodujte chladiaci okruh.
- UPOZORNENIE: V spotrebiči vo vnútri priehradiek na uchovávanie potravín nepoužívajte elektrické spotrebiče, ak daný typ neodporúča výrobca.
- Na čistenie spotrebiča nepoužívajte prúd vody ani paru.
- Spotrebič čistite vlhkou mäkkou handričkou. Používajte len neutrálne čistiace prostriedky. Nepoužívajte abrazívne výrobky, čistiace špongie s abrazívnou vrstvou, rozpúšťadlá ani kovové predmety.
- Keď je spotrebič dlho prázdny, vypnite ho, odmrázte, vyčistite, vysušte a nechajte otvorené dvierka, aby ste predišli tvorbe plesne v spotrebiči.
- V tomto spotrebiči neskladujte výbušné látky, ako napríklad aerosólové nádoby s horľavými hnacími látkami.
- Ak je napájací kábel poškodený, musí ho vymeniť výrobca, ním autorizované servisné stredisko alebo

podobne kvalifikované osoby, aby sa predišlo nebezpečenstvu.

2. BEZPEČNOSTNÉ IFNORMÁCIE

2.1 Installation

VAROVANIE!

Tento spotrebič môže nainštalovať len kvalifikovaná osoba.

- Odstráňte všetky obaly.
- Poškodený spotrebič neinštalujte ani nepoužívajte.
- Z bezpečnostných dôvodov spotrebič nepoužívajte, ak nie je správne nainštalovaný do nábytku určeného na zabudovanie.
- Riadte sa samostatnými pokynmi na inštaláciu spotrebiča a zmenu smeru otvárania dvierok dodávanými so spotrebičom alebo dostupnými na našej webovej lokalite.
- Vždy dávajte pozor, ak presúvate spotrebič, pretože je ťažký. Vždy používajte ochranné rukavice a uzavretú obuv.
- Uistite sa, že okolo spotrebiča môže prúdiť vzduch.
- Pri prvej inštalácii alebo po zmene smeru otvárania dvierok počkajte minimálne 4 hodiny pred pripojením spotrebiča do napájania. Je to potrebné na to, aby olej stiekol späť do kompresora.
- Pred vykonávaním úprav na spotrebiči (napr. zmena smeru otvárania dvierok) vytiahnite sieťový zástrčku zo sieťovej zásuvky.
- Spotrebič neinštalujte blízko radiátorov, sporákov, rúr ani varných panelov, pokiaľ nie je v inštalčných pokynoch uvedené inak.
- Spotrebič nevystavujte dažďu.
- Neinštalujte spotrebič na priamom slnečnom svetle.
- Spotrebič neinštalujte do oblastí, ktoré sú príliš vlhké alebo príliš studené.
- Pri presúvaní spotrebiča nadvihnite jeho prednú hranu, aby ste nepoškriabali podlahu.
- Pri zmene smeru otvárania dverí spotrebiča chráňte podlahu pred poškriabaním.

- Spotrebič obsahuje vrečko s vysúšadlom. Nie je to hračka. Nie je na jedenie. Okamžite ho vyhodte.

2.2 Zapojenie do elektrickej siete

VAROVANIE!

Hrozí nebezpečenstvo požiaru a zásahu elektrickým prúdom.

VAROVANIE!

Pri umiestňovaní spotrebiča sa uistite, že nie je elektrický napájací kábel zachytený alebo poškodený.

VAROVANIE!

Nepoužívajte viaczásuvkové adaptéry ani predĺžovacie káble.

UPOZORNENIE!

Elektrické práce potrebné na inštaláciu tohto spotrebiča by mal vykonať kvalifikovaný elektrikár.

- Uistite sa, že parametre na typovom štítku sú kompatibilné s parametrami elektrickej siete.
- Spotrebič musí byť uzemnený.
- Vždy používajte správne nainštalovanú prepäťovú zásuvku.
- Ak domáca napájací zásuvka nie je uzemnená, pripojte spotrebič k samostatnému uzemneniu v súlade s platnými predpismi, pričom sa poraďte s kvalifikovaným elektrikárom.
- Dávajte pozor, aby ste nepoškodili elektrické komponenty (napr.: sieťový zástrčku, sieťový kábel, kompresor). Ak potrebujete vymeniť elektrické súčasti, obráťte sa na autorizované servisné stredisko alebo elektroinštalatéra.
- Sieťový kábel musí byť pod úrovňou sieťovej zástrčky.
- Sieťový zástrčku zapojte do sieťovej zásuvky až na konci inštalácie. Po inštalácii sa uistite, že máte prístup k elektrickej zásuvke.

- Spotrebič neodpájajte ťahaním za napájací kábel. Vždy ťahajte za sieťovú zástrčku.
- Tento spotrebič je vybavený 13 A sieťovou zástrčkou. Ak je potrebné vymeniť poistku sieťovej zástrčky, použite iba 13 A ASTA (BS 1362) poistku (iba Spojené kráľovstvo a Írsko).

2.3 Použitie

VAROVANIE!

Riziko poranenia, popálenia, zásahu elektrickým prúdom alebo riziko požiaru.



Spotrebič obsahuje horľavý plyn, izobután (R600a), prírodný plyn s vysokou úrovňou environmentálnej kompatibility. Dávajte pozor, aby ste nepoškodili chladiaci okruh, ktorý obsahuje izobután.

- Do neč modifý this appliance.
- Akékoľvek použitie zabudovaného produktu ako voľne stojaceho je prísne zakázané.
- Tento spotrebič je určený na používanie pri okolitej teplote v rozsahu od 10°C do 38°C. Uvedený teplotný rozsah zaručuje správnu činnosť spotrebiča.
- Do spotrebiča nekladajte elektrické spotrebiče (napr.: zariadenia na výrobu zmrzliny), ak ich neoznačil za vhodné výrobca.
- Ak sa poškodí chladiaci okruh, uistite sa, že v miestnosti nie sú plamene a zdroje vznietenia. Miestnosť dobre vyvetrajte.
- Nedovoľte, aby sa plastových častí spotrebiča dotýkali horúce predmety.
- Do mraziaceho priestoru nedávajte sytény nealkoholické nápoje. Vytvoril by sa tlak na nádobu s nápojom.
- V spotrebiči neskladujte horľavé plyny ani kvapaliny.
- Horľavé látky ani predmety, ktoré sú nasiaknuté horľavými látkami, nekladte do spotrebiča, do jeho blízkosti ani naň.
- Nedotýkajte sa kompresora ani kondenzátora. Sú horúce.
- Ak máte mokré alebo vlhké ruky, z mraziaceho priestoru nevyberajte žiadne predmety ani sa ich nedotýkajte.
- Rozmrazené potraviny nikdy znovu nezmrazujte.
- Dodržiavajte pokyny týkajúce sa správneho uskladnenia uvedené na obale mrazených potravín.

- Potraviny pred vložením do mraziaceho priestoru zabaľte do materiálu určeného na styk s potravinami.
- Nedovoľte, aby sa potraviny dostali do kontaktu s vnútornými stenami priečinkov spotrebiča.

2.4 Vnútorné osvetlenie

VAROVANIE!

Hrozí nebezpečenstvo zásahu elektrickým prúdom.

- Tento výrobok obsahuje jeden alebo viac zdrojov svetla s triedou energetickej účinnosti F.
- Informácie o žiarovke/žiarovkách vnútri tohto výrobku a náhradných dieloch osvetlenia, ktoré sa predávajú samostatne: Tieto žiarovky sú navrhnuté tak, aby odolali extrémnym podmienkam v domácich spotrebičoch, ako napr. teplota, vibrácie, vlhkosť, alebo slúžia ako ukazovatele prevádzkového stavu spotrebiča. Nie sú určené na používanie iným spôsobom a nie sú vhodné na osvetlenie priestorov v domácnosti.

2.5 Ošetrovanie a čistenie

VAROVANIE!

Hrozí nebezpečenstvo poranenia alebo poškodenia spotrebiča.

- Pred vykonávaním údržby spotrebič vypnite a vyťahnite jeho zástrčku zo sieťovej zásuvky.
- Tento spotrebič obsahuje uhľovodíky v chladiacej jednotke. Údržbu spotrebiča a dopĺňanie náplne môže vykonávať len kvalifikovaná osoba.
- Produkt pravidelne kontrolujte, či nevykazuje známky poškodenia, ktoré by mohli spôsobiť, že nebude vhodný na styk s potravinami, ako sú praskliny, vydutia, odlupovanie, zmrštenie, lepkavosť, korózia alebo iné viditeľné zmeny v štruktúre alebo vzhľade. Dodržiavajte pokyny na čistenie a údržbu, aby ste predišli poškodeniu.

2.6 Servis

- Ak treba dať spotrebič opraviť, obráťte sa na autorizované servisné stredisko. Používajte iba originálne náhradné diely.
- Nezabudnite, že vlastnoručná alebo neprofesionálna oprava môže mať bezpečnostné následky a mohla by spôsobiť zánik záruky.

- Nasledujúce náhradné diely budú dostupné počas najmenej 7 rokov od ukončenia predaja modelu: termostaty, snímače teploty, dosky s plošnými spojmi, zdroje osvetlenia, rukoväte dvierok, závesy dvierok, nádoby a koše. Tesnenia dvierok budú dostupné počas najmenej 10 rokov od ukončenia predaja modelu. Dostupnosť môže byť vo vašej krajine dlhšia. Ďalšie informácie nájdete na našej webovej lokalite.
- Upozorňujeme, že niektoré z týchto dielov môžu byť dostupné iba pre profesionálnych opravárov, a že nie všetky náhradné diely sú vhodné pre všetky modely.

2.7 Likvidácia

⚠ VAROVANIE!

Riziko zranenia alebo udusenía.

- Spotrebič odpojte od elektrickej siete.
- Odrežte elektrický kábel a zlikvidujte ho.
- Odstráňte dvierka, aby ste zabránili uviaznutiu detí a domácich zvierat v spotrebiči.
- Chladiaci okruh a izolačné materiály tohto spotrebiča nepoškodujú ozónovú vrstvu.
- Penová izolácia obsahuje horľavý plyn. Informácie o správnej likvidácii spotrebiča vám poskytne váš miestny úrad.
- Nepoškodte tú časť chladiacej jednotky, ktorá sa nachádza blízko výmenníka tepla.

3. OVLÁDACÍ PANEL

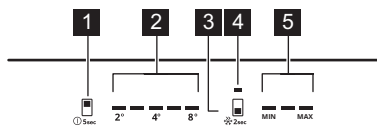

- 1 Tlačidlo chladiaceho priestoru/ Tlačidlo ZAP/VYP spotrebiča**
Stlačte, ak chcete nastaviť teplotu (2 °C – 8 °C). Odporúčaná hodnota 4 °C).
- 2 Indikátor teploty v chladničke**
- 3 Tlačidlo mraziaceho priestoru/ Tlačidlo Extra Freeze**
Stlačením nastavíte teplotu medzi hodnotou MIN a MAX.
Ak chcete aktivovať/deaktivovať funkciu, tlačidlo stlačajte dovtedy, kým sa indikátor Extra Freeze nezapne/nevypne.
- 4 Indikátor Extra Freeze**
- 5 Ukazovatele teploty v mrazničke**

ⓘ Nastavená teplota bude dosiahnutá po 24 h.
Po výpadku dodávky elektriny spotrebič obnoví nastavenú teplotu.

3.1 Zapínanie/vypínanie

Zasuňte zástrčku do zásuvky elektrickej siete. Stlačením a podržaním vypínača ZAP./VYP.

zapnete/vypnete spotrebič. Po vypnutí odpojte sieťovú zástrčku z elektrickej zásuvky.

3.2 Funkcia Extra Freeze

Použite Extra Freeze na predmrazenie a rýchle zmrazenie v mrazničke.

Funkciu aktivujte aspoň 24 h pred vloženíím potravín. Funkcia sa zastaví po max. 52 h. Keď je funkcia zapnutá, teplotu nie je možné nastaviť.

3.3 Alarmy

ⓘ Typy alarmov sa líšia podľa modelu.

Stlačením ľubovoľného tlačidla vypnete zvukový aj vizuálny alarm.

Ak nestlačíte žiadne tlačidlo, zvuková signalizácia sa vypne približne po 1 h.

Zvukový signál Dvierka otvorené

Ak necháte dvierka chladničky otvorené približne 5 min, všetky LED indikátory začnú blikať a zaznie zvukový signál.

Ak necháte dvierka mrazničky otvorené približne 80 sek, všetky LED indikátory začnú blikať a zaznie zvukový signál.

Zvukový signál sa vypne po zatvorení dvierok.

Zvukový signál pri vysokej teplote

Keď sa teplota v mraziacom priestore zvýši, blikajú prvý a tretí indikátor teploty mrazničky a zaznie zvukový signál.

Na potvrdenie alarmu stlačte ľubovoľné tlačidlo. Prvý a tretí indikátor teploty v mrazničke

sa rozsvieti na 5 sek a potom sa znovu zobrazí teplota v mrazničke.

Zvuková signalizácia sa po 1 h opäť spustí, kým sa neobnovia normálne podmienky.

4. KAŽDODENNÉ POUŽÍVANIE

i Vybavenie sa líši podľa modelu.

4.1 Umiestnenie poličiek

Flexibilná polička: prednú polovicu poličky možno umiestniť pod druhú polovicu. Opatrne vyberte prednú polovicu a zasuňte ju do dolnej kolajničky.

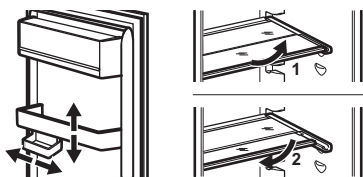

4.2 Vybratie zásuviek

Zásuvky pred vyberaním vždy vyprázdňte.

Zásuvky na zeleninu a mrazené potraviny

1. Vytiahnite zásuvku až na doraz.
2. Keď dosiahnete koniec vodiacich líšt, mierne nadvihnite prednú časť zásuvky a vyberte ju zo spotrebiča.

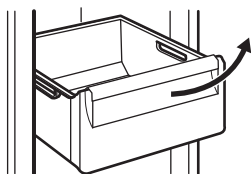

i Pri niektorých modeloch je na vybratie zásuvky potrebné najprv vybrať priehradku na fľaše.

ExtraChill

Nad zásuvkou na zeleninu alebo zásuvkou GreenZone je ďalšia zásuvka.

1. Vytiahnite zásuvku z chladničky.

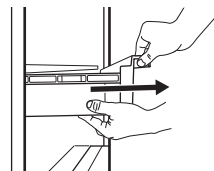

2. Mierne nadvihnite prednú časť zásuvky.



3. Zásuvku mierne nadvihnite a otočte a vytiahnite ju zo spotrebiča.



Vybratie sklenenej poličky:

1. Uvoľnite bočné úchopy z oboch strán.

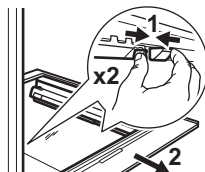

2. Potiahnite sklenenú policu za zasúvacie líšty smerom k sebe.

4.3 MULTIFLOW

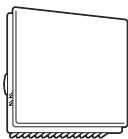

Ventilátor MULTIFLOW sa zapína automaticky a pracuje iba pri zatvorených dverkách.

❗ Nezakrývajte vetracie otvory.

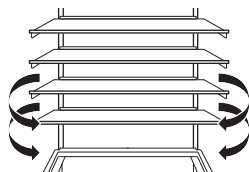

❗ Panel MULTIFLOW nevyberajte. Pokyny na čistenie nájdete v kapitole „Ošetrovanie a čistenie“.

5. RADY A TIPY

5.1 Rady na úsporu energie

- Mraznička: Pôvodná konfigurácia zabezpečuje najúčinnšie využitie energie.
- Chladnička: Konfigurácia so zásuvkami v spodnej časti spotrebiča a rovnomerne rozmiestnenými poličkami zabezpečuje najúčinnšie využitie energie. Poloha priehradiek na dverách neovplyvňuje spotrebu energie.
- Dvierka neotvárajte príliš často a nenechávajte ich otvorené dlhšie, ako je nevyhnutné.
- Mraznička: Čím nižšia je nastavená teplota, tým vyššia je spotreba energie.
- Chladnička: Nenastavujte príliš vysokú teplotu, pokiaľ to nie je požadované vlastnosťami potravín.
- Ak je teplota okolia vysoká, regulátor teploty je nastavený na intenzívne chladenie a spotrebič je úplne plný, kompresor môže byť v činnosti nepretržite, pričom sa tvorí námraza alebo ľad na výparníku. V takom prípade nastavte regulátor teploty na vyššiu teplotu, aby bolo zabezpečené automatické rozmrazovanie.
- Nezakrývajte ventilačné mriežky a otvory.
- Dbajte na to, aby potraviny v spotrebiči umožňovali prúdenie vzduchu cez príslušné otvory v zadnej vnútornej časti spotrebiča.

5.2 Rady na zmrazovanie

- Nezmrazuje fľaše ani plechovky s tekutinami, predovšetkým nápoje

obsahujúce oxid uhličitý – môžu počas zmrazovania vybuchnúť.

- Do mraziaceho priestoru nekladajte horúce jedlá.
- Nekladte čerstvé nezmrazené potraviny hneď vedľa už zmrazených potravín.
- Kocky ľadu, zmrzliny ani nanuky nekonzumujte ihneď po vybratí z mrazničky, aby ste sa vyhli vzniku omrzlín.
- Rozmrazené potraviny opäť nezmrazujte.

5.3 Rady na uskladnenie mrazených potravín

- Mraziaca priehradka je označená symbolom .
- Dobré nastavenie teploty, ktoré zaisťuje zachovanie mrazených potravín, je teplota menšia alebo rovná -18 °C.
- Vyššie nastavenie teploty v spotrebiči môže viesť ku skráteniu životnosti potravín.
- Celá mraznička je vhodná na uskladnenie mrazených potravín.
- Nechajte dostatok miesta okolo potravín, aby mohol voľne cirkulovať vzduch.

5.4 Trvanlivosť potravín v mraziacom priestore

| Druh potravín | Trvanlivosť (mesiace) |
|-----------------------------------|-----------------------|
| Chlieb | 3 |
| Ovocie (okrem citrusových plodov) | 6 – 12 |

| Druh potravín | Trvanlivosť (mesiace) |
|------------------------------------|-----------------------|
| Zelenina | 8 – 10 |
| Zvyšky bez mäsa | 1 – 2 |
| Mliečne výrobky: | |
| Maslo | 6 – 9 |
| Mäkký syr (napr. mozzarella) | 3 – 4 |
| Tvrdý syr (napr. parmezán, čedar) | 6 |
| Morské plody: | |
| Mastné ryby (napr. losos, makrela) | 2 – 3 |
| Chudé ryby (napr. treska, platesa) | 4 – 6 |
| Krevety | 12 |
| Lúpané šklabky a mušle | 3 – 4 |
| Varené ryby | 1 – 2 |
| Mäso: | |
| Hydina | 9 – 12 |
| Hovädzie | 6 – 12 |
| Bravčové | 4 – 6 |
| Jahňacie | 6 – 9 |
| Klobása | 1 – 2 |

| Druh potravín | Trvanlivosť (mesiace) |
|----------------|-----------------------|
| Šunka | 1 – 2 |
| Zvyšky s mäsom | 2 – 3 |

5.5 Rady pre chladenie potravín

❗ Skladovací priestor pre čerstvé potraviny je označený symbolom .

- Vhodná teplota na správne skladovanie čerstvých potravín je +4 °C alebo nižšia.
- Na tekutiny a jedlo vždy používajte uzatváratelné nádoby, aby ste predišli prenášaniam vôní a pachov v spotrebiči.
- Aby ste sa vyhli kontaminácii medzi uvarenými a surovými potravinami, uvarené potraviny zakryte a skladujte oddelene od surových.
- Mäso zabaľte a položte na sklenenú policu nad zásuvkou na zeleninu.
- Potraviny rozmrazujte vo vnútri chladničky.
- Do spotrebiča nevkladajte teplé potraviny.
- Ovocie a zeleninu očistite a vložte do príslušnej zásuvky (zásuvka na zeleninu).
- Exotické ovocie neskladujte v chladničke.
- V chladničke neskladujte zeleninu ako paradajky, zemiaky, cibuľu či cesnak.
- Flaše pred vložением do chladničky zatvorte.

6. OŠETROVANIE A ČISTENIE

6.1 Čistenie vnútra

Pred prvým použitím vyčistite vnútro a všetko príslušenstvo vlažnou vodou s pridaným neutrálnym saponátom, potom ho osušte. Zariadenie a tesnenia dvierok pravidelne čistite.

Ovládací panel vyčistite vlhkou handričkou a osušte mäkkou handričkou. Nepoužívajte žiadne pracie prostriedky.

❗ Príslušenstvo a súčasti spotrebiča neumývajte v umývačke riadu.

6.2 Rozmrazovanie spotrebiča

Chladnička:

Rozmrazovanie chladiaceho priestoru je automatické.

Mraznička:

Mraziaci priestor je bez námrazy.

7. RIEŠENIE PROBLÉMOV

Spotrebič nefunguje.

- Zapojte správne sieťovú zástrčku do sieťovej zásuvky.
- Zapnite spotrebič.

- Uistite sa, že v sieťovej zásuvke je napätie. Obráťte sa na kvalifikovaného elektrikára.

Spotrebič je hlučný.

Skontrolujte, či je spotrebič stabilne umiestnený.

Zapol sa zvukový alebo vizuálny alarm.

Zvukový alarm vypnete zatvorením dvierok alebo stlačením lubovlnného tlačidla.

Kompresor pracuje neustále.

- Upravte teplotu.
- Počkajte, kým sa teplota stabilizuje.
- Pred uskladnením nechajte potraviny vychladnúť na izbovú teplotu.
- Dvierka správne zatvorte.

Dvierka nie sú správne zarovnané alebo zasahujú do vetracej mriežky.

Pozrite si pokyny na inštaláciu.

Dvierka sa ťažko otvárajú.

Medzi zatvorením a opätovným otvorením dvierok počkajte niekoľko sekúnd.

V spotrebiči je príliš veľa námrazy a ľadu.

- Dvierka správne zatvorte.
- Vyčistite alebo vymeňte tesnenie.
- Potraviny riadne zabaľte.
- Upravte teplotu.

Po zadnej stene chladničky tečie voda.

Ide o súčasť procesu rozmrazovania.

Vo vnútri chladničky je príliš veľa skondenzovanej vody.

- Dvierka otvárajte iba v prípade potreby a úplne ich zatvorte.
- V lete a na jeseň nastavte v chladničke vyššiu teplotu (približne 6 – 7 °C).

Voda tečie na zem.

Pripojte odtokový kanálik roztopeného ľadu k odparovacej miske.

Nie je možné nastaviť teplotu.

Vypnite funkciu Extra Freeze.

Piaty ukazovateľ teploty bliká.

Obráťte sa na autorizované servisné stredisko. Chladiaci systém udržiava potraviny studené. Vykonávanie úprav teploty je deaktivované.

Prvý alebo druhý ukazovateľ teploty bliká.

Obráťte sa na autorizované servisné stredisko. Chladiaci systém udržiava potraviny studené. Vykonávanie úprav teploty je deaktivované.

Lampa nefunguje alebo sú poškodené tesnenia dvierok.

Obráťte sa na autorizované servisné stredisko.

8. TECHNICKÉ ÚDAJE

Technické informácie sú uvedené na energetickom štítku a typovom štítku spotrebiča, ktorý sa môže nachádzať na spotrebiči alebo vo vnútri spotrebiča.

Čiarový kód na štítku energetických parametrov dodanom so spotrebičom poskytuje webový odkaz na informácie o výkone spotrebiča v databáze EU EPREL. Energetický štítok, návod na používanie a ďalšie dokumenty si

odložte, aby ste ich mali v prípade potreby neskôr k dispozícii. Tie isté informácie sú dostupné aj v databáze EPREL na webovej stránke <https://eprel.ec.europa.eu>, kde treba zadať model a číslo výrobku, ktoré nájdete na typovom štítku spotrebiča. Podrobnejšie informácie o energetickom štítku nájdete na www.theenergylabel.eu.

9. INFORMÁCIE PRE SKÚŠOBNÉ ÚSTAVY

Inštalácia a príprava spotrebiča na overenie ekologického dizajnu musí byť v súlade s EN 62552 (EÚ, Švajčiarsko a Spojené kráľovstvo). Požiadavky na vetranie, rozmery otvoru

a minimálne voľné vzdialenosti vzadu nájdete v Inštalácia. Viac informácií vám poskytne autorizované servisné stredisko.

10. OCHRANA ŽIVOTNÉHO PROSTREDIA

Materiály označené symbolom  recyklujte. Obal vyhodte do príslušných kontajnerov na recykláciu. Chráňte životné prostredie a zdravie ľudí a recyklujte odpad z elektrických a elektronických spotrebičov. Spotrebiče ozna-

čené symbolom  s komunálnym odpadom. Výrobok odovzdajte v miestnom recyklačnom zariadení alebo sa obráťte na obecný alebo mestský úrad.

