

# AEG



[aeg.com/register](http://aeg.com/register)



GF6100C2SNW

## INSTAL·LACIÓ / MONTAVIMAS

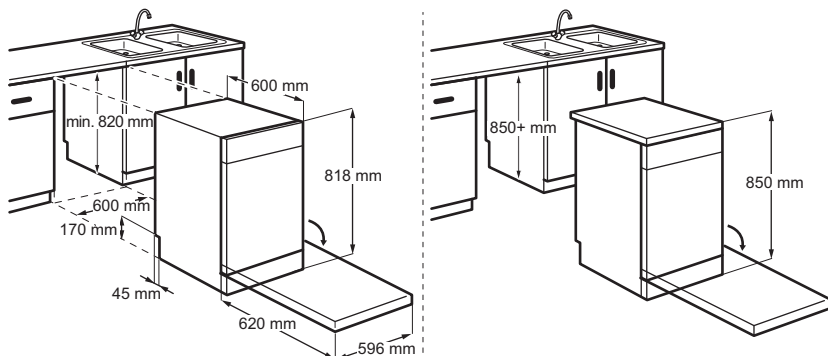

Subjecte a canvis sense preavís.

1. INFORMACIÓ DE SEGURETAT.....	2	8. CÀRREGA DEL RENTAPLATS.....	11
2. INSTRUCCIONS DE SEGURETAT.....	4	9. ÚS DIARI.....	14
3. DESCRIPCIÓ DEL PRODUCTE.....	5	10. CONSELLS I TRUCS.....	15
4. TAUER DE CONTROL.....	6	11. CURA I NETEJA.....	16
5. PROGRAMES I OPCIONS.....	6	12. RESOLUCIÓ DE PROBLEMES.....	18
6. CONFIGURACIÓ.....	8	13. DADES TÈCNiques.....	21
7. ABANS DEL PRIMER ÚS.....	9	14. QÜESTIONS MEDIAMBIENTALS.....	21

## 1. ⚠ INFORMACIÓ DE SEGURETAT

Abans d'instal·lar i utilitzar l'aparell, llegiu detingudament les instruccions subministrades. El fabricant no es fa responsable de cap lesió o dany provocat per una instal·lació o ús incorrectes. Guardeu les instruccions en un lloc segur i accessible per a futures consultes.

### 1.1 Seguretat dels infants i de les persones vulnerables

- Els nens majors de 8 anys i les persones amb capacitats físiques, sensorials o mentals reduïdes o manca d'experiència i coneixements poden fer servir

aquest aparell només si estan supervisats o han rebut instruccions sobre l'ús segur de l'aparell i si comprenen els perills als quals s'exposen. Els infants de menys de 8 anys i les persones amb discapacitats greus i complexes s'han de mantenir allunyats de l'aparell, tret que se'ls supervisi contínuament.

- Els infants han d'estar vigilats per a assegurar-se que no juguen amb l'aparell.
- Manteniu tots els detergents allunyats dels nens.
- Manteniu els nens i els animals allunyats de l'aparell quan la porta estigui oberta.
- Els infants no han de dur a terme operacions de neteja i manteniment de l'aparell sense supervisió.

## 1.2 Seguretat general

- Aquest aparell només està destinat a un ús domèstic per a rentar plats i estris de cuina.
- Aquest aparell està dissenyat per a ús domèstic individual en interiors.
- Aquest aparell es pot utilitzar en oficines, habitacions d'hotels, habitacions d'hospitals, cases rurals i altres

allotjaments similars quan aquest ús no superi els nivells (mitjans) de l'ús domèstic.

- No modifiqueu les especificacions d'aquest aparell.
- La pressió operativa de l'aigua (mínima i màxima) ha de ser d'entre 0.05 (0.5) / 1 (10) MPa (bar).
- No superi la capacitat màxim de 13 coberts.
- La porta de l'aparell no s'ha de deixar oberta per evitar ensopegar-hi.
- Si el cable d'alimentació és fa malbé, cal que sigui el fabricant, un servei autoritzat o personal qualificat qui el substitueixi a fi d'evitar perills.
- AVÍS: Els ganivets i altres estris amb parts esmolades s'han de posar a la cistella amb les puntes mirant cap avall o en posició horitzontal.
- Abans de fer cap tasca de manteniment, desactiveu l'aparell i desendolceu el cable d'alimentació del subministrament elèctric.
- No feu servir polvoritzadors de pressió ni vapor d'aigua per netejar l'aparell.
- Si l'aparell té obertures de ventilació a la base, no han

de ser coberts per exemple per una catifa.

- Cal connectar l'aparell a l'escomesa d'aigua fent

servir els nous conjunts de connexió per a tubs. No reutilitzeu jocs de mànegues antics.

## 2. INSTRUCCIONS DE SEGURETAT

### 2.1 Instal·lació

#### ⚠ AVÍS!

La instal·lació d'aquest aparell han d'anar a càrrec d'una persona qualificada.

- Retireu tot l'embalatge de l'aparell.
- No instal·leu ni utilitzeu aparells que estiguin avariats.
- Seguiu les instruccions d'instal·lació subministrades.
- Aneu amb compte a l'hora de moure l'electrodomèstic, ja que pesa molt. Feu servir guants de seguretat i calçat tancat.
- No instal·leu ni utilitzeu l'electrodomèstic a temperatures inferiors a 0 °C.
- Instal·leu l'aparell en un lloc segur i adequat, d'acord amb els requisits d'instal·lació.

### 2.2 Connexió elèctrica

#### ⚠ AVÍS!

Risc d'incendi i descàrrega elèctrica.

- AVÍS: Aquest aparell està dissenyat perquè es connecti a una presa de terra de l'edifici.
- Assegureu-vos que els paràmetres de la placa de característiques s'ajustin als de la xarxa elèctrica.
- Utilitzeu sempre un endoll a prova de cops instal·lat correctament.
- No utilitzeu adaptadors de connexió múltiple ni allargadors.
- Eviteu danyar el connector i el cable d'alimentació. Si cal substituir alguna peça, poseu-vos en contacte amb el nostre centre d'assistència autoritzat.
- Connecteu l'endoll a la xarxa elèctrica només al final de la instal·lació i assegureu-vos que hi pugueu accedir.
- No desconnecteu l'electrodomèstic estirant el cable d'alimentació. Desconnecteu-lo sempre traient l'endoll.

### 2.3 Connexió d'aigua

#### ⚠ AVÍS!

Risc de descàrregues elèctriques.

- No feu malbé les mànegues d'aigua.
- Abans de connectar noves canonades o canonades que no s'hagin utilitzat durant molt de temps, quan s'hagin realitzat tasques de reparació o s'hagin instal·lat nous dispositius (per exemple, comptadors d'aigua), deixeu circular l'aigua fins que surti neta.
- Comproveu si hi ha fuites d'aigua durant i després del primer ús.
- Si la mànega d'entrada d'aigua està en mal estat, desconnecteu de seguida l'endoll del corrent elèctric. Posi's en contacte amb un servei autoritzat perquè substituïixin el tub d'entrada d'aigua.
- La pèrdua d'energia elèctrica desactiva el sistema de protecció de l'aigua, cosa que augmenta el risc d'inundacions.
- El tub d'entrada d'aigua té una vàlvula de seguretat i una coberta amb un cable interior de subministrament elèctric.

### 2.4 Utilització

- Mantingueu els productes inflamables o els articles humits amb productes inflamables allunyats de l'electrodomèstic.
- Els detergents per a rentavaixelles són perillosos. Seguiu les instruccions de seguretat que trobareu a l'embolcall del detergent.
- No begueu ni jugueu amb l'aigua de dins del rentaplats.
- Espereu fins que acabi el programa per treure els plats, ja que pot quedar-hi detergent.
- No desi estris ni faci pressió a la porta de l'aparell si està oberta.
- L'aparell pot desprendre vapor calent si obre la porta mentre està funcionant un programa.

## 2.5 Manteniment i reparació

- Per reparar l'aparell, poseu-vos en contacte amb un centre tècnic autoritzat. Utilitzeu sempre recanvis originals.
- La reparació per compte propi o no professional pot ser insegura i pot anul·lar la garantia.
- Les següents peces de recanvi estan disponibles almenys durant 7 anys després que es descatalogui el model: motor, bomba de circulació i desguàs, elements tèrmics i escalfadors, incloses les bombes de calor, tubs i equips relacionats, com ara mànegues, vàlvules, filtres i aquastops, peces estructurals i peces interiors relacionades amb les portes, plaques de circuit imprès, pantalles electròniques, interruptors de pressió, termòstats i sensors, programari i microprogramari, inclosos programaris de restabliment. Les següents peces de recanvi estan disponibles almenys durant 10 anys després que es descatalogui el model: frontisses i juntes de portes, altres juntes, braços aspensors, filtres de desguàs, prestatges interiors i elements de plàstic com ara cistelles i tapes. La durada pot ser més llarga al vostre país. Visiteu el nostre lloc web per a més informació.

- Algunes peces de recanvi només estan disponibles per a reparadors professionals i poden no ser les adequades per al model.
- Quant a les bombetes incloses amb aquest producte i les que es venen per separat: Aquests llums estan pensats per a suportar condicions físiques extremes en els electrodomèstics, com ara de temperatura, vibracions, humitat, o per a indicar informació sobre l'estat de funcionament de l'aparell. No estan dissenyades per a qualsevol altre ús i no són indicades per a la il·luminació d'habitacions domèstiques.

## 2.6 Rebuig

### ⚠ AVÍS!

Risc de lesió o asfíxia.

- Desconnecteu l'aparell de la xarxa elèctrica.
- Desconnecteu el cable d'alimentació i aparteu-lo.
- Retireu la balda de la porta per evitar que els nens o els animals es puguin quedar tancats dins de l'aparell.

## 3. DESCRIPCIÓ DEL PRODUCTE

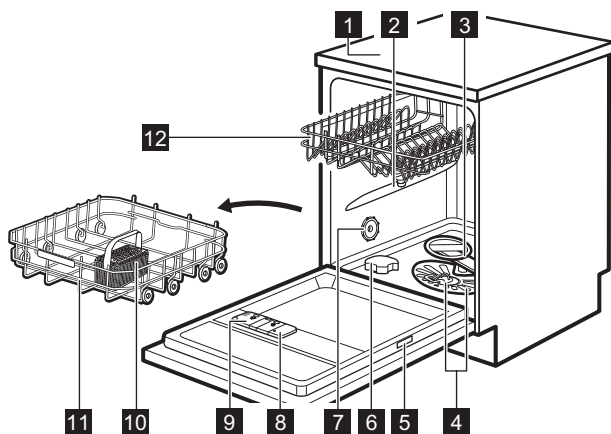

- 1** Taulell
- 2** Braç aspensor superior
- 3** Braç aspensor inferior

- 4** Filtres
- 5** Placa de característiques
- 6** Contenidor de sal

- 7** Aire respirador
- 8** Dispensador d'abrillantador
- 9** Dispensador de detergent
- 10** Cistella coberteria

- 11** Cistella inferior
- 12** Cistella superior

## 4. TAULER DE CONTROL

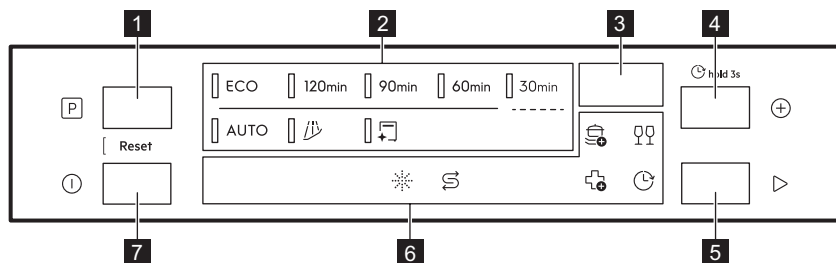



- 1** Botó de selecció del programa
- 2** Indicators de programa
- 3** Pantalla
- 4** Botó d'opcions del programa / Botó d'inici diferit
- 5** Botó d'inici
- 6** Indicators
- 7** Botó ON/OFF (engegar/parar)

### 4.1 Indicators

 L'indicador de sal s'encén quan cal tornar a omplir el contenidor de sal. Consulteu el capítol "Abans del primer ús".

 L'indicador d'ajuda per esbandir està encès quan el dispensador d'ajuda d'esbandida necessita tornar-se a omplir. Consulteu el capítol "Abans del primer ús".

 L'indicador de retard està encès quan configureu l'inici retardat. Consulteu el capítol "Us diari".

 Indicators d'opcions del programa. Quan activeu una opció, l'indicador corresponent està activat. Consulteu el capítol "Programes i opcions".

## 5. PROGRAMES I OPCIONS

### 5.1 Vista general dels programes

#### ECO

Aquest programa ofereix el consum més eficient d'aigua i energia per a vaixelles, cobertes, olles i paelles amb brutícia normal. Fases: prerentat, rentat a 50°C, esbandida intermèdia, esbandida final a 50°C, assecat AirDry. Aquest és el programa estàndard utilitzat pels organismes de proves i assaigs. Aquest programa s'utilitza per avaluar la conformitat amb el Reglament (UE) 2019/2022 de la Comissió sobre disseny ecològic.

#### 120min

Per a vaixelles, coberteria, olles i paelles amb brutícia normal seca. Fases: rentat a 65°C, esbandida intermèdia, esbandida final a 50°C, assecat, AirDry.

#### 90min

Per a vaixelles, coberteria, olles i paelles amb brutícia normal una mica seca. Fases: rentat a 65°C, esbandida intermèdia, esbandida final a 55°C, assecat, AirDry.

#### 60min

Per a vaixelles i coberteria amb brutícia recent una mica seca. Fases: rentat a 65°C, esban-

dida intermèdia, esbandida final a 60°C, assecat, AirDry.

### 30min

Per a vaixel·la i cobrerteria amb brutícia recent. Fases: rentat de plats a 60°C, esbandida a 50°C, AirDry. El programa no inclou la fase d'assecat ni l'aplicació d'abrillantador. Deixeu els estris al rentaplats amb la porta oberta perquè s'assequin a l'aire.

### AUTO

Per a vaixel·la, cobrerteria, olles i paelles amb tot tipus de brutícia. Fases: pre-entat, rentat a 60°C, esbandida intermèdia, esbandida final a 60°C, assecat, AirDry. Aquest cicle intel·ligent detecta la mida de la càrrega i el nivell de brutícia. Ajusta automàticament la temperatura, la durada i la quantitat d'aigua del rentat per obtenir uns resultats òptims de neteja i assecat.

## 5.2 Programes especials

### Rinse&Hold

El programa refresca plats que es rentaran més tard. No faci servir detergent amb aquest programa.

### MachineCare

El programa neteja l'interior de l'electrodomèstic a 65°C, i elimina eficaçment les restes de calç i greix per mantenir un rendiment durador. Feu servir un descalcificador o un producte de neteja especial per a rentaplats. Segueixi les instruccions de l'envàs. No poseu plats a les cistelles. Abans d'iniciar el programa, netegeu els filtres i els braços aspersors.

## 5.3 Opcions del programa

### ExtraPower

L'opció augmenta l'eficàcia de la neteja allargant la durada del programa, que dona una temperatura mitjana de rentat dels plats més alta. L'opció està pensada per a molta brutícia. Aplicable als programes 120min, 90min, 60min i 30min.

### GlassCare

L'opció protegeix els estris delicats, especialment la cristalleria, evitant canvis ràpids de temperatura. L'opció limita la temperatura de rentat a 45 °C per garantir una neteja suau,



però eficaç. Aplicable als programes 120min, 90min, 60min i 30min.

### ExtraHygiene

L'opció proporciona millors resultats d'higiene mantenint la temperatura per sobre de 65 °C durant almenys 10 minuts a la darrera fase d'esbandida. Elimina més del 99,99% dels bacteris i virus Provat per a Micrococcus luteus i bacteriòfag MS2 per Swissatest Test-materialien AG (informe de prova núm. 20212029). Aplicable als programes 120min, 90min, 60min i 30min.

## 5.4 Valors de consum

**A** - programa, **B** - aigua (l), **C** - energia (kWh), **D** - durada (min).

A	B	C	D
ECO	9.9	0,735	240
120min	11.5	0.900	120
90min	11.5	0.975	90
60min	11.5	1.025	60
30min	9.0	0.600	30
AUTO	11.5	1.125	170
	4.5	0.025	15
	10,0	0.500	60

La pressió i la temperatura de l'aigua, les variacions de la tensió elèctrica, les opcions, la quantitat de plats i el grau de brutícia poden fer variar els valors.

Els valors per a programes diferents a ECO son només indicatius.

## 5.5 Informació per a proves comparatives

Per rebre la informació necessària per a dur a terme les proves de rendiment (p. ex., de conformitat amb: EN60436 ), envieu un email a:

[info.test@dishwasher-production.com](mailto:info.test@dishwasher-production.com)

Inclougi a la sol·licitud el codi de número de producte (PNC) de la placa de característiques.

Per a qualsevol altra qüestió relativa al seu rentavaixelles, consulti el manual de servei subministrat amb l'aparell.

## 6. CONFIGURACIÓ

### 6.1 Resum de la configuració

Els noms entre parèntesis corresponen a com el rentaplats mostra els paràmetres en el mode de configuració.

#### Duresa de l'aigua (HAr)

Ajusteu el nivell de descalcificador d'aigua (1-10) en funció de la duresa de l'aigua. Per defecte: 5.<sup>1)</sup>

#### Notificació de dipòsit d'abrillantador buit (rA)

Activa o desactiva l'indicador de l'abrillantador. Per defecte: On.<sup>1)</sup>

#### Obertura porta automàtica (Ado)

Seleccioneu On per activar o Off per desactivar la funció AirDry. Per defecte: On.<sup>1)</sup>

#### Comptador de cicles (uC)

Consulta el nombre de cicles de rentat completats. El comptador s'atura a 65535.

#### Número PNC (Pnc)

Consulta el número PNC de l'electrodomèstic. Indiqueu el número quan us poseu en contacte amb un centre d'assistència autoritzat.



#### Restablir la configuració (rS)

Seleccioneu Yes per restablir la configuració de fàbrica de l'electrodomèstic. La configuració no restableix l'ús horari. Seleccioneu No per sortir.

### 6.2 Mode de configuració

#### Com accedir al mode d'usuari



Podeu accedir al mode d'ajustament abans de començar qualsevol programa. No podeu entrar al mode d'ajustament mentre un programa està funcionant.

Pitgeu i mantingueu pitjat simultàniament  i  uns 3 segons.

La pantalla mostra la primera configuració: HAr.

#### Com canviar un paràmetre

Assegureu-vos que l'aparell estigui en mode d'ajustament.

1. Pitgeu  o  per passar d'un paràmetre a l'altre.

La pantalla mostra el nom de la configuració.



2. Pitgeu  per introduir el paràmetre.

El valor de l'ajustament actual parpelleja.

3. Pitgeu  or  per canviar el valor.

4. Pitgeu  per confirmar la configuració.

L'electrodomèstic torna a la llista de configuració.

5. Mantingueu premuts   alhora uns 3 segons per sortir del mode de configuració.

L'aparell torna al mode de selecció de programa.

Els ajusts desats segueixen sent vàlids fins que els torni a canviar.

 L'electrodomèstic surt del mode de configuració al cap de 10 segons si no es pitja cap botó.

### 6.3 Suavitant en aigua

El descalcificador elimina els minerals de l'aigua degut a l'efecte negatiu que podrien provocar als resultats del rentat i també al propi aparell.

Com més alt sigui el nivell d'aquest minerals, més dura és l'aigua. La duresa de l'aigua es mesura en escales equivalents.

El descalcificador s'ha d'ajustar d'acord amb la duresa de l'aigua de la vostra zona de subministrament. L'ajust és necessari independentment del tipus de detergent utilitzat per tenir garantits uns bons resultats de rentat i per mantenir actiu l'indicador de sal. La companyia d'aigües de la zona pot informar-vos de la duresa. La configuració per defecte és el nivell 5.

 Les pastilles múltiples amb agent estovador tenen una eficàcia limitada per estovar l'aigua. Consulteu l'envàs del producte.

<sup>1)</sup> Vegeu més detalls més endavant en aquest capítol.

## Duresa de l'aigua

°dH	°fH	mmol/l	mg/l (ppm)	°Clark	L <sup>1)</sup>
47 -50	84 -90	8,4 -9,0	835 -904	58 -63	10
43 -46	76 -83	7,6 -8,3	755 -834	53 -57	9
37 -42	65 -75	6,5 -7,5	645 -754	46 -52	8
29 -36	51 -64	5,1 -6,4	505 -644	36 -45	7
23 -28	40 -50	4,0 -5,0	395 -504	28 -35	6
19 -22	33 -39	3,3 -3,9	325 -394	23 -27	5
15 -18	26 -32	2,6 -3,2	255 -324	18 -22	4
11 -14	19 -25	1,9 -2,5	185 -254	13 -17	3
4 -10	7 -18	0,7 -1,8	70 -184	5 -12	2
<4	<7	<0,7	<70	< 5	1

1) Nivell del descalcificador d'aigua

El descalcificador d'aigua activa un procés de regeneració automàtica. <sup>2)</sup>

### 6.4 Notificació buida de l'ajuda esbandida

L'abrillantador ajuda a assecar els plats sense deixar-hi ratlles ni taques. S'allibera automàticament durant l'esbandit final.

Quan el dipòsit d'abrillantador és buit, l'indicador corresponent s'encèn. Si els resultats d'assecat són satisfactoris fent servir només multipastilles, pot desactivar la notificació de manca d'abrillantador. No obstant això, per a la millor actuació d'assecat, sempre utilitzar l'ajuda esbandida.

Si es fan servir detergent estàndard o multi-comprimits sense esbandir l'ajuda, activeu la notificació per mantenir l'indicador de recanvi d'ajuda d'esbandida.

### 6.5 AirDry

AirDry millora els resultats d'assecat amb un baix consum d'energia. La porta de l'aparell s'obre automàticament durant la fase d'assecat i es queda mig oberta. Desactivar la funció pot reduir els resultats d'assecat.

AirDry s'activa automàticament amb tots els programes, excepte .

Quan s'obre la porta, la pantalla indica el temps restant del programa en funcionament.

La durada de la fase d'assecat i el temps d'obertura de la porta poden variar segons el programa i l'opció seleccionats.

#### PRECAUCIÓ!

No intenti tancar la porta de l'aparell dins de 2 minuts després de l'obertura automàtica. Això pot causar danys a l'aparell.

## 7. ABANS DEL PRIMER ÚS

1. Mantingueu el botó On/Off pitjat fins que l'electrodomèstic s'activi.
2. Ajusteu el nivell de descalcificador a la duresa de l'aigua.
3. Ompli el contenidor de sal.
4. Ompli el dispensador d'abrillantador.
5. Ompliu el dispensador de detergent.
6. Obriu l'aixeta de l'aigua.
7. Inicieu el programa 30min per eliminar qualsevol residu que pugui quedar del procés de fabricació. No poseu plats a les cistelles.

<sup>2)</sup> Per a un funcionament correcte de la descalcificació, cal regenerar periòdicament la resina del dispositiu descalcificador. Aquest procés és automàtic i forma part del funcionament normal del rentaplats. La freqüència de la regeneració depèn de l'ajust del descalcificador d'aigua. Com més alt sigui el nivell, més sovint es farà la regeneració. A nivells alts, la regeneració es fa dues vegades en un cicle: durant el rentat i després de l'esbandit final. A nivells més baixos, la regeneració només es fa després de l'esbandit final. L'esbandit del suavitzant es produeix al començament del cicle successiu. A nivells alts, també es fa quan s'acaba el rentat. L'esbandit del descalcificador s'acaba amb un desguàs total. La regeneració augmenta la durada del programa en un màxim de 5 min, el consum d'aigua en un màxim de 4 l, i el consum energètic en 2 Wh. En les condicions estàndard de laboratori actualment aplicables amb duresa de l'aigua de 2,5 mmol/l (descalcificador: nivell 3), la regeneració es farà cada 62 l d'aigua utilitzada. La pressió i la temperatura de l'aigua i també les variacions en el subministrament elèctric poden alterar aquests valors.

Després de començar un programa, pot trigar fins a 5 minuts a que l'aparell recarregui la resina al descalcificador. La fase de rentat només comença després que s'hagi completat aquest procediment. El procediment es repeteix periòdicament.

## 7.1 El contenidor de sal

### ⚠ PRECAUCIÓ!

Utilitzeu només sal regeneradora per a rentavaixelles. No feu servir sal de cuina.

La sal s'utilitza per recarregar la resina en el suavitzant de l'aigua i per assegurar bons resultats de rentat en l'ús diari.

### Com omplir el contenidor de sal

1. Girar la tapa del contenidor de sal en sentit antihorari i retirar-la.
2. Poseu 1 l d'aigua al dipòsit de sal (només si l'ompliu per primera vegada).
3. Ompliu el dipòsit de sal amb fent servir l'embut subministrat amb 1 kg de sal per a rentaplats.



4. Sacsegi l'embut amb la nansa fins que s'introdueixin tots els grans de sal.
5. Traieu la sal al voltant de l'obertura del recipient de sal.

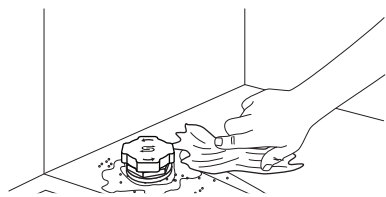

6. Gireu el tap en sentit horari per tancar el compartiment per a la sal.

### 🚫 IMPORTANT

L'aigua i la sal poden vessar en omplir el contenidor. Per prevenir la corrosió, ompliu el compartiment per a la sal i inicieu immediatament un cycle complet de rentat amb detergent.

## 7.2 Ús de detergent

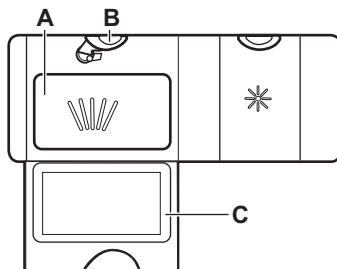

1. Premi el botó d'obertura (B) per obrir la tapa (C).
2. Introdueixi el detergent al compartiment (A). Pot fer servir detergent en pols, pastilles o gel.
3. Si el programa inclou una fase de pre-entat, poseu menys de 5 g de detergent a la part interior de la porta del rentaplats.
4. Tanqueu la tapa. Asseguri's que el botó d'obertura quedi fixat a la seva posició.

ⓘ No ompliu el compartiment (A) amb més de 30 ml de detergent en gel.

Per a més informació sobre la dosificació de detergent, consulti les instruccions del fabricant l'envàs del producte. Normalment, 20 - 25 ml de detergent en gel o fins a 18 g de detergent en pols són adequats per rentar una càrrega amb brutícia normal.

## 7.3 Com omplir el Dispensador d'ajuda esbandida

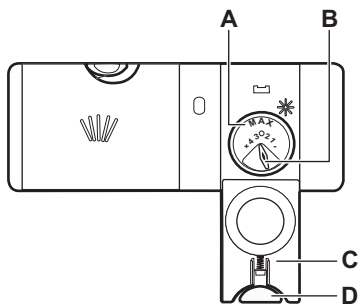

### ⚠ PRECAUCIÓ!

El compartiment (A) és només per a l'abrillantador. No l'ompli amb detergent.

### ⚠ PRECAUCIÓ!

Faci servir només abrillantadors dissenyats específicament per a rentavaixelles.

1. Premí el botó d'obertura (D) per obrir la tapa (C).
2. Poseu l'abrillantador dins el dispensador (A) fins que el líquid arribi a la marca "max".
3. Retiri l'abrillantador que hagi vessat amb un drap absorbent per evitar un excés d'escuma.
4. Tanqueu la tapa. Asseguri's que el botó d'obertura quedi fixat a la seva posició.

ⓘ Pot girar el dosificador (B) entre la posició 1 (poca quantitat) i les posicions 4 o 6 (molta quantitat).

## 8. CÀRREGA DEL RENTAPLATS

- Per obtenir els millors resultats de rentat, dispoheu els estris a les cistelles com s'explica al manual d'usuari.
- Carregui el rentavaixelles a màxima capacitat per estalviar aigua i energia.
- No sobrecarregueu les cistelles per garantir que el rentaplats funcioni de manera eficient.
- Asseguri's que els estris disposats a les cistelles no es toquin ni es tapin entre ells. L'aigua hi arribarà i podrà rentar els plats només si ho fa així.
- Faci servir l'aparell només per rentar estris aptes per a rentavaixelles.
- No renteu estris fets dels materials següents al rentaplats: fusta, os, estany, coure, alumini, porcellana amb decoració delicada i acer al carboni sense protecció o plata. Això pot fer que s'esquerdin, es deformin, es decolorin, es corroeixin, s'oxidin, s'entelin o es facin malbé.
- No renti a l'aparell estris que poden absorbir aigua (esponges o draps de cuina).
- Poseu els estris buits (tasses, gots i paelles) amb la part oberta mirant cap avall per permetre el pas de l'aigua.
- Asseguri's que les peces de vidre no es toquin entre elles.
- Posi els estris lleugers a la cistella superior. Asseguri's que els estris no es moquin.

- Posi la cobreteria i els estris petits a la cistella dels coberts.
- Asseguri's que els braços aspersors es puguin moure sense obstacles abans de començar un programa.
- Ajusteu l'alçada de la cistella superior per encabir-hi plats grans.

### 8.1 Com ajustar l'alçada de la cistella superior

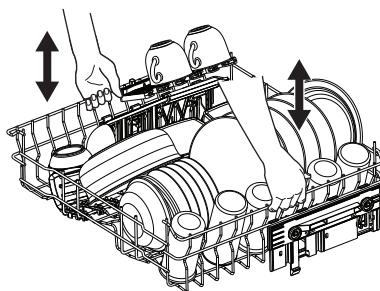

### ➡ IMPORTANT

No aixequi ni abaixi la cistella només per un costat.

#### Com aixecar la cistella superior

1. Tibeu al màxim la cistella fins que s'aturi.

2. Aixequiu la cistella per tots dos costats fins que el mecanisme quedi fixat al seu lloc i la cistella estigui estable.

### Com abaixar la cistella superior

1. Tibeu al màxim la cistella fins que s'aturi.
2. Aixequiu una mica la cistella per tots dos costats, empenyeu-la cap avall i deixeu que caigui.

## 8.2 Cistella del rentavaixelles

Els accessoris inclosos poden variar segons el model del rentaplats.

### Cistella inferior

El nombre de pues plegables pot variar segons el model de rentaplats.

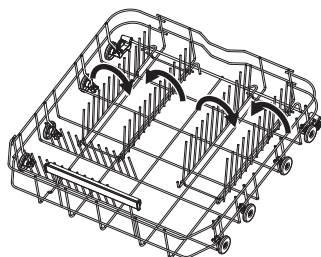

### Cistella superior

Els prestatges per a tasses es poden plegar cap avall per fer espai per a plats alts.

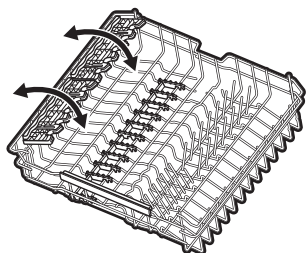

Els prestatges per a tasses tenen ranures per subjectar les copes, mentre que les puntes de goma en garanteixen l'estabilitat.

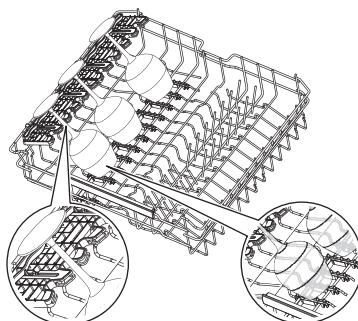

### Cistella cobrerteria

Poseu la cistella de coberts a la cantonada dreta del davant de la cistella inferior. Feu-la servir per a coberts i coses petites.

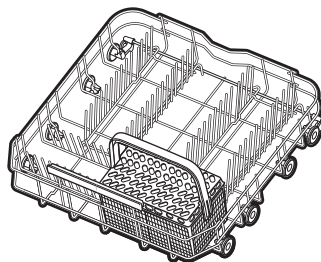

### Com treure els accessoris

Els prestatges per a tasses i els agafadors tous es poden treure temporalment per deixar lloc a coses voluminoses

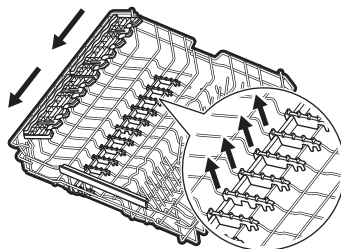

### Alçades màximes dels plats (mm)

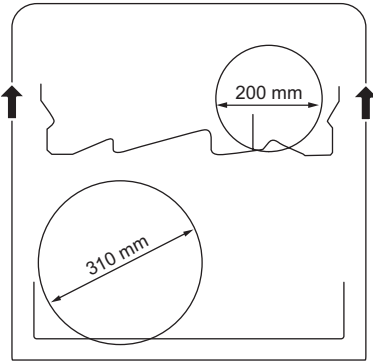
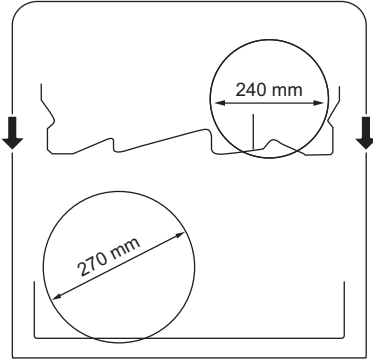

### 8.3 Exemples de càrrega del rentavaixelles

#### Cistella inferior

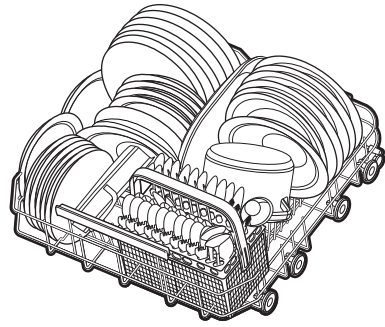
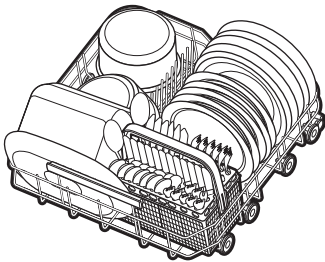

#### Cistella superior

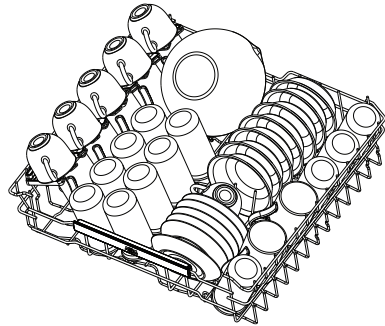
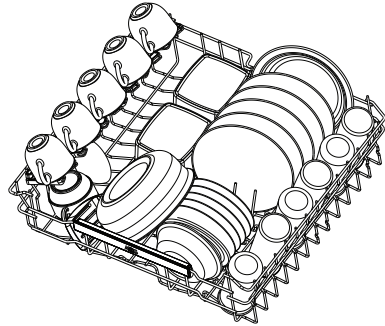

## Cistella coberteria

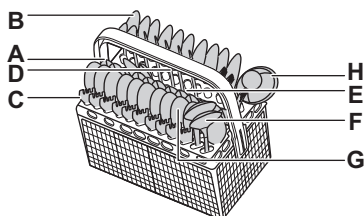
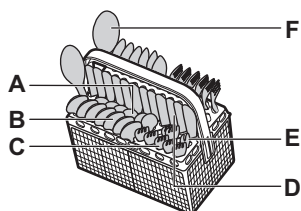

- A. Cullereta de cafè
- B. Cullera de sopa
- C. Forquilla
- D. Ganivet
- E. Forquilla de servir
- F. Cullera de servir
- G. Cullera de postres
- H. Cullerot de salsa

## 9. ÚS DIARI

1. Obriu l'aixeta de l'aigua.
2. Mantingueu el botó On/Off pitjat fins que l'electrodomèstic s'activi.
3. Ompliu el dipòsit de sal si l'indicador està encès.
4. Ompliu el dispensador d'abrillantador si l'indicador està encès.
5. Carregui les cistelles.
6. Ompliu el dispensador de detergent.
7. Trieu i inicieu un programa.
8. Tanqueu l'aixeta d'aigua quan el programa s'hagi acabat.

### 9.1 Com iniciar un programa

1. Mantingueu el botó On/Off pitjat fins que l'electrodomèstic s'activi. Assegureu-vos que la porta estigui tancada.
  2. Pitgeu fins que l'indicador del programa que voleu s'encengui.
- La pantalla mostra la durada del programa.
3. Seleccioneu una opció aplicable si voleu.
  4. Pitgeu per posar en marxa el programa.

La durada del programa comença a comptar enrere.

### 9.2 Com activar una opció de programa

Només es pot activar una opció alhora. Actueu l'opció abans d'iniciar un programa. No podeu activar ni desactivar l'opció mentre s'està executant un programa.

1. Trieu un programa.
2. Pitgeu fins que l'indicador de l'opció desitjada s'encengui.  
Si l'opció no és aplicable, els indicadors d'opció parpellegen i sona un to d'avís.

Activar una opció afecta sovint el consum d'aigua i energia, a més de la durada del programa.

### 9.3 Com retardar l'inici d'un programa

1. Trieu un programa.
2. Pitgeu durant 3 segons.
3. Pitgeu i mantingueu pitjat fins que la pantalla mostri el retard desitjat (d'1 a 24 hores).
4. Pitgeu per començar el compte enrere.

L'indicador  està encès. El compte enrere indica el temps que queda en hores. L'hora final s'indica en minuts.

Quan el compte enrere hagi acabat, el programa s'inicia i l'indicador  s'apaga.



#### 9.4 Obertura de la porta amb l'aparell en funcionament

Si obre la porta estant un programa en funcionament, farà parar l'aparell. Això podria afectar al consum energètic i a la durada del programa. Després de tancar la porta, l'aparell continuarà el programa des del punt on es va quedar.



 No provi de tancar la porta de l'aparell fins que passin 2 minuts després que la funció AirDry l'hagi oberta automàticament perquè podria causar alguna avaria a l'aparell. Si després es tanca la porta durant almenys 3 minuts, el programa en funcionament acaba.

#### 9.5 Com cancel·lar l'inici retardat d'un programa

Si es cancel·la un inici diferit, cal tornar a ajustar el programa i les opcions.

Pitgeu i mantingueu pitjat  i  fins que l'aparell estigui en el mode de selecció de programa.

#### 9.6 Com cancel·lar un programa en funcionament

Pitgeu i mantingueu pitjat  i  fins que l'aparell estigui en el mode de selecció de programa.

Asseguri's que hi ha detergent al dispensador abans de començar un nou programa

#### 9.7 Finalització de programa

Quan finalitza el programa, el rentaplats es desactiva automàticament.

Tots els botons estan inactius tret del botó ON/OFF.

#### 9.8 Desconnexió automàtica

Aquesta funció estalvia energia apagant l'aparell si no està funcionant.

La funció s'activa:

- Quan el programa ha acabat.
- Si no s'ha iniciat cap programa i no s'ha pitjat cap botó després de 5 minuts.

## 10. CONSELLS I TRUCS

### 10.1 General

Segueixi els consells que apareixen tot seguit per garantir uns resultats de rentat i d'assecat òptims per a l'ús diari i per protegir el medi ambient.

- Rentar els plats al rentavaixelles seguint les instruccions del manual d'usuari vol dir sovint consumir menys aigua i energia que rentar-los a mà.
- Carregui el rentavaixelles a màxima capacitat per estalviar aigua i energia. Per obtenir els millors resultats de rentat, disposi els estris a les cistelles com s'explica al manual d'usuari i no les carregui excessivament.
- No esbaldeixi prèviament els plats a mà. Fa augmentar el consum d'aigua i energia. Triï un programa amb fase de prerentat, si cal.
- Retiri els residus d'aliments grossos dels plats i buidi els vasos i copes abans de posar-los dins l'aparell.
- Asseguri's que els estris disposats a les cistelles no es toquin ni es tapin entre ells.

L'aigua hi arribarà i podrà rentar els plats només si ho fa així.

- Triï un programa d'acord al tipus de càrrega i al grau de brutícia. El programa ECO ofereix l'ús més eficient en consum d'aigua i energia.
- Per evitar l'aparició de calç dins de l'aparell:
  - Ompli el contenidor de sal sempre que calgui.
  - Faci servir la dosi de detergent i abrillantador recomanats.
  - Asseguri's que el nivell actual el descalcificador es correspon amb la duresa de l'aigua.
  - Seguiu les instruccions del capítol "Cura i neteja".

### 10.2 Ús de sal, abrillantador i detergent

- Faci servir només sal, abrillantador i detergent dissenyat per a rentavaixelles. Altres productes poden causar avaries a l'aparell.

- A les zones amb aigua dura o molt dura, recomanem fer servir detergent per a rentavaixelles bàsic (en pols, gel o pastilles sense additius), abrillantador o sal separats per a un rentat i assecat òptims.
- Les pastilles múltiples poden no dissoldre's del tot durant programes curts, cosa que pot provocar residus de detergent als plats. Consulteu l'envàs del producte. Feu servir pastilles amb programes més llargs.
- Sempre cal fer servir la quantitat de detergent correcta. Una dosi insuficient de detergent pot produir un rentat deficient i l'aparició de pel·lícules o de punts de calç en aigües dures sobre els estris. Fer servir detergent en excés amb aigües toves o descalcificades pot causar l'aparició de residus de detergent sobre els plats. Segueixi les instruccions de l'envàs de detergent.
- Sempre cal fer servir la quantitat d'abrillantador correcta. Una dosi insuficient d'abrillantador perjudica els resultats d'assecat. Un excés d'abrillantador pot causar l'aparició de capes blavoses sobre els estris.
- Asseguri's que el nivell de descalcificador sigui el correcte. Si el nivell està definit massa alt, l'aigua es torna excessivament tova, cosa que pot causar corrosió del vidre. Per ajustar el nivell de l'estovador d'aigua, consulteu el capítol sobre configuració.

### 10.3 Què cal fer si vol deixar de fer servir multipastilles

Abans de començar a utilitzar per separat detergent, sal i abrillantador, segueixi els passos següents:

1. Ajusti el nivell de descalcificador al màxim.

2. Asseguri's que els contenidors de sal i d'abrillantador estiguin al màxim.
3. Enguegui el programa més curt amb una fase d'esbandit. No afegeixi detergent i no posi plats a les cistelles.
4. Una cop acabat el programa, ajusti el nivell de descalcificador segons la duresa de l'aigua de la seva zona.
5. Ajusti la quantitat d'abrillantador a utilitzar.
6. Activi l'avís de manca d'abrillantador.

### 10.4 Abans de començar un programa

Abans de començar el programa seleccionat, asseguri's que:

- Els filtres estan nets i ben instal·lats.
- El tap del contenidor de sal està ben tancat.
- Els braços aspersors no tenen obstacles per rodar.
- Hi ha prou sal i abrillantador.
- La disposició a las cistelles dels estris a rentar sigui correcta.
- El programa sigui adient per al tipus de càrrega i el grau de brutícia.
- La quantitat de detergent sigui la correcta.

### 10.5 Descàrrega de les cistelles

1. Deixi que els estris es refredin abans de treure'ls de l'aparell. Els estris calents es poden danyar més fàcilment.
2. Retiri primer els estris de la cistella inferior després de la superior.

**i** Un cop acabat el programa, pot quedar aigua a les superfícies interiors de l'aparell.

## 11. CURA I NETEJA

### **!** IMPORTANT

Abans de fer cap tasca de manteniment, apagui l'aparell i desendolli el cable d'alimentació del subministrament elèctric.

Uns filtres bruts i uns braços aspersors embussats afecten negativament els resultats de la rentada.

Els filtres són autonetejables i no cal netejar-los després de cada ús. Netegeu els filtres un

cop a la setmana. Neteja els braços d'aspersor cada dos mesos, o abans si notes restes d'aliments als plats un cop acabat el programa. La freqüència de neteja depèn de l'ús que es faci de l'aparell.

### 11.1 Neteja externa

- Netegeu l'aparell amb un drap humit.
- Feu servir només detergents neutres. Per al tauler de control, fes servir aigua sense detergents.

- No feu servir productes abrasius, fregalls abrasius ni dissolvents.

## 11.2 Neteja interna

- Netegi l'interior de l'aparell amb un drap suau i humit.
- No faci servir productes abrasius, esponges de neteja abrasives, eines esmolades, producte químics forts, fregalls ni dissolvents.
- Netegi la porta, i també la junta de goma, un cop per setmana.
- Per conservar el rendiment de l'aparell, feu servir un producte de neteja especial per a rentaplats almenys un cop cada dos mesos. Segueixi amb detall les instruccions que trobarà dins l'embalatge del producte.
- Per aconseguir uns resultats de rentada òptims, feu anar el programa .

## 11.3 Eliminació d'objectes estranys

Comprovi els filtres i el desguàs del rentavajelles després de cada ús. Els objectes estranys (com ara trossos de vidre, plàstic, ossos o escuradents, etc.) redueixen el rendiment del rentat i poden causar avaries a la bomba de desguàs.

### PRECAUCIÓ!

Si no pot retirar els objectes estranys, posi's en contacte amb un servei autoritzat.

1. Desmunti els filtres segons s'explica en aquest capítol.
2. Retiri manualment qualsevol objecte estrany.
3. Torni a muntar els filtres segons s'explica en aquest capítol.

## 11.4 Neteja dels filtres

El sistema de filtre està fabricat en 3 parts.

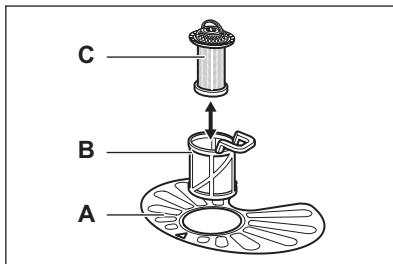

1. Giri el filtre (B) en sentit antihorari i tregui'l.

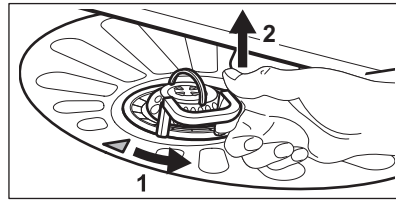

2. Tregui el filtre (C) del filtre (B).
3. Tregui el filtre pla (A).
4. Rentar els filtres.

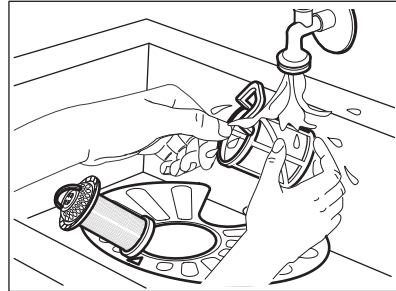

5. Asseguri's que no quedin residus, menjar ni brutícia dins o per la zona de la vora del desguàs.
6. Torna a col·locar el filtre pla (A). Assegureu-vos que està correctament posicionat sota les 2 guies.

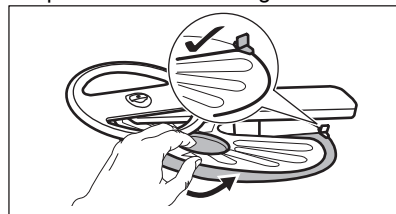

7. Torni a muntar els filtres (B) i (C).
8. Torni a posar el filtre (B) al filtre pla (A). Gireu-lo en sentit horari fins que es bloquegi.

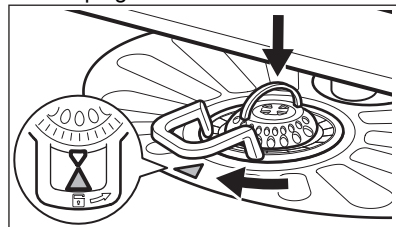

### **⚠ PRECAUCIÓ!**

Una posició incorrecta dels filtres pot causar mals resultats de rentat i danys a l'aparell.

## **11.5 Neteja del braç aspersor inferior**

1. Per treure el braç aspersor inferior, tibi'l cap amunt.

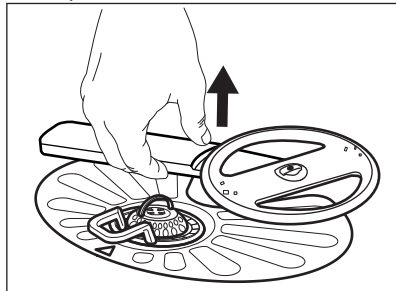

2. Netegeu el braç aspersor sota l'aigua corrent. Faci servir una eina fina i punxeguda (p. ex., un escuradents), per retirar les partícules de brutícia dels forats. Feu córrer aigua pels forats per retirar les partícules de brutícia de l'interior.
3. Per torna a muntar el braç aspersor, apreti'l cap avall.

## **11.6 Neteja del braç aspersor superior**

No retiri el braç aspersor superior. Si les obertures del braç aspersor estan embussa-

des, tregui les partícules de brutícia que hi quedin amb algun objecte punxegut, com ara un escuradents.

## **11.7 Neteja del filtre de la mànega d'entrada**

1. Tanqueu l'aixeta de l'aigua.
2. Gireu la tapa (A) en sentit horari. Desconnecteu la mànega.

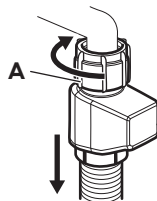

3. Netegeu el filtre de la mànega d'entrada.

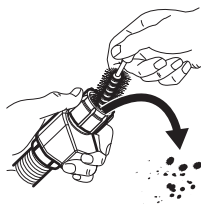

## **12. RESOLUCIÓ DE PROBLEMES**

La majoria dels problemes que es poden produir es poden resoldre sense necessitat de posar-se en contacte amb un servei autoritzat. Consulteu la taula per veure informació sobre possibles problemes.

La pantalla indica un codi d'error per a determinats problemes.

Un cop hàgiu comprovat l'electrodomèstic, apagueu-lo i engegueu-lo. Si el problema persisteix, poseu-vos en contacte amb un centre d'assistència autoritzat. Desconnecteu l'electrodomèstic i no el feu servir fins que el problema estigui resolt.

### **➡ IMPORTANT**

Desconnecteu l'electrodomèstic i no el feu servir fins que el problema estigui resolt.

### **No es pot engegar l'aparell.**

- Asseguri's que l'endoll de l'aparell estigui connectat a la presa de corrent.
- Asseguri's que no hi hagi cap fusible fos al quadre de fusibles.

### **El programa no arrenca.**

- Asseguri's que la tapa de l'aparell estigui tancada.
- Premi el botó Inici.

- Si està programat l'inici retardat, cancel·leu o espereu que finalitzi el compte enrere.
- L'aparell recarrega la resina dins el descalcificador. La durada del procediment és d'uns 5 minuts.

#### **Codi d'error 10 o 11. L'aparell no s'omple d'aigua.**

- Asseguri's que l'aixeta d'entrada d'aigua és oberta.
- Assegureu-vos que la pressió del subministrament d'aigua estigui entre 0.05 (0.5) / 1 (10) MPa (bar). Posi's en contacte amb la companyia d'aigua per a aquesta informació.
- Asseguri's que l'aixeta d'entrada de l'aigua no estigui embussada.
- Asseguri's que el filtre de la mànega d'entrada d'aigua no estigui embussat. Si cal, netegeu el filtre. Consulteu el capítol "Cura i neteja".
- Asseguri's que la mànega d'entrada d'aigua no estigui doblegada ni pinçada.

#### **Codi d'error 12. L'aparell no dreña l'aigua.**

- Asseguri's que la vàlvula de desguàs no estigui embussada.
- Asseguri's que el sistema de filtres interior no estigui embussat.
- Asseguri's que la mànega de desguàs no estigui doblegada ni pinçada.

#### **Codi d'error 13. El dispositiu antiinundació està activat.**

- Tanqueu l'aixeta de l'aigua.
- Asseguri's que l'aparell està instal·lat correctament.
- Asseguri's que les cistelles s'hagin col·locat segons el que indica el manual.

#### **Codis d'error 141-144. Avaria de la bomba de rentat o de la bomba de desguàs.**

- Asseguri's que els filtres estan nets.
- Apagui i engegui l'aparell.

#### **Codi d'error 151-159 o 15A-15F. Avaria de la bomba de rentat o de la bomba de desguàs.**

- Apagui i engegui l'aparell.

#### **Codi d'error 161 o 163. La temperatura de l'aigua a l'interior de l'aparell és massa**

#### **alta o el sensor de temperatura té alguna avaria.**

- Assegureu-vos que la temperatura d'entrada d'aigua no superi els 60°C.
- Apagui i engegui l'aparell.

#### **Codi d'error 1C0 o 1C3. Avaria tècnica de l'aparell**

- Apagui i engegui l'aparell.

#### **Codi d'error 1F1. El nivell d'aigua dins l'aparell és massa alt.**

- Apagui i engegui l'aparell.
- Asseguri's que els filtres estan nets.
- Asseguri's que la mànega de sortida estigui instal·lada a l'alçada adequada sobre el terra. Vegeu les instruccions d'instal·lació.

#### **L'aparell s'atura i comença més vegades durant l'operació.**

- És normal. Proporciona resultats òptims de neteja i estalvi energètic.

#### **El programa dura massa temps.**

- Si està programat l'inici retardat, cancel·leu o espereu que finalitzi el compte enrere.
- Activar opcions del programa implica allargar la durada del programa.

#### **La durada indicada del programa és diferent que la durada que es veu a la taula de valors de consum.**

- La pressió i la temperatura de l'aigua, les variacions de la tensió elèctrica, les opcions seleccionades, la quantitat de plats i el grau de brutícia poden fer variar la durada del programa.

#### **El temps restant que es veu a la pantalla augmenta i salta gairebé al final de la durada del programa.**

- No es tracta de cap defecte. L'aparell funciona correctament.

#### **Petita fuga de la porta de l'aparell.**

- L'aparell no està anivellat. Afluïxar o estrènyer els peus ajustables (si escau).

#### **La porta de l'aparell és difícil de tancar.**

- L'aparell no està anivellat. Afluïxar o estrènyer els peus ajustables (si escau).
- Parts de la vaixel·la són sobresurt de les cistelles.

## La porta de l'aparell s'obre durant el cicle de rentat.

- La funció AirDry s'activa per millorar els resultats d'assecat mentre estalvia energia. Per desactivar la funció, consulteu el capítol "Configuració".

## Sorolls de cops o vibracions de l'interior de l'aparell.

- La vaixel·la no està degudament arreglat a les cistelles. Consulteu el capítol "Càrrega del rentaplats".
- Assegureu-vos que els braços de l'aerosol poden girar lliurement.

## L'electrodomèstic fa saltar l'interruptor.

- L'amperatge és insuficient per subministrar simultàniament tots els aparells en ús. Comproveu l'amperatge de l'endoll i la capacitat del comptador o apagueu un dels aparells en ús.
- Culpa elèctrica interna de l'aparell. Poseu-vos en contacte amb el servei autoritzat més proper.

## 12.1 Els resultats de rentat i d'assecat no són satisfactoris

### Resultats de rentat deficients.

- Consulteu el capítol "Consells i trucs".
- Utilitzeu un programa de rentat més intensiu.
- Activeu l'opció  per millorar els resultats del rentat d'un programa en concret.
- Netegeu els braços aspersors i els filtres. Consulteu el capítol "Cura i neteja".
- La qualitat del detergent en pot ser la causa. Provi un detergent diferent.

### Resultats d'assecat insatisfactoris.

- Consulteu el capítol "Consells i trucs".
- La vaixel·la s'ha deixat massa temps dins l'aparell amb la porta tancada. Activeu la funció AirDry per ajustar l'obertura automàtica de la porta i per millorar l'eficiència de l'assecat. Consulteu el capítol "Configuració".
- Descarregueu el rentaplats només quan el programa hagi acabat i la pantalla mostri 0:00.
- No hi ha abrillantador o la quantitat no és suficient. Ompliu el dispensador d'abrillantador o augmenteu la dosi (si escau).
- La qualitat del producte abrillantador en pot ser la causa. Proveu de fer servir un esbandit diferent.

- Faci servir sempre abrillantador, fins i tot amb multipastilles.
- És possible que els objectes de plàstic s'hagin d'assecar amb un drap.
- El programa 30min no fa la fase d'assecat. Seleccioneu un programa diferent.
- Han caigut gotes d'aigua de la cistella superior sobre la cistella inferior. Primer descarregueu la cistella inferior i després la cistella superior.

### Ratlles blanquinoses a gots i plats.

- La quantitat de detergent és massa alta. Reduïu la quantitat.

### Capes blavoses a gots i plats.

- La quantitat d'abrillantador que utilitza l'aparell és massa gran. Reduïu la dosi d'abrillantador a un nivell més baix.

### Taques i gotes seques d'aigua a vasos i plats.

- La qualitat del producte abrillantador en pot ser la causa. Proveu un altre abrillantador.
- Consulteu el capítol "Càrrega del rentaplats".

### L'interior de l'aparell està moll.

- No es tracta de cap defecte de l'aparell. La humitat es condensa les parets de l'aparell.

### Escuma poc comú durant el rentatge.

- Faci servir només detergent dissenyat específicament per a rentavaixel·les.
- Faci servir un detergent d'un altre fabricant.
- No esbandeixi prèviament els plats amb aigua de l'aixeta.

### Restes de rovell als coberts.

- Hi ha massa sal a l'aigua de rentatge. Després d'omplir el dipòsit de sal, retireu sempre la sal vessada.
- S'han col·locat junts coberts rovellats i coberts d'acer inoxidable. No col·loqueu aquests objectes a prop uns dels altres.

### Queden residus de detergent al dispensador quan finalitza el programa.

- L'aigua no pot desfer el detergent del dispensador. Asseguri's que el braç aspersor no estigui bloquejat o embussat.
- Assegureu-vos que els objectes de les cistelles no impedeixin l'obertura de la tapa del dispensador de detergent.

## Hi ha olors a dins de l'aparell.

- Consulteu el capítol “Cura i neteja”.
- Feu servir regularment un programa amb una temperatura de rentat de plats. 65 °C

## Restes de calç a la vaixel·la, al bombo i a la part interior de la porta.

- La duresa de l'aigua de l'aixeta és elevada. Encara que faci servir multipastilles, utilitzeu també sal i ajusti la regeneració del descalcificador de l'aigua. Consulteu la secció del descalcificador d'aigua en el capítol “Configuració”.
- El nivell de sal és baix. Si l'indicador de sal està encès, ompli el contenidor de sal.
- La tapa del dispensador de sal no està ben tancada. Inspeccioneu la tapa.
- Inicieu el programa  amb un descalcificador o un producte de neteja per a rentaplats.
- Si segueixen apareixent dipòsits de calç, netegi l'aparell amb un detergent adient.

- Provi un detergent diferent.
- Contacteu amb el fabricant del detergent.

## Vaixella desllustrada, descolorida o esquerdada.

- Assegureu-vos de rentar al rentavaixel·la únicament objectes aptes per a rentavaixel·les.
- Carregueu i descarregueu la cistella amb cura. Consulteu el capítol “Càrrega del rentaplats”.
- Col·loqueu els objectes delicats a la cistella superior.
- Activeu l'opció  per garantir el tractament especial per a estris delicats o de cristall.

Consulteu els capítols “Abans del primer ús”, “Càrrega del rentaplats”, “Ús diari” o “Consells i trucs” per veure altres causes possibles.

## 13. DADES TÈCNIQUES

Mesures	Amplada/alçada/profunditat (mm)	598 / 850 / 622
Connexió elèctrica <sup>1)</sup>	Tensió (V)	220 - 240
	Freqüència (Hz)	50
Pressió d'aigua	Mín. / Màx. MPa (bar)	0.05 (0.5) / 1 (10)
Subministrament d'aigua	Aigua freda o aigua calenta (°C) <sup>2)</sup>	mín. 5 - màx. 60
Capacitat	Capacitat de coberts	13

<sup>1)</sup> Consulti la placa de característiques per veure altres valors.

<sup>2)</sup> Si l'aigua calenta prové d'una font d'energia alternativa (p. ex., plaques solars), faci servir el subministrament d'aigua calenta per reduir el consum d'energia.

### 13.1 Enllaç a la base de dades UE EPREL

El codi QR de l'etiqueta energètica subministrada amb l'aparell inclou un enllaç web al registre d'aquest aparell a la base de dades UE EPREL. Conserveu l'etiqueta energètica per a futures consultes, així com el manual de l'usuari i la resta de documentació subministrada amb l'aparell.

També podeu accedir a la informació sobre el rendiment del producte de la base de dades UE EPREL des de l'enllaç <https://eprel.ec.europa.eu>, cercant el nom del model i el número de producte que es pot trobar a la placa de característiques de l'aparell. Consulteu el capítol “Descripció del producte”.

## 14. QÜESTIONS MEDIAMBIENTALS

Recicleu els materials amb el símbol . Poseu l'embalatge als contenidors adients al posterior reciclatge. Ajudeu a protegir el medi

ambient i la salut humana i a reciclar les deixalles procedents d'aparells elèctrics i electrònics. No llenceu els aparells marcats amb

el símbol  amb les deixalles domèstiques.  
Porteu el producte a les instal·lacions de reci-

clatge locals o poseu-vos en contacte amb la  
vostra oficina municipal.

1. SAUGOS INFORMACIJA.....	23
2. SAUGOS INSTRUKCIJA.....	24
3. GAMINIO APRĄŠYMAS.....	26
4. VALDYMO SKYDELIS.....	26
5. PROGRAMOS IR PARINKTYS.....	27
6. NUSTATYMAI.....	28
7. PRIEŠ NAUDOJANT PIRMĄ KARTĄ.....	30

8. INDŲ SUDĖJIMAS   INDPLOVĖ.....	32
9. KASDIENIS NAUDOJIMAS.....	34
10. NAUDINGI PATARIMAI.....	36
11. VALYMAS IR PRIEŽIŪRA.....	37
12. GEDIMŲ ŠALINIMAS.....	39
13. TECHNINIAI DUOMENYS.....	41
14. APLINKOS APSAUGA.....	42

## 1. ⚠ SAUGOS INFORMACIJA

Prieš įrengdami ir naudodami šį prietaisą, atidžiai perskaitykite pateiktą instrukciją. Gamintojas neatsako už sužalojimus ar nuostolius, patirtus dėl netinkamo prietaiso įrengimo ar naudojimo. Instrukciją visada laikykite saugioje ir pasiekiamoje vietoje, kad prireikus galėtumėte ja pasinaudoti.

### 1.1 Vaikų ir pažeidžiamų žmonių sauga

- Vyresni nei 8 metų vaikai ir asmenys, turintys fizinių, jutiminių arba protinių sutrikimų, arba asmenys, kuriems trūksta patirties ar žinių, šį prietaisą gali naudoti tik prižiūrimi kitų arba gavę nurodymus, kaip saugiai naudotis prietaisu, jei jie supranta su prietaiso naudojimu susijusius pavojus. Mažesnių nei 8 metų vaikų ir asmenų, turinčių labai sunkią ir su-

dėtingą negalią, negalima be priežiūros leisti būti šalia prietaiso.

- Vaikus būtina prižiūrėti ir užtikrinti, kad jie su prietaisu nežaistų.
- Valymo priemonės laikykite vaikams nepasiekiamoje vietoje.
- Neleiskite nepilnamečiams vaikams ir gyvūnams būti šalia prietaiso atidarytomis durelėmis.
- Vaikai be priežiūros negali atlikti prietaiso valymo ir naudotojo priežiūros darbų.

### 1.2 Bendrieji saugos reikalavimai

- Šis prietaisas skirtas tik buitinių indų ir stalo reikmenų valymui.
- Tai buitinis prietaisas, skirtas naudoti patalpose, vienam šeimos ūkiui.
- Šį prietaisą galima naudoti biuruose, viešbučių kamba-

riuose, nakvynės ar svečių namuose, sodybose ar kitoje panašioje aplinkoje, kur prietaiso naudojimo intensyvumas neviršija buitinio (vidutinio) naudojimo.

- Nekeiskite šio prietaiso techninių savybių.
- Darbinis vandens slėgis (mažiausias ir didžiausias) turi būti 0.05 (0.5) / 1 (10) MPa (bar) diapazone.
- Laikykitės didžiausio 13 vietos nuostatų skaičiaus.
- Kad išvengtumėte nelaimingų atsitikimų, nepalikite prietaiso durelių atidarytų.
- Jei pažeidžiamas maitinimo laidas, jį leidžiama keisti tik gamintojui, jo įgaliotajam techninės priežiūros centrui arba panašios kvalifikacijos asmenims – kitaip gali kilti pavojus.

- ĮSPĖJIMAS: Aštrūs peiliai ir kiti stalo įrankiai turi būti dedami į krepšelį aštriais galais žemyn arba horizontaliai.
- Prieš bet kokius techninės priežiūros darbus išjunkite prietaisą ir ištraukite maitinimo laidą kištuką iš elektros lizdo.
- Nevalykite prietaiso didelio slėgio vandens purkštuvais ir (arba) garais.
- Jeigu prietaiso apačioje įrengtos ventiliacinės angos, jų negalima uždengti, pavyzdžiui, kilimu.
- Prietaisą prie vandentiekio sistemos prijunkite naudodami naujus, kartu su prietaisu tiekiamus žarnų komplektus. Nenaudokite senų žarnų.

## 2. SAUGOS INSTRUKCIJA

### 2.1 Montavimas

#### ĮSPĖJIMAS!

Šį prietaisą įrengti privalo tik atitinkamos kvalifikacijos specialistas.

- Nuimkite visas pakavimo medžiagas.
- Neįrenkite ir nenaudokite sugadinto prietaiso.
- Vadovaukitės pateiktomis įrengimo instrukcijomis.
- Būkite atsargūs perkeldami prietaisą, nes jis sunkus. Mūvėkite apsaugines pirštines ir avėkite uždarą avalynę.
- Nemontuokite ir nenaudokite prietaiso žemesnėje nei 0 °C temperatūroje.

- Įrenkite prietaisą saugioje ir tinkamoje vietoje, atitinkančioje įrengimo reikalavimus.

### 2.2 Elektros prijungimas

#### ĮSPĖJIMAS!

Pavojus sukelti gaisrą ir gauti elektros smūgį.

- ĮSPĖJIMAS. Šį prietaisą reikia jungti prie įžeminto lizdo.
- Įsitikinkite, kad techninių duomenų plokštelės parametrai atitinka elektros tinklo parametrus.
- Visada naudokite taisyklingai įrengtą ir įžemintą elektros lizdą.

- Nenaudokite daugiakanalių kištukų, jungiklių ir ilginimo laidų.
- Saugokite, kad nepažeistumėte maitinimo kištuko ir maitinimo kabelio. Jei reikia pakeisti, kreipkitės į mūsų įgaliotąjį techninės priežiūros centrą.
- Maitinimo kištuką į lizdą junkite tik baigę montavimą ir užtikrinkite prieigą prie maitinimo kištuko.
- Neatjunkite prietaiso traukdami už maitinimo kabelio. Visada traukite maitinimo kabelio kištuką.

## 2.3 Vandens jungtis

### ⚠ ĮSPĖJIMAS!

Elektros smūgio pavojus.

- Nepažeiskite vandens žarnų.
- Prieš jungiant prie naujų vamzdžių, ilgai nenaudotų vamzdžių, po remonto ar naujų prietaisų (pvz., vandens skaitiklių) įrengimo, leiskite vandeniui tekėti tol, kol jis taps skaidrus.
- Pirmojo naudojimo metu ir po jo patikrinkite, ar nėra vandens nuotėkio.
- Jeigu pažeista vandens įleidimo žarna, nedelsdami užsukite vandens čiaupą ir ištraukite kištuką iš elektros tinklo lizdo. Dėl vandens tiekimo žarnos keitimo kreipkitės į įgaliotąjį techninės priežiūros atstovą.
- Sutrikus elektros energijos tiekimui išsijungia vandens apsaugos sistema, todėl padidėja potvynio rizika.
- Vandens tiekimo žarnoje įmontuotas apsauginis vožtuvas ir maitinimo kabelis su apsauginiu apvalkalu.

## 2.4 Naudojimas

- Degius produktus arba degiomis medžiagomis sudrėkintus daiktus laikykite atokiai nuo prietaiso.
- Indų plovikliai yra pavojingi. Vadovaukitės ploviklio pakuotėje pateiktais saugos nurodymais.
- Negerkite ir nenaudokite prietaise likusio vandens.
- Prieš išimdami indus, palaukite, kol programa baigsis, nes ant indų gali likti ploviklio.
- Nedėkite indų ant atvirų prietaiso durelių ir nespauskite durelių.
- Jei veikiant plovimo programai atidarysite prietaiso dureles, iš jo gali išsiveržti karšti garai.

## 2.5 Paslauga

- Dėl prietaiso remonto kreipkitės į įgaliotąjį techninės priežiūros centrą. Naudokite tik originalias dalis.
- Savarankiškai arba ne specialisto atliktas remontas gali būti nesaugus naudotojui ir gali būti nebetaikoma garantija.
- Nutraukus prietaiso modelio gamybą, šių atsarginių dalių galima įsigyti dar mažiausiai 7-erius metus: variklį, cirkuliacinį ir vandens išleidimo siurbį, šildytuvus ir kaitinimo elementus, šildymo siurblius, vamzdžius ir susijusią įrangą, žarnas, vožtuvus, filtrus ir hermetikus, konstrukcines ir vidines dalis, durų mazgus, mikroplokštes, valdymo skydelį, termostatus, slėgio ir kitus jutiklius, programinę ir aparatinę įrangą, atkūrimo programinę įrangą. Nutraukus prietaiso modelio gamybą, šių atsarginių dalių galima įsigyti dar mažiausiai 10 metų: durelių lankstus, sandariklius, purkštuvus, vandens išleidimo filtrus, vidines lentynas ir plastines detales, krepšius ir dangtelius. Jūsų šalyje šis laikotarpis gali būti ilgesnis. Daugiau informacijos rasite mūsų internetinėje svetainėje.
- Kai kurios atsarginės dalys prieinamos tik profesionaliems remontininkams ir gali būti netinkamos modeliui.
- Šio gaminio viduje esanti (-čios) lemputė (-ės) ir atskirai parduodamos atsarginės lemputės: šios lemputės turi atlaikyti ekstremalias buitinių prietaisų sąlygas, pavyzdžiui, aukštą temperatūrą, vibraciją, drėgmę ir yra skirtos informuoti apie prietaiso veikimo būseną. Jos nėra skirtos naudoti kitoms paskirtims ir netinka patalpoms apšviesti.

## 2.6 Seno prietaiso išmetimas

### ⚠ ĮSPĖJIMAS!

Pavojus susižeisti arba uždusti.

- Ištraukite maitinimo laidą iš maitinimo tinklo lizdo.
- Nupjaukite elektros laidą ir išmeskite jį.
- Nuimkite durelių velkę, kad vaikai ir naminiai gyvūnai neužsidarytų prietaise.

### 3. GAMINIO APRAŠYMAS

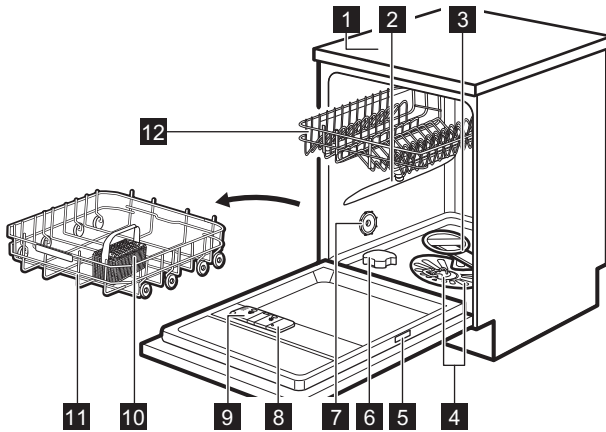

- |  |   |
|--|---|
| <ul style="list-style-type: none"> <li><b>1</b> Darbastalis</li> <li><b>2</b> Vidurinis purkštuvus</li> <li><b>3</b> Apatinis purkštuvus</li> <li><b>4</b> Filtrai</li> <li><b>5</b> Vardinė lentelė</li> <li><b>6</b> Druskos skyrelis</li> <li><b>7</b> Ventiliacinė anga</li> </ul> | <ul style="list-style-type: none"> <li><b>8</b> Skalavimo priemonės dalytuvas</li> <li><b>9</b> Plovimo priemonės dalytuvas</li> <li><b>10</b> Įrankių krepšys</li> <li><b>11</b> Apatinis krepšys</li> <li><b>12</b> Viršutinis krepšys</li> </ul> |
|--|---|

### 4. VALDYMO SKYDELIS

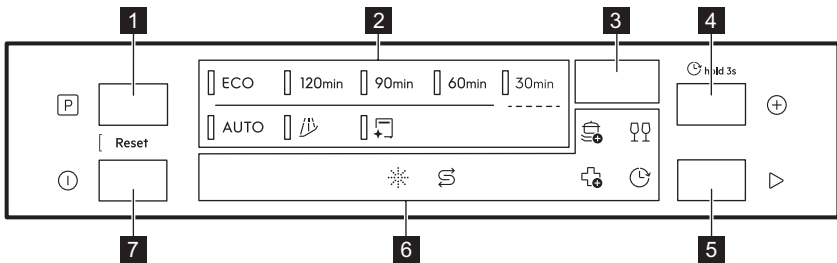

- |  |  |
|--|--|
| <ul style="list-style-type: none"> <li><b>1</b> Programos žymėjimo mygtukas</li> <li><b>2</b> Programų indikatoriai</li> <li><b>3</b> Ekranas</li> <li><b>4</b> Programos parinkčių mygtukas / Atidėto paleidimo mygtukas</li> <li><b>5</b> Paleidimo mygtukas</li> <li><b>6</b> Indikatoriai</li> </ul> | <ul style="list-style-type: none"> <li><b>7</b> Įjungimo / išjungimo mygtukas</li> </ul> |
|--|--|

## 4.1 Indikatoriai



Druskos indikatorius įsijungia, kai reikia papildyti druskos skyrelį. Žr. skyrių „Prieš naudojant pirmą kartą“.



Skalavimo priemonės indikatorius įsijungia, kai reikia papildyti skalavimo priemonės dalytuvą. Žr. skyrių „Prieš naudojant pirmą kartą“.



Atidėto paleidimo indikatorius šviečia, kai nustatote atidėtąjį paleidimą. Žr. skyrių „Kasdienis naudojimas“.



Programos parinkčių indikatoriai. Kai suaktyvinate parinktį, įsijungia atitinkamas indikatorius. Žr. skyrių „Programos ir parinktys“.

# 5. PROGRAMOS IR PARINKTYS

## 5.1 Programų apžvalga

### ECO

Naudojant šią programą vidutiniškai nešvariems indams, stalo įrankiams, puodams ir keptuvėms plauti, vandens ir energijos sąnaudos yra mažiausios. Etapai: išankstinis plovimas, indų plovimas esant 50°C, tarpinis skalavimas, galutinis skalavimas esant 50°C, džiovinimas, AirDry. Tai standartinė patikros įstaigų naudojama programa. Ši programa skirta įvertinti, ar prietaisas atitinka Komisijos reglamento (ES) 2019/2022 dėl ekologinio projektavimo nuostatas.

### 120min

Vidutiniškai nešvariems indams, stalo įrankiams, puodams ir keptuvėms, ant kurių yra pridžiūvusių nešvarumų. Etapai: indų plovimas esant 65°C, tarpinis skalavimas, galutinis skalavimas esant 50°C, džiovinimas, AirDry.

### 90min

Vidutiniškai nešvariems indams, stalo įrankiams, puodams ir keptuvėms, ant kurių yra šiek tiek pridžiūvusių nešvarumų. Etapai: indų plovimas esant 65°C, tarpinis skalavimas, galutinis skalavimas esant 55°C, džiovinimas, AirDry.

### 60min

Indams ir stalo įrankiams, ant kurių yra šviežių, šiek tiek pridžiūvusių nešvarumų. Etapai: indų plovimas esant 65°C, tarpinis skalavimas, galutinis skalavimas esant 60°C, džiovinimas, AirDry.

### 30min

Indams ir stalo įrankiams, ant kurių yra šviežių nešvarumų. Etapai: indų plovimas esant 60°C, skalavimas esant 50°C, AirDry. Programoje nėra džiovinimo ciklo ir skalavimo prie-

monės išleidimo funkcijos. Palikite indus indaplovėje atidarytomis durelėmis, kad jie išdžiūtų ore.

### AUTO

Indams, stalo įrankiams, puodams ir keptuvėms, nepriklausomai nuo nešvarumo lygio. Etapai: išankstinis plovimas, indų plovimas esant 60°C, tarpinis skalavimas, galutinis skalavimas esant 60°C, džiovinimas, AirDry. Šis išmanusis ciklas nustato apkrovos dydį ir nešvarumo lygį. Jis automatiškai reguliuoja indų plovimo temperatūrą, trukmę ir vandens kiekį, kad būtų pasiekti optimalūs plovimo ir džiovinimo rezultatai.

## 5.2 Specialiosios programos

### Rinse&Hold

Programa atšviežina indus, kurie bus plaunami vėliau. Su šia programa plovimo priemonės naudoti nereikia.

### MachineCare

Programa valo prietaiso vidų esant 65°C, efektyviai pašalina kalkių ir riebalų nuosėdas, kad išlaikytų ilgalaikį veikimą. Naudokite specialiai indaplovėms skirtą kalkių šalinimo ar valymo priemonę. Laikykitės ant pakuotės pateiktų instrukcijų. Nedėkite indų į krepšius. Prieš paleisdami programą, išvalykite filtrus ir purkštuvų alkūnes.

## 5.3 Programos parinktys

### ExtraPower

Ši parinktis padidina valymo efektyvumą, nes prailgina programos veikimo trukmę, todėl vidutinė indų plovimo temperatūra yra aukštesnė. Ši parinktys skirta ypač užterštiems indams. Taikoma 120min, 90min, 60min, 30min programoms.

## GlassCare

Ši parinktis apsaugo trapius indus, ypač stiklinius, nuo staigių temperatūros pokyčių. Ši parinktis apriboja indų plovimo temperatūrą iki 45 °C, kad būtų užtikrintas švelnus, bet efektyvus plovimas. Taikoma 120min, 90min, 60min, 30min programoms.



## ExtraHygiene

Ši parinktis užtikrina geresnius higienos rezultatus, palaikydama aukštesnę nei 65 °C temperatūrą bent 10 minutes paskutiniu skalavimo etapu. Tai pašalina daugiau nei 99,9999 % bakterijų ir virusų. Atlikti bandymai su *Micrococcus luteus* ir MS2 bakteriofago, kuriuos atliko „Swissatest Testmaterialien AG“ (bandymų ataskaitos Nr. 20212029). Taikoma 120min, 90min, 60min, 30min programoms.

### 5.4 Sąnaudų vertės

**A** – programa, **B** – vanduo (l), **C** – energija (kWh), **D** – trukmė (min).

A	B	C	D
ECO	9,9	0,735	240
120min	11,5	0,900	120
90min	11,5	0,975	90

A	B	C	D
60min	11,5	1,025	60
30min	9,0	0,600	30
AUTO	11,5	1,125	170
	4,5	0,025	15
	10,0	0,500	60

Vertės gali skirtis, priklausomai nuo vandens slėgio ir temperatūros, maitinimo įtampos parametro, parinkčių, indų kiekio ir jų sutepimo lygio.

Nauda ne ECO programoms yra tik informacinio pobūdžio.

### 5.5 Palyginamųjų bandymų informacija

Norėdami gauti reikalingą informaciją našumo bandymams atlikti (pvz., pagal: EN60436), siųskite el. laišką adresu:

**info.test@dishwasher-production.com**

Laiške nurodykite techninių duomenų lentelėje pateiktą gaminio numerio kodą (PNC).

Jei kiltų kitų klausimų dėl indaplovės, pradžioje perskaitykite su prietaisu tiekiamą priežiūros vadovą.

## 6. NUSTATYMAI

### 6.1 Nustatymų apžvalga

Skliausteliuose esantys pavadinimai atitinka, kaip indaplovė rodo nustatymus esant nustatymų režimui.

#### Vandens kietumas (HAR)

Nustatykite vandens minkštiklio lygį (1–10) pagal vandens kietumą. Numatytoji nuostata: 5.<sup>1)</sup>

#### Pranešimas apie tuščią skalavimo priemonės kiekį (rA)

Ijungti arba išjungti skalavimo priemonės indikatorius. Numatytoji nuostata: On<sup>1)</sup>

#### Automatinis durelių atidarymas (Ado)

Pažymėkite On, kad suaktyvintumėte, arba Off, kad išjungtumėte funkciją AirDry. Numatytoji nuostata: On.<sup>1)</sup>

#### Ciklų skaitiklis (uC)

Patikrinkite įvykdytų indų plovimo ciklų skaičių. Skaitiklis sustoja ties 65535.

#### PNC skaičius (Pnc)

Patikrinkite prietaiso PNC numerį. Kreipdamiesi į įgaliojantį techninės priežiūros centrą, nurodykite numerį.

#### Atkurti nustatymus (rS)



Pažymėkite Yes, kad atkurtumėte prietaiso gamyklinius nustatymus. Nustatymas neatkuria laikmačio naudojimo. Pažymėkite No, kad išeitumėte.

### 6.2 Nustatymo režimas

#### Kaip įjungti naudotojo režimą

Prieš paleisdami programą, galite įjungti nustatymų režimą. Programai veikiant, nustatymų režimo įjungti negalima.

<sup>1)</sup> Daugiau informacijos pateikta toliau šiame skyriuje.

Paspauskite ir maždaug 3 sekundes  
palaikykite nuspaudę  ir .

Ekrane rodomas pirmasis nustatymas: HAR.

### Kaip pakeisti nustatymus



Įsitikinkite, kad prietaisas veikia nustatymo režimu.

1. Paspauskite  arba , kad perjungtumėte nustatymus.

Ekrane rodomas nustatymo pavadinimas.



2. Norėdami įvesti nustatymą, paspauskite .

Mirksi esama nuostatos vertė.

3. Norėdami pakeisti vertę, paspauskite  arba .

4. Norėdami patvirtinti nustatymą, paspauskite .

Prietaisas grįžta į nustatymų sąrašą.

5. Paspauskite ir 3 sekundes vienu metu palaikykite nuspaudę  ir , kad išeitumėte iš nustatymų režimo.

Prietaise vėl įsijungs programos pasirinkimo režimas.

Išsaugotos nuostatos galios, kol vėl jas pakeisite.

 Jei po 10 sekundžių nepaspaudžiamas joks mygtukas, prietaisas išsineina iš nustatymų režimo.

### 6.3 Vandens minkštiklis

Vandens minkštinimo filtras pašalina mineralus iš tiekiamo vandens, kurie turėtų neigiamo poveikio plovimo rezultatams ir prietaisui.

Kuo daugiau vandenyje yra tokių mineralų, tuo vanduo yra kietesnis. Vandens kietumas matuojamas santykine skale.

Vandens minkštiklio lygį sureguliuokite pagal savo vandens kietumą. Sureguliuoti būtina nepriklausomai nuo naudojamo ploviklio tipo, kad indai būtų gerai išplauti ir druskos indikatorius liktų aktyvus. Vietos vandens tinklai gali

nurodyti, koks vandens kietumas yra Jūsų vietovėje. Numatytasis gamyklinis nustatymas yra 5 lygis.

 Universalios tabletės su minkštikliu yra ribotai veiksmingos minkštinant vandenį. Žr. produkto pakuotę.

### Vandens kietumas

°dH	°fH	mmol/l	mg/l (ppm)	°Clark	L <sup>1</sup>
47 -50	84 -90	8,4 -9,0	835 -904	58 -63	10
43 -46	76 -83	7,6 -8,3	755 -834	53 -57	9
37 -42	65 -75	6,5 -7,5	645 -754	46 -52	8
29 -36	51 -64	5,1 -6,4	505 -644	36 -45	7
23 -28	40 -50	4,0 -5,0	395 -504	28 -35	6
19 -22	33 -39	3,3 -3,9	325 -394	23 -27	5
15 -18	26 -32	2,6 -3,2	255 -324	18 -22	4
11 -14	19 -25	1,9 -2,5	185 -254	13 -17	3
4 -10	7 -18	0,7 -1,8	70 -184	5 -12	2
<4	<7	<0,7	<70	< 5	1

<sup>1)</sup> Vandens minkštiklio lygis

Atliekamas automatinis vandens minkštiklio regeneravimo procesas. <sup>2)</sup>

### 6.4 Pranešimas apie tuščią skalavimo priemonės dalytuvą

Skalavimo priemonė padeda išdžiovinti indus nepaliekant ant jų drižių ar dėmių. Ji automatiškai išleidžiama galutinio skalavimo metu.

Skalavimo priemonės rezervuarui ištuštėjus įsijungia skalavimo priemonės indikatorius. Jeigu naudojate tik kombinuotąsias tabletes ir džiovinimo rezultatai jus tenkina, pranešimą

<sup>2)</sup> Siekiant užtikrinti tinkamą vandens minkštiklio įtaiso veikimą, jį reikia periodiškai regeneruoti. Šis procesas vykdomas automatiškai ir tai yra įprasto indaplovės veikimo dalis. Regeneracijos dažnis priklauso nuo vandens minkštiklio lygio nustatymo. Kuo aukštesnis lygis, tuo dažnesnis regeneravimas. Esant aukštam lygiui, regeneracija vyksta du kartus per ciklą: indų plovimo metu ir po galutinio skalavimo. Esant žemesniam lygiui, regeneracija vyksta tik po galutinio skalavimo. Skalavimas naudojant minkštiklį vyksta kito ciklo pradžioje. Esant aukštam lygiui, jis taip pat atliekamas indų plovimo pabaigoje. Vandens minkštiklio skalavimas baigiasi visišku vandens išleidimu. Vykstant regeneracijai programos trukmė pailgėja ne daugiau kaip 5 min, vandens sąnaudos – ne daugiau kaip 4 l, o energijos sąnaudos – 2 Wh. Esant šiuo metu taikomoms standartinėms laboratorijos sąlygoms, kai vandens kietumas yra 2,5 mmol/l (vandens minkštiklis: 3 lygis), regeneracija įvyks kas 62 l panaudoto vandens. Vandens temperatūra, vandens slėgis ir maitinimo tinklo svyravimai gali pakeisti vertes.

apie skalavimo priemonės papildymą galite išjungti. Jei norite pasiekti geriausių džiovimo rezultatų, naudokite skalavimo priemonę. Jeigu naudojate įprastą ploviklį arba kombinuotąsias tabletes be skalavimo priemonės, nepamirškite įjungti skalavimo priemonės papildymo indikatorius.

## 6.5 AirDry

AirDry pagerina džiovavimo rezultatus naudojant mažai energijos. Džiovavimo fazės metu indaplovės durelės atsidaro automatiškai ir lieka praviros. Išjungus funkciją gali pablogėti džiovavimo rezultatai.

AirDry įjungiamas automatiškai su visomis programomis, išskyrus .

Kai atsidaro durelės, valdymo skydelyje rodomas likęs veikiančios programos laikas.

Džiovavimo fazės trukmė ir durelių atidarymo laikas skiriasi priklausomai nuo pasirinktos programos ir parinkties.

### DĖMESIO

Bent 2 minutes neuždarykite automatiškai atsidariusių prietaiso durelių. Kitaip galite sugadinti prietaisą.

## 7. PRIEŠ NAUDOJANT PIRMĄ KARTĄ

1. Paspauskite ir palaikykite nuspaudę įjungimo / išjungimo mygtuką, kol prietaisas įsijungs.
2. Sureguliuokite vandens minkštiklio lygį pagal vandens kietumą.
3. Pripildykite druskos skyrelį.
4. Pripildykite skalavimo priemonės dalytuvą.
5. Pripildykite ploviklio dalytuvą.
6. Atsukite vandens čiaupą.
7. Paleiskite 30min programą, kad būtų pašalinti gamybos proceso likučiai. Nedėkite indų į krepšius.

Paleidus programą, prietaisas iki 5 minučių įkrauna vandens minkštinimo filtro dervą. Plovimo etapas prasideda tik pasibaigus šiam procesui. Šis procesas reguliariai kartojamas.

### 7.1 Druskos skyrelis

#### DĖMESIO

Naudokite tik indaplovėms skirtą regeneruojamąją druską. Nenaudokite valgomoios druskos.

Druska yra naudojama įkrauti dervą vandens minkštiklyje ir užtikrinti gerus kasdienio naudojimo plovimo rezultatus.

#### Kaip pripildyti druskos skyrelį

1. Pasukite druskos skyrelio dangtelį prieš laikrodžio rodyklės judėjimo kryptį ir nuimkite jį.
2. Į druskos skyrelį įpilkite 1 l vandens (tik jei pildote jį pirmą kartą).
3. Naudodami pateiktą piltuvą, įpilkite į druskos skyrelį 1 kg indaplovės druskos.



4. Atsargiai papurtykite piltuvėlį už jo rankenos, kad paskutinės granulės subyrėtų į vidų.
5. Nuvalykite išsipylusios druskos likučius aplink druskos skyrelį.

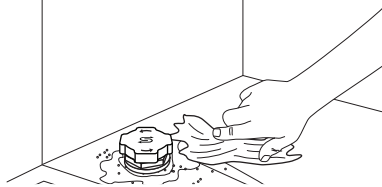

6. Pasukite dangtelį laikrodžio rodyklės kryptimi, kad uždarytumėte druskų skyrelį.

#### SVARBI INFORMACIJA

Pildant iš druskos talpyklos gali ištėkėti vanduo ir druska. Kad išvengtumėte korozijos, druskos talpyklą užpildykite tik prieš pat indų plovimą ir naudokite indų ploviklį.

## 7.2 Plovimo priemonės naudojimas

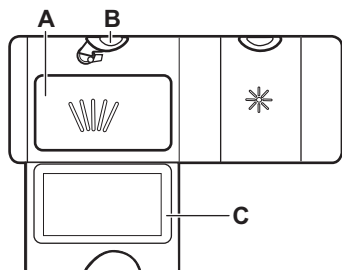

1. Paspauskite atlaisvinimo mygtuką (B), kad atidarytumėte dangtelį (C).
2. Pripilkite ploviklio į skyrelį (A). Galite naudoti ploviklio tabletes, miltelius arba gelį.
3. Jei programa apima pirminio plovimo etapą, į indaplovės durelių dalį įpilkite 5 g ploviklio.
4. Uždarykite dangtelį. Pasirūpinkite, kad atleidimo mygtukas užsifiksuotų.

ⓘ Nepilkite į skyrelį (A) daugiau nei 30 ml gelinio ploviklio.

Informacijos apie naudotinus plovimo priemonės kiekius rasite gamintojo instrukcijoje, ant gaminio pakuotės. Paprastai 20 - 25 ml gelinio ploviklio arba ne daugiau kaip 18 g ploviklio milteliais pakanka esant įprastai nešvariems indams plauti.

## 7.3 Kaip pripildyti skalavimo priemonės dalytuvą

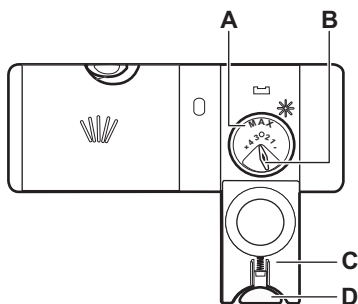

### ⚠ DĖMESIO

Skyrelis (A) skirtas tik skalavimo priemonėi. Nepilkite į jį plovimo priemonių.

### ⚠ DĖMESIO

Naudokite tik indaplovėms skirtą skalavimo priemonę.

1. Paspauskite atlaisvinimo mygtuką (D), kad atidarytumėte dangtelį (C).
2. Pilkite skalavimo priemonę į dalytuvą (A), kol skystis pasieks žymą „max“.
3. Nuvalykite išsiliejusią skalavimo priemonę sugeriančia šluoste, kad išvengtumėte per didelio putų susidarymo.
4. Uždarykite dangtelį. Pasirūpinkite, kad atleidimo mygtukas užsifiksuotų.

ⓘ Skalavimo priemonės dozuojamam kiekiui (B) pasirinkite pasukite rankenėlę į padėtį nuo 1 (mažiausias kiekis) iki 4 arba 6 (didžiausias kiekis).

## 8. INDŲ SUDĖJIMAS Į INDAPLOVĖ

- Norėdami pasiekti geriausių plovimo rezultatų, sudėkite indus į krepšius, kaip nurodyta naudotojo vadove.
- Pridėkite pilną indaplovę, kad taupytumėte vandenį ir energiją.
- Neperkraukite krepšių, kad indaplovė veiktų efektyviai.
- Patikrinkite, kad daiktai krepšiuose nesiliestų ir neuždengtų vienas kito. Tik tada vanduo galės visiškai pasiekti ir plauti indus.
- Indaplovėje plaukite tik tam pritaikytus indus.
- Indaplovėje neplaukite gaminių, pagamintų šių medžiagų: medžio, rago, alavo, vario, aliuminio, subtilaus ornamentuoto porceliano, neapsaugoto anglies plieno arba sidabro. Iš šių medžiagų pagaminti gaminiai gali įtrūkti, deformuotis, pakeisti spalvą, įdubti, atsirasti ant jų rūdžių, patamsėti ar atsirasti korozijos požymių.
- Neplaukite prietaise vandenį sugeriančių daiktų (pvz., kempinių, šluosčių).
- Įdėkite įdubusius indus (puodelius, stiklines ir keptuves) su žemyn nukreipta anga, kad vanduo nutektų.
- Pasirūpinkite, kad stiklinės nesiliestų viena su kita.
- Lengvus indus sudėkite į viršutinį krepšelį. Pasirūpinkite, kad indai būtų stabilūs.
- Įrankius ir mažus daiktus sudėkite į stalo įrankių krepšelį.
- Prieš paleisdami programą patikrinkite, ar laisvai juda purkštuvo alkūnės.
- Sureguliuokite viršutinio krepšio aukštį, kad tilptų dideli indai.

### 8.1 Kaip sureguliuoti viršutinio krepšio aukštį

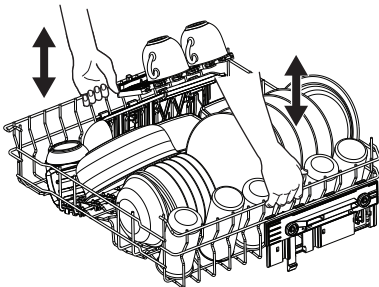

### SVARBI INFORMACIJA

Išimdami ar įdėdami krepšį nelaikykite jo tik už vienos pusės.

#### Kaip iškelti viršutinį krepšį

1. Traukite krepšį, kol sustos.
2. Pakelkite krepšį paėmę už abiejų pusių, kad mechanizmas užsifiksuotų ir krepšys stabiliai laikytųsi.

#### Kaip nuleisti viršutinį krepšį

1. Traukite krepšį, kol sustos.
2. Paėmę už abiejų pusių šiek tiek pakelkite krepšį, o tada paspauskite jį žemyn, kad jis visiškai nusileistų žemyn.

### 8.2 Indaplovės krepšio savybės

Priklausomai nuo jūsų indaplovės modelio, gali keistis įtraukti priedai.

#### Apatinis krepšys

Sulankstomų dantukų skaičius gali skirtis priklausomai nuo jūsų indaplovės modelio.

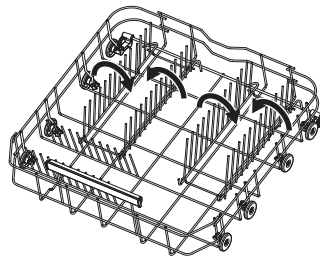

#### Viršutinis krepšys

Lentynėles puodeliams laikyti galima nulenkti, kad atsirastų vietos aukštesiems indams.

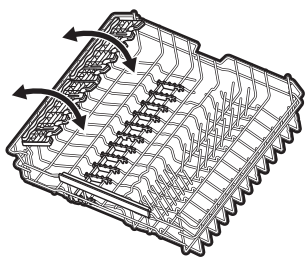

Puodelių lentynėlės turi griovelius, kuriuose galima laikyti taures, o guminiai kaiščiai užtikrina stabilumą.

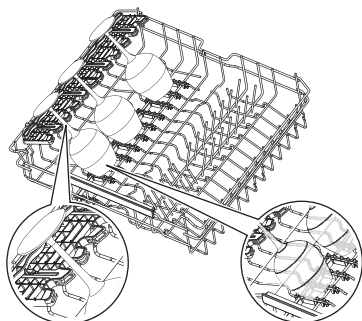

### Įrankių krepšys

Įstatykite stalo įrankių krepšį į apatinio krepšio priekinį dešiniąjį kampą. Naudokite jį stalo įrankiams ir smulkiems virtuvės reikmenims.

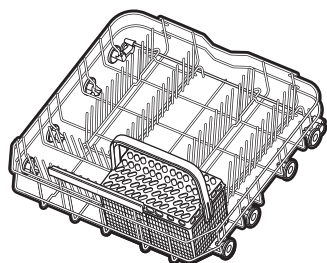

### Kaip nuimti priedus

Puodelių lentynėlės ir guminius kaiščius galima laikinai nuimti, kad tilptų netelpantys virtuvės reikmenys

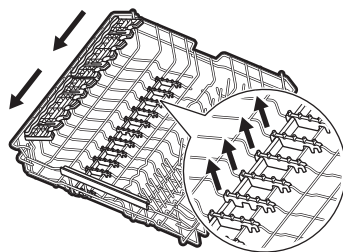

### Didžiausias indų aukštis (mm)

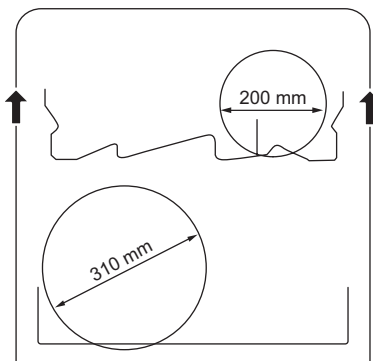
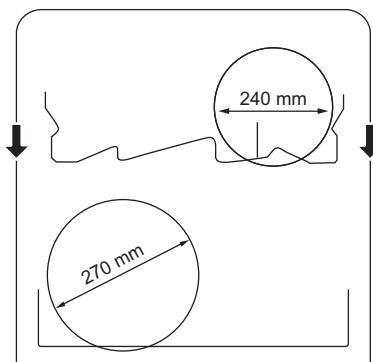

## 8.3 Indų sudėjimo į indaplovę pavyzdžiai

### Apatinis krepšys

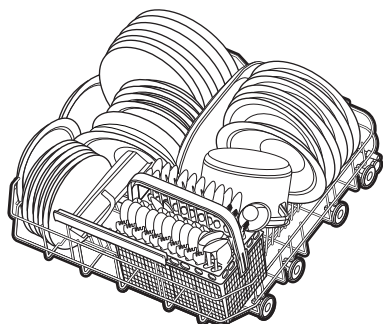
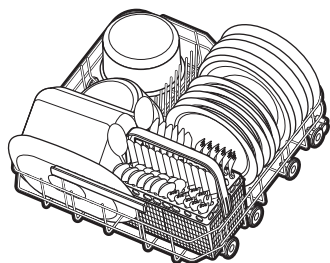

### Viršutinis krepšys

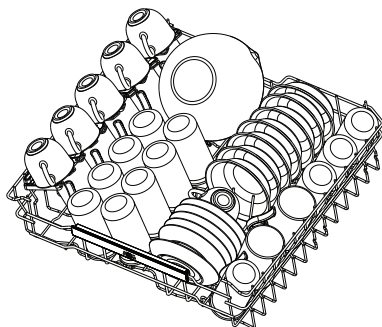
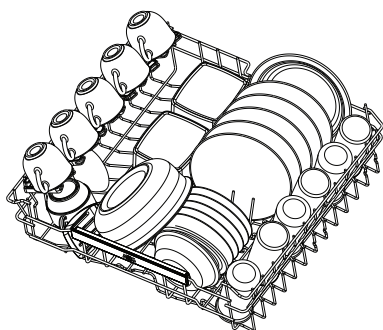

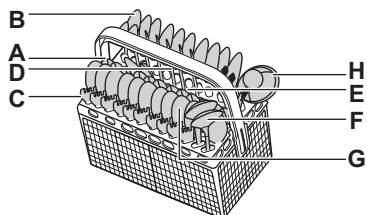
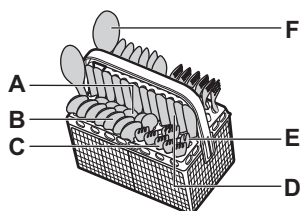

### Įrankių krepšys



- A. Šaukštelis
- B. Šaukštas
- C. Šakutė
- D. Peilis
- E. Serviravimo šakutė
- F. Serviravimo šaukštas
- G. Desertinis šaukštelis
- H. Padažo samtelis

## 9. KASDIENIS NAUDOJIMAS

1. Atsukite vandens čiaupą.
2. Paspauskite ir palaikykite nuspaudę įjungimo / išjungimo mygtuką, kol prietaisas išjungs.

3. Jei šviečia  indikatorius, pripildykite druskos skyrelį.
4. Jei šviečia  indikatorius, pripildykite skalavimo priemonės dalytuvą.
5. Įdėkite krepšius.
6. Pripildykite ploviklio dalytuvą.
7. Pasirinkite ir paleiskite programą.
8. Baigus veikti programai, užsukite vandens čiaupą.

### 9.1 Kaip paleisti programą

1. Paspauskite ir palaikykite nuspaudę įjungimo / išjungimo mygtuką, kol prietaisas įsijungs. Įsitikinkite, kad drelės yra uždarytos.

2. Spauskite , kol įsijungs pageidaujamos programos indikatorius.

Ekrane matysite programos trukmę.

3. Jei pageidaujate, pasirinkite tinkamą parinktį.
4. Norėdami paleisti programą, paspauskite .

Pradedamas atgalinis programos trukmės skaičiavimas.



### 9.2 Kaip aktyvinti programos parinktį

Vienu metu galima aktyvinti vieną parinktį. Prieš paleisdami programą, aktyvinkite parinktį. Programai veikiant, parinktį aktyvinti arba išjungti negalima.

1. Pasirinkite programą.
2. Spauskite , kol įsijungs norimos parinktį indikatorius. Jei parinktį netaikoma, mirksi parinktį indikatorius ir pasigirsta tonas.

 Parinktį aktyvinimas dažnai padidina vandens ir energijos sąnaudas bei pailgina programos trukmę.

### 9.3 Kaip atidėti programos paleidimą.

1. Pasirinkite programą.
2. Paspauskite ir palaikykite nuspaudę  3 sekundes.
3. Spauskite pakartotinai arba palaikykite nuspaudę , kol ekrane bus rodomas norimas delsos laikas (nuo 1 iki 24 valandų).

4. Paspauskite , kad būtų pradėtas atgalinis laiko skaičiavimas.

Įsijungia  indikatorius. Likęs laikas skaičiuojamas valandomis. Likus vienai valandai laikas rodomas minutėmis.

Kai atgalinis laiko skaičiavimas baigiasi, programa pradeda veikti ir  indikatorius išsijungia.



### 9.4 Durelių atidarymas, kai prietaisas veikia

Jeigu atidarysite dureles vykdamą programą, prietaisas išsijungs. Dėl to gali padidėti energijos sąnaudos ir programos trukmė. Uždarus dureles, prietaisas pradės veikti nuo nutraukimo momento.



 Nemėginkite uždaryti prietaiso durelių per 2 minutes po to, kai AirDry automatiškai jas atidaro, nes galima sugadinti prietaisą. Jeigu vėliau durelės uždarysite dar bent 3 minutėms, vykdoma programa nutrūks.

### 9.5 Kaip atšaukti atidėtą programos pradžia

Atšaukus atidėtą paleidimą, reikia iš naujo nustatyti programą ir parinktį.

Vienu metu paspauskite ir palaikykite nuspaudę  ir , kol prietaisas pradės veikti programos pasirinkimo režimu.

### 9.6 Kaip atšaukti veikiančią programą

Paspauskite ir vienu metu palaikykite nuspaudę  ir , kol prietaisas pradės veikti programos pasirinkimo režimu.

Prieš paleisdami naują programą patikrinkite, ar ploviklio dalytuve yra ploviklio.

### 9.7 Programos pabaiga

Programai pasibaigus, indaplovė automatiškai išsijungia.

Visi mygtukai, išskyrus įjungimo / išjungimo mygtuką, yra neaktyvūs.

### 9.8 Automatinis išsijungimas

Ši funkcija padeda taupyti energiją išjungiant prietaisą, kai jis neveikia.

Funkcija įsijungia:

- pasibaigus programai;
- po 5 minučių, jei nebuvo paleista jokia programa ir nebuvo paspaustas nė vienas mygtukas;

## 10. NAUDINGI PATARIMAI

### 10.1 Bendroji informacija

Laikykitės šių patarimų ir tai padės kasdien užtikrinti optimalius plovimo ir džiovinimo rezultatus bei apsaugoti aplinką.

- Indus plaunant indaplovėje, kaip nurodyta naudotojo vadove, paprastai sunaudojama mažiau vandens ir energijos, nei plaunant rankomis.
- Pridėkite pilną indaplovę, kad taupytumėte vandenį ir energiją. Norėdami pasiekti geriausių plovimo rezultatų, sudėkite daiktus krepšiuose kaip nurodyta naudotojo vadove ir neperkraukite krepšių.
- Neskalaukite indų rankomis. Taip padidinsite vandens ir energijos sąnaudas. Kai reikia, pasirinkite programą su nuplovimo faze.
- Pašalinkite didesnius maisto likučius nuo indų ir tuščių puodukų ir stiklinių, prieš dėdami juos į prietaisą.
- Patikrinkite, kad daiktai krepšiuose nesiliešų ir neuždengtų vienas kito. Tik tada vanduo galės visiškai pasiekti ir plauti indus.
- Pasirinkite programą, atsižvelgdami į indus ir jų nešvarumo laipsnį. Režimas „ECO“ veiksmingiausiai taupo vandenį ir energiją.
- Norėdami apsaugoti nuo kalkių kaupimosi prietaiso viduje:
  - Kai reikia, papildykite druskos talpyklę.
  - Naudokite rekomenduojamą ploviklio ir skalavimo priemonės dozę.
  - Pasirūpinkite, kad esamas vandens minkštiklio lygis atitiktų tiekiamo vandens kietumą.
  - Vadovaukitės skyriuje „Valymas ir priežiūra“ pateiktais nurodymais.

### 10.2 Druskos, skalavimo priemonės ir valiklio naudojimas

- Naudokite tik indaplovėms skirtą druską, skalavimo priemonę ir ploviklį. Kitos priemonės gali pažeisti prietaisą.
- Regionuose, kur vanduo yra kietas, rekomenduojame naudoti įprastą ploviklį (miltelius, gelį, tabletes be papildomų medžiagų), skalavimo priemonę ar druską.
- Universalios tabletės gali visiškai neištirti per trumpus programų ciklus, dėl to gali likti ploviklio likučių ant indų. Žr. produkto pakuotę. Naudokite tabletes su ilgesnėmis programomis.

- Visuomet naudokite tinkamą ploviklio kiekį. Jei ploviklio bus nepakankamai, indai gali būti išplauti nekokybiškai, juos gali dengti kieto vandens nuosėdos. Jei ploviklio bus per daug, o vanduo bus minkštas arba suminkštintas, ant indų gali likti ploviklio likučių. Laikykitės ant ploviklio pakuotės pateiktų nurodymų.
- Visuomet naudokite tinkamą skalavimo priemonės kiekį. Jei skalavimo priemonės bus nepakankamai, indai gali gerai neišdžiūti. Jei skalavimo priemonės bus per daug, ant daiktų gali atsirasti melsvų dėmesių.
- Pasirinkite reikiamą kiekį vandens minkštiklio. Jei nustatytas per didelis kiekis, vanduo tampa per minkštas, o tai gali sukelti stiklo koroziją. Norėdami reguliuoti vandens minkštiklio kiekį, žr. skyrių „Nustatymai“.

### 10.3 Ką daryti, jeigu norite nenaudoti kombinuotųjų tablečių

Prieš pradėdami naudoti atskirai ploviklį, druską ir skalavimo priemonę, atlikite šiuos veiksmus:

1. Nustatykite didžiausią vandens minkštiklio lygį.
2. Įsitinkinkite, kad druskos ir skalavimo priemonės talpyklos yra pilnos.
3. Paleiskite trumpiausią programą su skalavimo faze. Nedėkite ploviklio, bet įdėkite indus į krepšius.
4. Programai pasibaigus, pareguliuokite vandens minkštiklio lygį, atsižvelgdami į savo vietovės vandens kietumą.
5. Nustatykite tiekiamos skalavimo priemonės kiekį.
6. Aktyvinkite pranešimą apie tuščią skalavimo priemonės dalytuvą.

### 10.4 Prieš programos paleidimą

Prieš paleisdami pasirinktą programą pasirūpinkite, kad:

- filtrai būtų švarūs ir tinkamai sumontuoti;
- druskos skyrelio dangtelis būtų sandariai uždarytas;
- purkštuvo alkūnės nebūtų užsikimšusios;
- druskos ir skalavimo priemonės būtų pakankamai;
- indai būtų tinkamai sudėti į krepšius;

- pasirinkote indų tipą ir išpurvinimo lygį atitinkančią programą;
- naudojate tinkamą ploviklio kiekį.

## 10.5 Krepšių išėmimas

1. Prieš išimdami iš prietaiso, palaukite, kol valgymo reikmenys atvės. Karštus daiktus lengva sugadinti.

2. Pirmiausia iškraukite apatinį krepšį, po to – viršutinį

**i** Programai pasibaigus ant prietaiso vidinių paviršių vis dar gali būti likę vandens.

# 11. VALYMAS IR PRIEŽIŪRA

## **SVARBI INFORMACIJA**

Prieš imdamiesi techninės priežiūros darbų išjunkite prietaisą ir ištraukite maitinimo laido kištuką iš lizdo.

Dėl užterštų filtrų ir užsikimšusių purkštuvų plovimo rezultatai gali būti nepatenkinami.

Filtrai yra savaimė išsivalantys ir jų nereikia valyti po kiekvieno naudojimo. Filtrus valykite kartą per savaitę. Purkštuvų alkūnes valykite kas du mėnesius arba dažniau, jei programai baigus veikti ant indų pastebite maisto likučių. Jei prietaisą naudojate dažnai, valymo darbus atlikite dažniau.

### 11.1 Išorės valymas

- Valykite prietaisą drėgna, minkšta šluoste.
- Naudokite tik neutralius ploviklius. Valdymo skydeliui valyti naudokite vandenį be ploviklių.
- Nenaudokite abrazyvinių produktų, abrazyvinių valymo kempinėlių ar tirpiklių.

### 11.2 Vidaus valymas

- Prietaiso vidų valykite drėgna minkšta šluoste.
- Nenaudokite šveičiamųjų produktų, šveitimo kempinių, aštrių įrankių, stiprių cheminių medžiagų, metalinių šveistukų arba tirpiklių.
- Vieną kartą per savaitę švariai nuvalykite dureles ir guminę tarpinę.
- Jei norite, kad prietaisas veiktu nepriekaištingai, bent kartą per du mėnesius specialia indaplovėms skirta valymo priemone išvalykite visą indaplovę. Vadovaukitės visais ant gaminio pakuotės pateiktais nurodymais.
- Jei norite pasiekti optimalių rezultatų, paleiskite programą **+**.

### 11.3 Pašalinių daiktų išėmimas

Po kiekvieno indaplovės naudojimo patikrinkite filtrus. Pašaliniai daiktai (pvz., stiklo, plastiko, kaulų gabalėliai ar dantų krapštukai ir

pan.) mažina plovimo efektyvumą ir gali sugadinti vandens išleidimo siurbį.

## **DĖMESIO**

Jeigu pašalinių daiktų negalite išimti, kreipkitės į įgaliojantį techninės priežiūros centrą.

1. Išrinkite filtrą, kaip nurodyta šiame skyriuje.
2. Rankomis išimkite bet kokius pašalinius nešvarumus.
3. Surinkite filtrus, kaip nurodyta šiame skyriuje.

### 11.4 Filtrų valymas

Filtro sistemą sudaro 3 dalys.

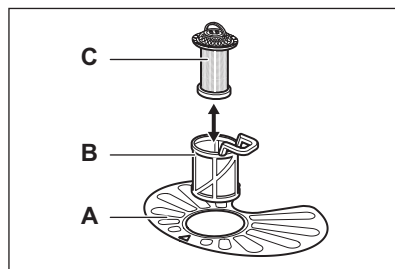

1. Pasukite filtrą (B) prieš laikrodžio rodyklę ir išimkite jį.

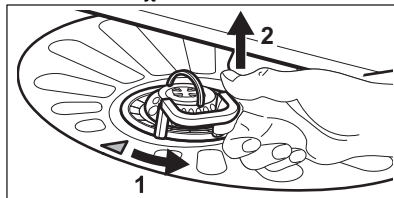

2. Išimkite filtrą (C) iš filtro (B).
3. Išimkite plokščiąjį filtrą (A).
4. Išplaukite filtrus.

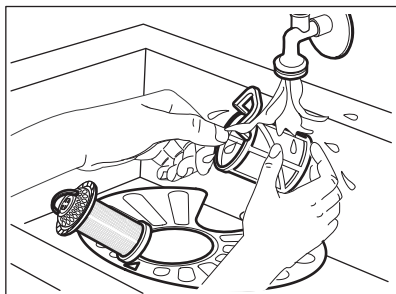

- Įsitikinkite, kad nutekamajame šulinyje ir aplink jo kraštą neliko maisto ar nešvarumų likučių.
- Įstatykite atgal plokščiąjį filtrą (A). Įsitikinkite, kad jis tinkamai išdėstytas po 2 kreiptuvais.

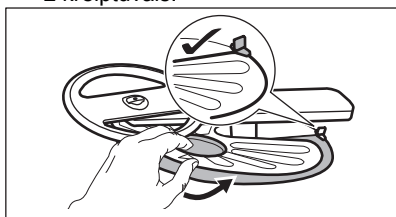

- Vėl sumontuokite filtrus (B) ir (C).
- Įdėkite filtrą (B) atgal į plokščiąjį filtrą (A). Sukite jį pagal laikrodžio rodyklę, kol užsifiksuos.

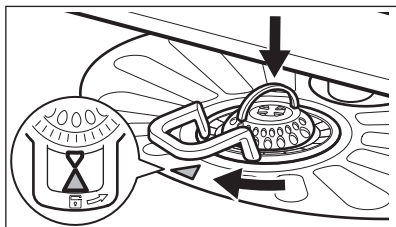

### ⚠ DĖMESIO

Dėl netinkamos filtrų padėties gali būti prasti plovimo rezultatai ir pažeistas prietaisas.

## 11.5 Apatinės purkštuvo alkūnės valymas

- Norėdami nuimti apatinį purkštuvą, patraukite jį aukštyn.

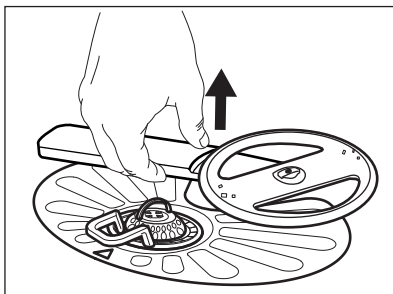

- Išplaukite purkštuvo alkūnę po tekančiu vandeniu. Aštriu įrankiu, pavyzdžiui, dantų krapštuku, pašalinkite iš angų nešvarumus. Plaukite angas tekančiu vandeniu, kad iš vidaus išplautumėte nešvarumus.
- Norėdami vėl įdėti purkštuvo alkūnę, paspauskite ją žemyn.

## 11.6 Viršutinės purkštuvo alkūnės valymas

Nebandykite nuimti purkštuvo alkūnės. Jei purkštuvo alkūnės angos užsikimšę, smailiu objektu (pavyzdžiui, dantų krapštuku) pašalinkite likusius nešvarumus.

## 11.7 Vandens padavimo žarnos filtro valymas

- Uždarykite vandens čiaupą.
- Fiksatorių (A) pasukite pagal laikrodžio rodyklę. Atjunkite žarną.

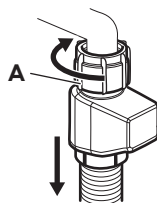

- Išvalykite vandens tiekimo žarnos filtrą.

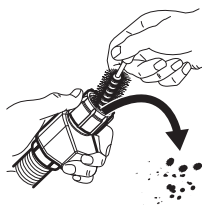

## 12. GEDIMŲ ŠALINIMAS

Daugelį iškilusių problemų galima išspręsti patiems, nesikreipiant į įgaliotąjį priežiūros centrą. Informaciją apie galimas problemas žr. toliau pateiktoje lentelėje.

Esant kai kurioms triktims, ekrane rodomas klaidos kodas.

Patikrinę prietaisą išjunkite jį ir vėl įjunkite. Jei problema išlieka, kreipkitės į įgaliotąjį techninės priežiūros centrą. Atjunkite prietaisą nuo elektros tinklo ir nenaudokite jo, kol problema nebus išspręsta.

### SVARBI INFORMACIJA

Užsukite vandens čiaupą, išjunkite prietaisą iš elektros tinklo ir nenaudokite jo, kol problema nebus išspręsta.

#### Nepavyksta įjungti prietaiso.

- Patikrinkite, ar maitinimo laido kištukas prijungtas prie elektros maitinimo tinklo.
- Patikrinkite, ar saugiklio dėžėje esantis saugiklis neperdegė.

#### Programa nepasileidžia.

- Patikrinkite, ar tinkamai uždarytos prietaiso durelės.
- Paspauskite paleidimo mygtuką.
- Jei nustatytas atidėtas paleidimas, atšaukite laikmatį arba palaukite, kol jis baigsis.
- Prietaisas regeneruoja vandens minkštiklio dervą. Procedūros trukmė – maždaug 5 min.

#### arba klaidos kodas. Prietaisas nepripildo vandens.

- Patikrinkite, ar vandens čiaupas atidarytas.
- Įsitinkite, kad vandens tiekimo slėgis yra tarp 0.05 (0.5) / 1 (10) MPa (bar). Susisiekiite su vietine vandens tiekimo kompanija.
- Patikrinkite, ar neužsikimšęs vandens čiaupas.
- Patikrinkite, ar neužsikimšęs vandens tiekimo žarnos filtras. Prireikus išvalykite filtrą. Žr. skyrių „Valymas ir priežiūra“.
- Patikrinkite, ar vandens tiekimo žarna nėra susiraizgiusi ar užsilenkusi.

#### klaidos kodas. Iš prietaiso neišbėga vanduo.

- Patikrinkite, ar neužsikimšo praustuvo čiaupas.

- Patikrinkite, ar neužsikimšusi vidaus filtro sistema.
- Patikrinkite, ar vandens tiekimo žarna nėra susiraizgiusi ar užsilenkusi.

#### klaidos kodas. Veikia apsaugos nuo vandens nutekėjimo įtaisas.

- Uždarykite vandens čiaupą.
- Patikrinkite, ar prietaisas tinkamai įrengtas.
- Patikrinkite, ar krepšiai įdėti taip, kaip nurodyta naudotojo vadove.

#### klaidos kodai. Plovimo arba vandens išleidimo siurblio triktis.

- Patikrinkite, ar švarūs prietaiso filtrai.
- Išjunkite ir įjunkite prietaisą.

#### klaidos kodai. Plovimo arba vandens išleidimo siurblio triktis.

- Išjunkite ir įjunkite prietaisą.

#### klaidos kodas. Vandens temperatūra prietaise yra per aukšta arba sugedo temperatūros jutiklis.

- Įsitinkite, kad tiekiamo vandens temperatūra neviršija 60°C.
- Išjunkite ir įjunkite prietaisą.

#### arba klaidos kodai. Prietaiso techninė triktis.

- Išjunkite ir įjunkite prietaisą.

#### klaidos kodas. Prietaiso viduje vandens lygis yra per aukštas.

- Išjunkite ir įjunkite prietaisą.
- Patikrinkite, ar švarūs prietaiso filtrai.
- Patikrinkite, ar išleidimo žarna įrengta tinkamame aukštyje. Žr. įrengimo instrukciją.

#### Veikiantis prietaisas kelis kartus išsijungia ir vėl įsijungia.

- Tai normalus veikimas. Taip užtikrinami optimalūs plovimo rezultatai ir taupoma energija.

#### Programa trunka per ilgai.

- Jei nustatytas atidėtas paleidimas, atšaukite laikmatį arba palaukite, kol jis baigsis.
- Suaktyvinus parinktį programos trukmė pailgės.

## Rodoma programos trukmė skiriasi nuo programos trukmės, nurodytos sąnaudų verčių lentelėje.

- Programos trukmė gali keistis dėl vandens slėgio ir temperatūros, elektros tinklo įtampos svyravimų, pasirinktų parinkčių, indų kiekio ir užterštumo laipsnio.

## Ekranas rodomas atskaitos laikas padidėja ir peršoka beveik į programos pabaigą.

- Tai nėra gedimas. Prietaisas veikia tinkamai.

## Pro prietaiso dureles šiek tiek sunkiasi vanduo.

- Prietaisas stovi nelygiai. Atlaisvinkite arba užveržkite reguliuojamas kojeles (jeigu taikytina).

## Sunku uždaryti prietaiso dureles.

- Prietaisas stovi nelygiai. Atlaisvinkite arba užveržkite reguliuojamas kojeles (jeigu taikytina).
- Stalo įrankiai yra išsikišę iš krepšiu.

## Plovimo ciklo metu atsidaro prietaiso durelės.

- AirDry funkcija įjungžiama siekiant pagerinti džiovavimo rezultatus ir taupyti energiją. Norėdami išjungti funkciją, žr. skyrių „Nustatymai“.

## Iš prietaiso vidaus sklinda barškėjimas arba bildesys.

- Įrankiai netinkamai sudėti į krepšius. Žr. skyrių „Indų sudėjimas į indaplovę“.
- Patikrinkite, ar laisvai sukasi purkštuvų alkūnės.

## Prietaisas išjungia grandinės pertraukiklį.

- Vienu metu naudojama daug prietaisų, kuriems nepakanka elektros galios. Patikrinkite lizdo srovę amperais ir elektros skaitiklio talpą arba išjunkite vieną iš naudojamų prietaisų.
- Įvyko prietaiso elektros sistemos gedimas. Kreipkitės į įgaliotąjį techninės priežiūros centrą.

## 12.1 Indų plovimo ir džiovavimo rezultatai nėra tinkami

### Prasti indų plovimo rezultatai.

- Žr. skyrių „Naudingi patarimai“.
- Naudokite intensyvesnio plovimo programą.
- Aktyvinkite  parinktį, kad pagerintumėte pasirinktos plovimo programos rezultatus.

- Išvalykite purkštukus ir filtrus. Žr. skyrių „Valymas ir priežiūra“.
- Priežastis gali būti ploviklio kokybė. Išmėginkite kitą ploviklį.

### Prasti džiovavimo rezultatai.

- Žr. skyrių „Naudingi patarimai“.
- Indai per ilgai buvo palikti prietaiso viduje. Aktyvinkite AirDry funkciją, kad nustatytumėte automatinį durelių atidarymą ir pagerintumėte džiovinimą. Žr. skyrių „Nustatymai“.
- Iškraukite indaplovę tik tada, kai programa bus baigta ir ekranė bus rodoma 0:00.
- Nėra skalavimo priemonės arba jos dozė per maža. Pripildykite skalavimo priemonės dalytuvą arba nustatykite didesnę dozę.
- Galima priežastis – skalavimo priemonės kokybė. Pabandykite naudoti kitą skalavimo priemonę.
- Visuomet naudokite skalavimo priemonę, net jei naudojate universalias tabletes.
- Plastikinius indus gali tekti nusausinti rankšluosčiu.
- 30min programa neturi džiovavimo fazės. Pasirinkite kitą programą.
- Vandens lašai iš viršutinio krepšio nukrito ant apatinio krepšio. Pirmiausia iškraukite apatinį krepšį, o tada – viršutinį krepšį.

### Ant stiklinių ir indų matomi baltai dryžiai.

- Naudojama per daug ploviklio. Sumažinkite kiekį.

### Stiklinių ir indų paviršiai pasidengia melsvu sluoksniu.

- Prietaisas naudoja per daug skalavimo priemonės. Nustatykite mažesnę dozę.

### Ant stiklinių ir kitų indų matomos nudžiūvusios lašų ir kitokios dėmės.

- Galima priežastis – skalavimo priemonės kokybė. Išbandykite kitą skalavimo priemonę.
- Žr. skyrių „Indų sudėjimas į indaplovę“.

### Prietaiso vidus drėgnas.

- Tai nėra prietaiso defektas. Drėgmė kondensuojasi ant prietaiso sienelių.

### Plovimo metu susidaro neįprastai daug putų.

- Naudokite tik specialiai indaplovėms skirtą ploviklį.
- Pamėginkite kito gamintojo ploviklį.
- Prieš plaudami indus neskalkaukite jų po tekančiu vandeniu.

### Ant įrankių matomi rūdžių dryžiai.

- Vandenyje per didelis kiekis druskos. Užpildę druskos skyrelį, visada pašalinkite išsiliejusią druską.
- Rūdijantys indai ir nerūdijančiojo plieno įrankiai buvo sudėti kartu. Nedėkite šių indų arti vienas kito.

### Programai pasibaigus, dalytuve lieka ploviklio.

- Vanduo ploviklio iš dalytuvo neišplauna. Patikrinkite, ar neužsiblokavo purkštuvu alkūnės ir ar neužsikimšę purkštukai.
- Patikrinkite, ar krepšiuose sudėti indai netrukdo atsidaryti ploviklio dalytuvo dangteliai.

### Nemalonus kvapas prietaiso viduje.

- Žr. skyrių „Valymas ir priežiūra“.
- Reguliariai naudokite programą, kurios indų plovimo temperatūra yra 65°C.

### Ant indų, vidinės durelių pusės ir prietaiso viduje matomos kalkių nuosėdos.

- Naudojamas kietas vandentiekio vanduo. Naudokite druską ir pasirinkite vandens minkštiklio regeneracijos funkciją, net jei naudojate universalias tabletes. Žr. skirsnį „Vandens minkštiklis“ skyriuje „Nustatymai“.

- Per mažas druskos kiekis. Jei druskos indikatorius šviečia, pripildykite druskos skyrelį.
- Atsilaisvinęs druskos skyrelio dangtelis. Patikrinkite dangtelį.
- Paleiskite  programą įpylę kalkių nuosėdų šalinimo priemonės arba indaplovėms skirto valiklio.
- Jei kalkių nuosėdų pašalinti nepavyktų, išvalykite indaplovę naudodami tam tinkamas valymo priemones.
- Išmėginkite kitą ploviklį.
- Kreipkitės į ploviklio gamintoją.

### Indai dulsvi, išblukę arba nudaužti.

- Prietaise plaukite tik indaplovei pritaikytus indus.
- Būkite atsargūs dėdami indus į krepšį ir juos išimdami. Žr. skyrių „Indų sudėjimas į indaplovę“.
- Dužius daiktus dėkite į viršutinį krepšį.
- Aktyvinkite  parinktį, kad užtikrintumėte stiklinių ir trapių indų saugumą.

Kitas galimas priežastis žr. skyriuose „Prieš naudojant pirmą kartą“, „Indų sudėjimas į indaplovę“, „Kasdienis naudojimas“ arba „Naudingi patarimai“.

## 13. TECHNINIAI DUOMENYS

Matmenys	Plotis / aukštis / gylis (mm)	598 / 850 / 622
Elektros prijungimas <sup>1)</sup>	Įtampa (V)	220–240
	Dažnis (Hz)	50
Tiekiamo vandens slėgis	Min. / maks. MPa (bar)	0.05 (0.5) / 1 (10)
Vandens tiekimas	Šaltas arba karštas vanduo (°C) <sup>2)</sup>	nuo 5 iki 60
Kiekis	Vietos nustatymai	13

<sup>1)</sup> Kitus parametrus rasite techninių duomenų lentelėje.

<sup>2)</sup> Jeigu karštas vanduo tiekiamas alternatyvaus energijos šaltinio (pvz., saulės energijos jėgainių), naudokite karštą vandenį ir sumažinsite energijos sąnaudas.

### 13.1 Nuoroda į ES EPREL duomenų bazę

Su prietaisu pateiktoje energijos plokštelėje nurodytas QR kodas suteikia žiniatinklio nuorodą šio prietaiso registracijai ES EPREL duomenų bazėje. Išsaugokite energijos duomenų lentelę kartu su naudotojo vadovu ir vi-

sais kitais su šiuo prietaisu tiekiamais dokumentais.

Su gaminio veikimu susijusią informaciją taip pat galima rasti ES EPREL duomenų bazėje naudojant nuorodą <https://eprel.ec.europa.eu> bei modelio pavadinimą ir gaminio numerį, kurie nurodyti prietaiso techninių duomenų lentelėje. Žr. skyrių „Gaminio aprašymas“.

## 14. APLINKOS APSAUGA

Atiduokite perdirbti medžiagas, pažymėtas simboliu . Išmeskite pakuotę į atitinkamą atliekų surinkimo konteinerį, kad ji būtų perdirbta. Tausokite aplinką ir žmonių sveikatą – tinkamai rūšiuokite elektros ir elektronikos

prietaisų atliekas. Prietaisų nemeskite kartu su buitinėmis atliekomis, jei jie pažymėti ženklu . Priduokite šį gaminį vietiniame atliekų surinkimo punkte arba susisiekite su savivaldybės atstovais dėl papildomos informacijos.

A series of 20 horizontal dotted lines for writing.

