



SKE818E9ZC

ET	Kasutusjuhend Külmutuskapp	3
LT	Naudojimo instrukcija Šaldytuvas	16
LV	Lietošanas instrukcija Ledusskapis	29



PAIGALDAMINE / MONTAVIMAS / UZSTĀDĪŠANA

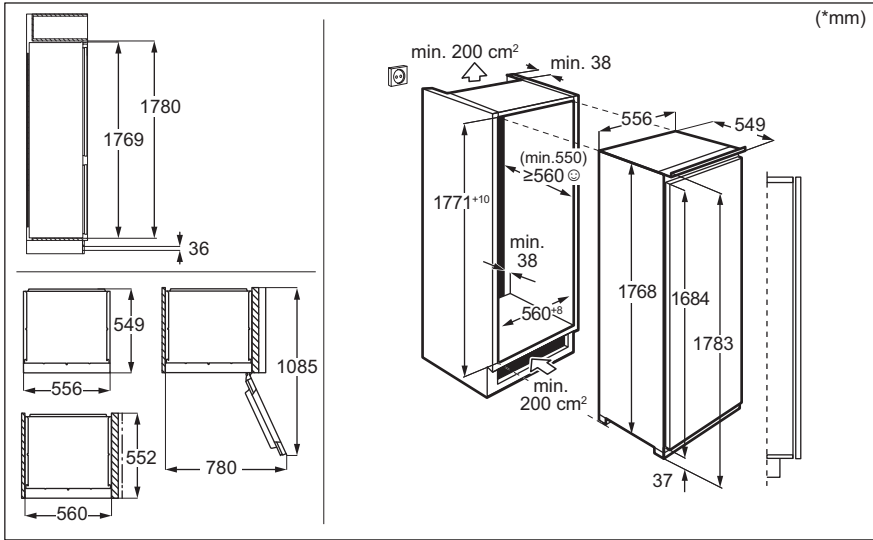

HELID / TRIUKŠMAI / TROKŠŅI



Tere tulemast AEG kasutajate hulka! Aitäh, et valisite meie seadme.



nõuandeid, brošüüre, tõrkeotsingu, remondi- ja hooldusteavet:
www.aeg.com/support

Jäetakse õigus teha muutusi.

SISUKORD

1. OHUTUSINFO.....	3
2. OHUTUSJUHISED.....	5
3. JUHTPANEEL.....	7
4. IGAPÄEVANE KASUTUS.....	9
5. VIHJED JA NÄPUNÄITED.....	10
6. PUHASTUS JA HOOLDUS.....	11
7. TÕRKEOTSING.....	12
8. TEHNILISED ANDMED.....	14
9. TEAVE KATSEASUTUSTELE.....	15
10. JÄÄTMEKÄITLUS.....	15

1. ⚠ OHUTUSINFO

Enne seadme paigaldamist ja kasutamist lugege kaasasolev juhend tähelepanelikult läbi. Tootja ei võta endale vastutust vigastuste või varalise kahju eest, mis on tingitud paigaldusnõuete eiramisest või väärust kasutusest. Hoidke kasutusjuhend kindlas kohas alles, et saaksite seda vajadusel vaadata.

1.1 Laste ja haavatavate inimeste turvalisus

- Vähemalt 8-aastased ja vanemad lapsed ning piiratud füüsiliste, sensorsete või vaimsete võimete või väheste kogemuste ja teadmistega isikud tohivad seda seadet kasutada järelevalve all või kui neid on õpetatud seadet ohutul viisil kasutama ja mõistma kaasnevaid ohte. 3 kuni 8 aasta vanustel lastel ning väga ulatuslike ja keerukate puuetega inimestel on lubatud seadet laadida ja maha laadida, kui neid on nõuetekohaselt juhendatud. Alla 3-aastased lapsed tuleks seadmest eemal hoida, kui täiskasvanu nende tegevust ei jälgi.

- Tuleb jälgida, et lapsed ei mängiks seadmega.
- Lapsed ei tohi ilma järelvalveta seadet puhastada ega hooldustoiminguid läbi viia.
- Hoidke pakendimaterjal lastele kättesaamatus kohas ja kõrvaldage see nõuetekohaselt.

1.2 Üldine ohutus

- See seade on ette nähtud ainult toiduainete ja jookide säilitamiseks.
- See seade on ettenähtud kasutamiseks kodumajapidamise siseruumides.
- Seda seadet võib kasutada kontorites, hotellide külalistetubades, hommikusöögiga külalistetubades, talumajapidamistes ja muudes sarnastes majutusruumides, kui selline kasutamine ei ületa (keskmist) kodumajapidamise kasutuskoormusi.
- Vältimaks toidu riknemist järgige järgmisi juhiseid:
 - ärge jätke ust liiga kauaks lahti;
 - puhastage regulaarselt toiduga kokkupuutuvaid pindu ning juurdepääsetavaid tühjendussüsteeme;
 - hoidke külmikus värsket liha ja kala sobivates nõudes, nii et need ei puutuks kokku teiste toiduainetega.
- HOIATUS: Hoidke ventilatsiooniavad vabad nii eraldiseisval kui ka sisseehitatud seadmel.
- HOIATUS: Ärge kasutage sulamisprotsessi kiirendamiseks mehhaanilisi ega mingeid muid vahendeid peale tootja soovitatud tarvikute.
- HOIATUS: Vältige külmaainesüsteemi kahjustamist.
- HOIATUS: Ärge kasutage toiduainete hoidmiseks ette nähtud kambrites elektrilisi seadmeid, kui need pole tootja soovitatud tüüpi.
- Ärge kasutage seadme puhastamiseks veepihustit ega aurupuhastit.
- Puhastage seadet pehme niiske lapiga. Kasutage ainult neutraalseid pesuaineid. Ärge kasutage abrasiivseid vahendeid, küürimiskäsnu, lahusteid ega metallesemeid.

- Kui seade jääb pikaks ajaks tühjaks, lülitage see välja, sulatage, puhastage, kuivatage ja jätke uks lahti, et vältida seadme sisemuses hallituse tekkimist.
- Ärge hoidke selles seadmes plahvatusohtlikke esemeid, näiteks tuleohtlikku propellenti sisaldavaid aerosooliballoone.
- Kui toitejuhe on kahjustatud, laske see ohutuse mõttes välja vahetada tootja poolt, tema volitatud hooldekeskuses või kvalifitseeritud isiku poolt.

2. OHUTUSJUHISED

2.1 Paigaldamine

HOIATUS!

Seadet tohib paigaldada ainult kvalifitseeritud tehnik.

- Eemaldage kõik pakkematerjalid.
- Kahjustatud seadet ei tohi paigaldada ega kasutada.
- Ohutuse tagamiseks ärge kasutage seadet enne, kui see on kõõgimööblisse paigaldatud.
- Järgige meie veebisaidil olevaid eraldi juhiseid seadme paigaldamise ja ukse ümberpööramise kohta.
- Kuna seade on raske, olge selle liigutamisel ettevaatlik. Kasutage töökindaid ja kinnisi jalanõusid.
- Veenduge, et seadme ümber on tagatud vaba õhuringlus.
- Esmakordsel paigaldamisel või ukse avamissuuna muutmisel oodake enne elektrivõrku ühendamist vähemalt 4 tundi. See on vajalik, et õli valgus kompressorisse tagasi.
- Enne mis tahes toimingute läbiviimist (nt ukse avamissuuna muutmise) eemaldage toitejuhe seinakontaktist.
- Ärge paigaldage seadet radiaatorite või pliitide, ahjude või pliidiplaatide lähedusse, välja arvatud juhul, kui paigaldusjuhistes on märgitud teisiti.
- Ärge jätke seadet vihma kätte.
- Ärge paigaldage seadet otsese päikesevalgusega kohta.

- Ärge paigaldage seda seadet liiga niiskesse või liiga külma kohta.
- Seadme teise kohta viimisel tõstke seda esiservast, et vältida pöranda kriimustamist.
- Seadme ukse ümberpööramisel kaitske pörandat kriimustuste eest.
- Seadmes on kott desikantainega. See ei ole mänguasi. See ei ole toiduaine. Visake see kohe minema.

2.2 Elektriühendus

HOIATUS!

Tulekahju- ja elektrilöögihoht.

HOIATUS!

Seadme paigaldamisel veenduge, et toitejuhe kulgeks vabalt ega oleks vigastatud.

HOIATUS!

Do not use multi-plug adapters and extension cables.

- Kontrollige, kas andmeplaadil olevad elektriandmed vastavad teie kohaliku vooluvõrgu näitajatele.
- Seade peab olema maandatud.
- Kasutage alati nõuetekohaselt paigaldatud elektriõhutat pistikupesa.
- Kui koduse toiteallika pistikupesa pole maandatud, ühendage seade kehtivate eeskirjade kohaselt eraldi maandusega, konsulteerides kvalifitseeritud elektrikuga.

- Olge ettevaatlik, et mitte kahjustada elektrilisi osi (nt toitepistikut, toitejuhet, kompressorit). Elektriliste osade vahetamiseks pöörduge volitatud teeninduskeskusse või elektriku poole.
- Toitejuhe peab jääma toitepistikust allapoole.
- Ühendage toitepistik seinakontakti alles pärast paigalduse lõpuleviimist. Veenduge, et pärast paigaldamist säilib juurdepääs toitepistikule.
- Seadet vooluvõrgust eemaldades ärge tõmmake toitekaablist. Võtke alati kinni pistikust.

2.3 Kasutamine

HOIATUS!

Vigastuse, põletuse, elektrilöögi või tulekahjuoht!



Seade sisaldab isobutaani (R600a), millel puudub oluline keskkonnamõju. Olge ettevaatlik, et te isobutaani sisaldavat külmutusainesüsteemi ei vigastaks.

- Ärge muutke seadme tehnilisi omadusi.
- Sisseehitatud toote eraldi kasutamine on rangelt keelatud.
- See seade on ette nähtud kasutamiseks siseruumis, mille temperatuur on vahemikus 10°C kuni 38°C. Seadme nõuetekohane töötamine on tagatud ainult määratud temperatuurivahemikus.
- Ärge pange seadmesse muid elektriseadmeid (nt jäätisemasinat), kui see pole tootja poolt ette nähtud.
- Kui külmaainesüsteemil tekib kahjustusi, siis veenduge, et ruumis ei oleks leeki ega süüteallikaid. Õhutage ruum korralikult.
- Jälgige, et kuumad esemed ei puutuks vastu seadme plastpindu.
- Ärge hoidke seadmes tuleohtlikke gaase ega vedelikke.
- Ärge pange tuleohtlikke või tuleohtliku ainega märgunud esemeid seadmesse, selle lähedusse ega peale.
- Ärge katsuge kompressorit ega kondensaatorit. Need on kuumad.
- Ärge laske toiduainetel kokku puutuda seadme seksioonide siseseintega.

2.4 Sisevalgustus

HOIATUS!

Elektrilöögi oht.

- See toode sisaldab ühte või enamat energiatõhususe F klassi valgusallikat.
- Teave selles seadmes olevate lampide ja eraldi müüdavate varulampide kohta: Need lambid taluvad ka koduste majapidamisseadmete äärmuslikumaid tingimusi, näiteks temperatuuri, vibratsiooni, niiskust või on mõeldud edastama infot seadme tööoleku kohta. Need pole mõeldud kasutamiseks muudes rakendustes ega sobi ruumide valgustamiseks.

2.5 Hooldus ja puhastamine

HOIATUS!

Kehavigastuse või seadme kahjustamise oht.

- Enne hooldustoiminguid lülitage seade välja ja lahutage toitepistik pistikupesast.
- Selle seadme jahutussüsteem sisaldab süsivesinikke. Süsteemi tohib hooldada ja laadida ainult kvalifitseeritud tehnik.

2.6 Hooldus

- Seadme parandamiseks võtke ühendust volitatud teeninduskeskusega. Kasutage ainult originaalvaruosi.
- Pidage meeles, et kui olete parandanud seadet ise või lasknud seda teha ebapädeval isikul, võib see kahjustada seadme ohutust ja muuta garantii kehtetuks.
- Pärast mudeli tootmise lõpetamist on 7 aasta jooksul saadaval järgmised varuosad: termostaadid, temperatuuriandurid, trükkplaadid, valgusallikad, uksekäepidemed, uksehinged, küpsetusplaadid ja korvid. Uksetihendid on saadaval vähemalt 10 aasta jooksul pärast mudeli tootmise lõpetamist. Kestus võib teie riigis olla pikem. Lisateabe saamiseks vaadake meie veebisaiti.
- Pidage meeles, et mõned varuosad on saadaval ainult ametlikele parandajatele

ning et mõned varuosad ei pruugi kõigile mudelitele sobida.

2.7 Jäätmekäitlus

⚠ HOIATUS!

Vigastus- või lämbumisoht.

- Eemaldage seade vooluvõrgust.
- Lõigake toitekaabel seadme küljest lahti ja visake ära.

- Eemaldage uksekäepide, et vältida laste ja loomade seadmesse löksujäämist.
- Selle seadme külmutusagensi süsteem ja isolatsioonimaterjalid on osoonisõbralikud.
- Isolatsioonivaht sisaldab tuleohtlikku gaasi. Seadme õige kõrvaldamise kohta saate täpsemaid juhiseid kohalikust omavalitsusest.
- Ärge vigastage soojusvaheti läheduses paiknevat jahutusüksust.

3. JUHTPANEEL

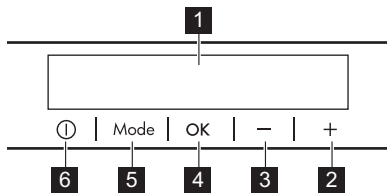

- 1 Ekraan
- 2 Temperatuuri tõstmise nupp

3.1 Ekraan

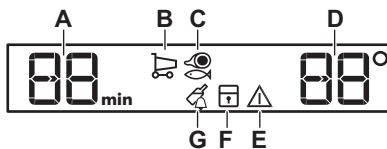

3.2 Sisse/välja lülitamine

Sisse lülitamine

1. Ühendage toitepistik pistikupesaga.
2. Kui ekraan on väljas, vajutage ON/OFF nuppu. Temperatuuri indikaatoril kuvatakse määratud temperatuur.

Kui ekraanile ilmub "dEMo", vaadake jaotist "Tõrkeotsing".

Väljalülitamine

1. Vajutage ON/OFF 3 s-ks alla.

- 3 Temperatuuri langetamise nupp
- 4 OK
- 5 Mode
- 6 ON/OFF

Nuputoonide eelmääratud heli saab muuta, vajutades mõne sekundi jooksul korraga Mode-nuppu ja temperatuuri alandamise nuppu. Muutuse saab tagasi pöörata.

- A. Taimeri indikaator
- B. Coolmatic Funktsioon
- C. LongFresh Funktsioon
- D. Temperatuuri indikaator
- E. Alarmi indikaator
- F. ChildLock Funktsioon
- G. DrinksChill Funktsioon

Ekraan lülitub välja.

2. Lahutage toitepistik seinakontaktist.

3.3 Temperatuuri reguleerimine

Seadme temperatuuri seadmiseks vajutage temperatuuri reguleerimisnuppe.

Külmiku temperatuur võib muutuda vahemikus 2°C kuni 8°C (soovitav 4°C).

Temperatuuri indikaatoritel kuvatakse seatud temperatuur.



Seatud temperatuur saavutatakse 24 h jooksul.

Pärast elektrikatkestust jääb seatud temperatuur mällu.

3.4 Coolmatic funktsioon

Coolmatic funktsioon võimaldab suures koguses sooja toitu kiiresti jahutada, et vältida külmikus juba hoitud toidu soojendamist.

1. Vajutage nuppu Mode, kuni ilmub vastav ikoon.

Indikaator Coolmatic vilgub.

2. Kinnitamiseks vajutage nuppu OK.

Süttib Coolmatic indikaator.

See funktsioon lülitub automaatselt välja ligikaudu 6 tund pärast.

Funktsiooni väljalülitamiseks enne see automaatset lõppu, korrake toimingut või valige külmiku jaoks teine temperatuur.

3.5 LongFresh sektsiooni seadistus

LongFresh sektsioon tagab kõrge niiskustaseme tõttu optimaalsed tingimused värskete toidu säilitamiseks.

1. Vajutage nuppu Mode, kuni ilmub vastav ikoon.

Näidikul kuvatakse **5**. See on vaikesäte. Säte **3** tagab kõige tõhusama töö.

1 seade on kõige külmem ja **5** on kõige soojem.

Sätted **1** kuni **3** sobivad lihale ja kalale.

Sätted **4** ja **5** sobivad puu- ja juurviljadele.

2. Sobiva seade valimiseks vajutage temperatuurinuppe.

3. Sätte kinnitamiseks vajutage nuppu OK . Mõne sekundi järel kuvatakse näidikul uuesti külmiku temperatuurisäte.

3.6 ChildLock funktsioon

Nuppude lukustamiseks juhusliku kasutamise eest aktiveerige funktsioon ChildLock.

1. Vajutage nuppu Mode, kuni ilmub vastav ikoon.

Indikaator ChildLock vilgub.

2. Kinnitamiseks vajutage nuppu OK.

Kuvatakse indikaator ChildLock.

ChildLock funktsiooni väljalülitamiseks,

korrake toimingut, kuni ChildLock indikaator lülitub välja.

3.7 DrinksChill funktsioon

DrinksChill funktsioon seab soovitud ajal helisignaali.

1. Vajutage nuppu Mode, kuni DrinksChill indikaator hakkab vilkuma.

Taimer näitab seatud väärtust (30 min) mõne sekundi jooksul.

2. Vajutage taimeri regulaatorit, et muuta taimeri seadistatud väärtust 1 kuni 90 min.

3. Kinnitamiseks vajutage nuppu OK.

Indikaator DrinksChill süttib.

Taimer hakkab vilkuma (min).

Pöördloenduse lõpus hakkab indikaator "0 min" vilkuma ja kostub helisignaali.

Helisignaali ja funktsiooni väljalülitamiseks vajutage OK nuppu.

Funktsiooni väljalülitamiseks korrake toimingut.



Aega saate muuta pöördloenduse ajal või lõpus. Soovitud temperatuuri valimiseks vajutage temperatuuri tõstmise või alandamise nuppu.

3.8 Ukse avamise alarm

Kui külmiku uks on jäänud lahti umbes 5 min, kostub helisignaali ja hoiatusindikaator hakkab vilkuma.

Signaal vaibib, kui te ukse sulgete.

Helisignaali väljalülitamiseks vajutage mistahes nuppu.



Kui nuppu ei vajutata, lülitub helisignaali automaatselt 1 tund pärast välja.

4. IGAPÄEVANE KASUTUS

⚠ ETTEVAATUST!

Külmik ei ole sobiv seade toiduainete külmutamiseks.

4.1 Ukseriulite paigutamine

Toidu lihtsamaks säilitamiseks saab ukseriuliteid paigutada erinevatele kõrgustele. Ümberpaigutamiseks tõmmake riulit üles.

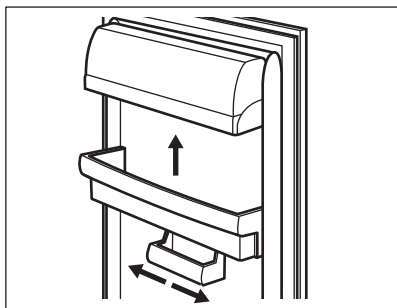

See mudel on varustatud muudetava säilituskastiga.

4.2 Teisaldatavad riulid

Külmikapi seinad on varustatud juhikutega. Riulite asukohta saate muuta.

See seade on varustatud painduva riuliga. Riuli esiosa saab paigutada teise poole alla:

1. Võtke esiosa ettevaatlikult välja.
2. Libistage see teise osa all olevale siinile.

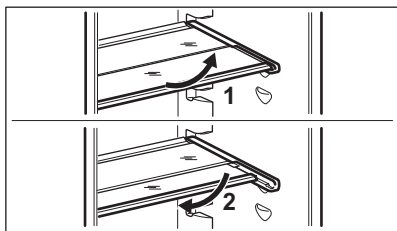

Õige õhuringluse tagamiseks ärge eemaldage klaasriulit, mis asub köögiviljasahkli kohal.

4.3 LongFresh seksioon

Temperatuur ja suhteline õhuniiskus selles seksioonis tagavad erinevatele toiduainetele (kala, liha, mereannid jne) optimaalsed säilitamistingimused.



Lisateavet temperatuuriseadete kohta seksioonis vt jaotisest "LongFresh seksiooni seadistus".

4.4 Niiskuskontroll

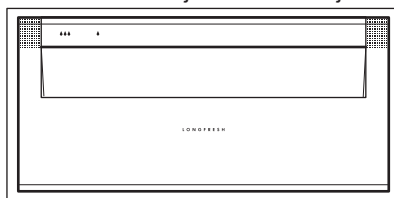

LongFresh seksiooni spetsiaalsed hoidikud takistavad sahtlitel välja kukkumast, kui need lõpuni välja tõmmatakse. Sahtli eemaldamine:

1. Tõmmake sahtel nii kaugele kui saab.
2. Tõstke sahtlit ja tõmmake välja.



Veetilga-sümbolitega sahtlid: Sahtlitele  ja  saab teineteisest sõltumatult määrata madalama või kõrgema niiskusastmega säilitamistingimused.

Iga sahtli reguleerimine toimub eraldi ja seda juhitakse sahtli esiküljel oleva liugventiiliga.

- "Dry": madal suhteline niiskus. See niiskustase saavutatakse, kui mõlemad liugurid on seatud sellesse  asendisse ja ventilatsioonivad on täies ulatuses avatud.
- "Humid": kõrge suhteline niiskus. See niiskustase saavutatakse, kui mõlemad liugurid on seatud sellesse  asendisse ja ventilatsioonivad on suletud. Niiskust säilitatakse ja see ei pääse välja.

4.5 Temperatuuri indikaator

Seadme külgseinal on temperatuurinäidik. Sümbol tähistab külmiku kõige külmemat ala.

Kui OK kuvab (A), asetage värsked toiduained sümboliga tähistatud piirkonda. Kui ei ole (B), siis oodake vähemalt 12 h ja kontrollige uuesti.

Kui see ei ole endiselt OK (B), seadke külmem temperatuur.

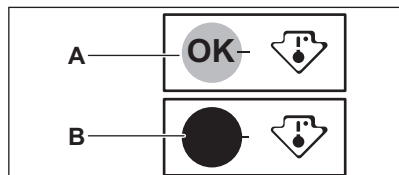

4.6 DYNAMICAIR

Külmikusektsioon on varustatud ventilaatoriga, mis võimaldab toiduainete

kiiret jahutamist ja hoiab sektsioonis ühtlasemat temperatuuri.

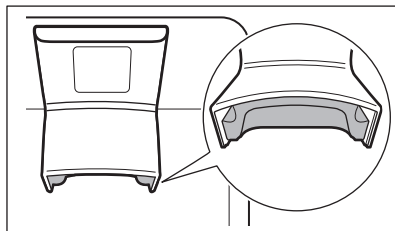

Ventilaator lülitub vajadusel automaatselt sisse.



Ventilaator töötab ainult siis, kui uks on suletud.

5. VIHJED JA NÄPUNÄITED

5.1 Näpunäiteid energia säästmiseks

- Kõige efektiivsem energiakasutus on tagatud sellega, kui sahtlid paiknevad seadme allosas ja riulid on paigutatud ühtlaste vahedega. Ukseriulite paigutus energiarbimist ei mõjuta.
- Ärge avage ust sageli ega jätke seda lahti kauemaks kui vaja.
- Ärge seadke liiga kõrget temperatuuri, välja arvatud juhul, kui seda nõuavad toiduaine omadused.
- Ärge katke ventilatsiooniavasid ega -võret kinni.
- Jälgige, et seadmes olevad toiduained oleks paigutatud nii, et õhk saaks seadme tagaosas olevate vastavate õhuavade kaudu liikuda.

5.2 Näpunäiteid toidu säilitamiseks külmikus

- Värske toidu sektsioon on tähistatud sümboliga .
- Sobivaim temperatuur, mis tagab värsket toidu säilimise, on +4°C või sellest madalam.

- Häiriva lõhna vältimiseks tuleb nii vedelikke kui ka muid toiduaineid säilitada külmikus suletud anumates.
- Toorete toiduainete ja valmistoidu ristsaastumise ärahoidmiseks katke valmistoit kinni ja hoidke seda tooretest toiduainetest eraldi.
- Pakendage liha sobivasse pakendisse ja pange köögiviljasahkli kohal olevale klaasriulile.
- Sulatage külmikus olevad toiduained.
- Ärge pange külmikusse sooja toitu.
- Puhastage puu- ja köögiviljad ning asetage spetsiaalsesse sahtlisse (juurviljasahtel).
- Ärge hoidke külmikus eksootilisi puuvilju.
- Külmikus ei tohiks hoida selliseid köögivilju nagu tomatid, kartulid, sibulad ja küüslauk.
- Sulgege pudelid enne külmikusse panemist.

5.3 Nõuanded värskete toiduainete säilitamiseks LongFresh sahtlis

LongFresh sahtel on tähistatud ja sümbolitega.

Toiduaine tüüp	Õhuniiskuse reguleerimine	Säilitusaeg
Või	δ "kuiv"	kuni 1 kuu
Veiseliha, vasikalihha, lihalõigud, linnuliha	δ "kuiv"	kuni 7 päeva
Tomatikaste	δ "kuiv"	kuni 4 päeva
Kala, koorikloomad, valmis lihatooted	δ "kuiv"	kuni 3 päeva
Valmis mereandid	δ "kuiv"	kuni 2 päeva
Salat, köögiviljad Porgandid, ürdid, rooskapsas, seller	☾☾☾ "niiske"	kuni 1 kuu
Artišokk, lillkapsas, sigur, jääsalat, endiivia, põldkännak, salat, porrulauk, punasigur	☾☾☾ "niiske"	kuni 21 päeva
Brokkoli, hiina kapsas, lehtkapsas, kapsas, redis, kähhar peakapsas	☾☾☾ "niiske"	kuni 14 päeva
Herned, nuikapsas	☾☾☾ "niiske"	kuni 10 päeva
Šalottsibul, redis, spargel, spinat	☾☾☾ "niiske"	kuni 7 päeva
Puuvili Pirnid, datlid (värsked), maa-sikad, virsikud	☾☾☾ "niiske"	kuni 1 kuu

Toiduaine tüüp	Õhuniiskuse reguleerimine	Säilitusaeg
Ploomid, rabarber, karusmarjad	☾☾☾ "niiske"	kuni 21 päeva
Õunad (mitte külmatundlikud), küdooniad	☾☾☾ "niiske"	kuni 20 päeva
Aprikoosid, kirssid	☾☾☾ "niiske"	kuni 14 päeva
Kreegid, viinamarjad	☾☾☾ "niiske"	kuni 10 päeva
Põldmarjad, sõstrad	☾☾☾ "niiske"	kuni 8 päeva
Viiõimarijad (värsked)	☾☾☾ "niiske"	kuni 7 päeva
Mustikad, vaarikad	☾☾☾ "niiske"	kuni 5 päeva

Ärge hoidke kreemikooke sahtlis kauem kui 3 päeva.

Ärge paigutage sahtlisse eksootilisi puu- ja köögivilju, mida tuleb hoida toatemperatuuril.

Ülal mittenimetatud toidutüpe tuleks hoida külmiku tavaosas (näiteks igasugused juustud, külmad lihalõigud jne).



Õhuniiskuse tase sahtlites sõltub säilitatava toiduainete, köögi- ja puuvilja niiskussisaldusest ning ukse avamissagedusest.

Sahtel on sobiv ka aeglaselt sulavatele toiduainetele. Hoidke sulatatud toiduaineid sahtlis mitte kauem, kui kaks päeva.

Võtke kõik sahtlis hoitud toiduained välja 15-30 min enne tarbimist.

6. PUHASTUS JA HOOLDUS

HOIATUS!

Vt ohutuse peatükke.

6.1 Sisemuse puhastamine

Enne esmakordset kasutamist puhastage sisemus ja kõik tarvikud leige vee ja neutraalse seebiga, seejärel kuivatage.

ETTEVAATUST!

Seadme tarvikuid ja osi ei tohi pesta nõudepesumasinas.

6.2 Regulaarne puhastamine

Puhastage seadet regulaarselt:

- Puhastage sisemus ja tarvikud leige vee ja neutraalse seebiga. Loputage ja kuivatage.
- Pühkige regulaarselt uste tihendeid.

6.3 Külmiiku sulatamine

Külmiikuosa sulatamine toimub automaatselt. Kondenseeruv vesi voolab kompressoril

olevasse mahutisse ja aurustub. Seda mahutit eemaldada ei saa.

6.4 Seadme mittekasutamise periood

Kui seadet pikema aja jooksul ei kasutata, siis rakendage järgmisi ohutusmeetmeid:

1. Ühendage seade vooluvõrgust lahti.
2. Tühjendage see toiduainetest.
3. Puhastage seade ja kõik lisatarvikud.
4. Jätke uks lahti, et vältida halbade lõhnade tekkimist.

7. TÕRKEOTSING



HOIATUS!

Vt ohutuse peatükke.

7.1 Mida teha, kui...

Probleem	Võimalik põhjus	Lahendus
Seade ei tööta.	Seade on välja lülitatud.	Lülitage seade sisse.
	Pistik ei ole pistikupesaga ühendatud.	Ühendage pistik nõuetekohaselt pistikupesaga.
	Pistikupesas puudub pinge.	Ühendage mõni teine seade pistikupesaga. Võtke ühendust kogemustega elektrikuga.
Seade tekitab müra.	Seade on valesti toetatud.	Kontrollige seadme stabiilsust.
Heli- või visuaalne hoiatus on sees.	Uks on lahti jäetud.	Sulgege uks.
Kompressor töötab kogu aeg.	Temperatuur on valesti seatud.	Vaadake "Juhtpaneel" peatükki.
	Samaaegselt pannakse külmiikuisse liiga palju toiduaineid.	Oodake mõni tund, seejärel kontrollige uuesti temperatuuri.
	Ruumi temperatuur on liiga kõrge.	Vaadake "Paigaldamine" peatükki.
	Seadmesse paigutatud toiduained olid liiga soojad.	Enne külmiikuisse paigutamist laske neil jahtuda toatemperatuurini.
	Seadme uks ei ole korralikult kinni.	Vaadake "Ukse sulgemine" jaotist.
	Coolmatic-funktsioon on sisse lülitatud.	Vt jaotist „Coolmatic-funktsioon“.

Probleem	Võimalik põhjus	Lahendus
Kompressor ei hakka kohe tööle pärast „Coolmatic“ vajutamist või pärast temperatuuri muutmist.	Kompressor käivitub teatud aja pärast.	See pole tõrge ja on normaalne.
Uks on kõver või takistab õhutustava.	Masin pole loodis.	Vt paigaldusjuhiseid.
Uks avaneb raskelt.	Üritasite ust avada liiga kiiresti pärast selle sulgemist.	Pärast ukse sulgemist ja enne selle uuesti avamist oodake mõni sekund.
Lamp ei tööta.	Lamp on ooterežiimis.	Sulgege või avage uks.
	Lamp on defektne.	Pöörduge volitatud hoolduskeskusse.
Külmikus on liiga palju härmatist ja jääd.	Seadme uks ei ole korralikult kinni.	Vaadake "Ukse sulgemine" jaotist.
	Tihend on deformeerunud või määrdunud.	Vaadake "Ukse sulgemine" jaotist.
	Toiduained ei ole korralikult pakendatud.	Pakkige toiduained nõuetekohaselt.
	Temperatuur on valesti seatud.	Vaadake "Juhtpaneel" peatükki.
	Seade on täiesti täis ja valitud on madalaim temperatuur.	Valige kõrgem temperatuur. Vaadake "Juhtpaneel" peatükki.
	Seatud temperatuur on liiga madal ja ümbritsev temperatuur on liiga kõrge.	Valige kõrgem temperatuur. Vaadake "Juhtpaneel" peatükki.
Vesi voolab külmiku tagaplaadil.	Tagaplaadil sulab automaatse sulatusprotsessi käigus jää.	See on normaalne.
Külmikus on liiga palju kondensvett.	Ust on avatud liiga tihti.	Avage uks ainult vajadusel.
	Uks polnud täielikult suletud.	Kontrollige, kas uks on korralikult suletud.
	Toit ei ole korralikult sisse pakitud.	Enne toiduainete külmikusse asetamist pange need sobivasse pakendisse.
	See on normaalne, et suvel ja sügisel võib suurenenud õhu- ja toiduniiskuse tõttu tekkida rohkem kondensaati. Külmkapp ei tekita niiskust. Pärast seda perioodi väheneb niiskus külmikus iseenesest.	Suvel ja sügisel seadke külmikus soojem temperatuur (ca 6-7°C).
Klaasriiulitel on veepiisad.	Külmikus on liiga palju niiskust.	Veepiiskade eemaldamiseks pühkige klaasriiuleid lapiga.
Temperatuuri ei saa seada.	Sisse on lülitatud Coolmatic funktsioon.	Lülitage Coolmatic funktsioon käsitsi välja või oodake, kuni funktsioon lülitub automaatselt välja. Vt jaotist „Coolmatic-funktsioon“.
Temperatuur on seadmes liiga madal/kõrge.	Temperatuur on seatud valesti.	Seadke kõrgem/madalaim temperatuur.

Probleem	Võimalik põhjus	Lahendus
	Seadme uks ei ole korralikult kinni.	Vaadake jaotist "Ukse sulgemine".
	Toiduained on liiga kuumad.	Laske toiduainetele enne külmikuisse paigutamist maha jahtuda.
	Samaaegselt pannakse külmikusse liiga palju toiduaineid.	Pange külmikusse samaaegselt vähem toiduaineid.
	Ust on avatud liiga tihti.	Avage uks ainult vajadusel.
	Coolmatic-funktsioon on sisse lülitatud.	Vt jaotist "Funktsioon Coolmatic".
	Seadmes puudub külma õhu ringlus.	Tagage seadmes külma õhu ringlus. Vaadake peatükki "Vihjed ja näpunäited".
Külmikusektsioonis olevad pinnad on soojemad.		See on normaalne.
Ekraanile ilmub DEMO.	Seade on demorežiimis.	Demorežiimist väljumiseks vajutage OK nuppu ja hoidke seda umbes 10 s, kuni kuulete pikka helisignaali ja ekraan lülitub lühikeseks ajaks välja.
 või  või  ilmuvad temperatuurinäidikul numbrite asemel.	Temperatuurianduri probleem.	Pöörduge volitatud hoolduskeskuse. Jahutussüsteem jätkab toiduainete hoidmist külmas, kuid temperatuuri reguleerimine ei ole võimalik.



Kui probleem püsib, pöörduge hoolduskeskuse.

7.2 Lambi vahetamine

Lambi asendamiseks pöörduge volitatud teeninduskeskuse poole.

7.3 Ukse sulgemine

1. Puhastage uksetihendid.
2. Ukse reguleerimiseks vaadake paigaldusjuhiseid.
3. Defektsete uksetihendite vahetamiseks võtke ühendust volitatud teeninduskeskusega.

8. TEHNILISED ANDMED

Tehnilised andmed asuvad seadme siseküljel oleval andmesildil ning energiamärgisel.

Seadme energiamärgisel olevalt QR-koodilt leiate veebilingi teabele, mis on seotud selle seadme jõudlusele vastavalt EL EPREL-i andmebaasis kirjeldatule. Hoidke energiamärgis alles koos kasutusjuhendiga ja kõigi muude dokumentidega, mis seadmega kaasnesid.

Sama teavet EPREL-is on võimalik leida ka lingilt <https://eprel.ec.europa.eu>, kasutades mudeli nime ja tootenumbrit, mis on toodud andmesildil.

Täpsemat teavet energiamärgisel toodud andmete kohta leiate aadressilt www.theenergylabel.eu.

9. TEAVE KATSEASUTUSTELE

Selle seadme paigaldamine ja ettevalmistamine ökodisaini kinnituse saamiseks peab vastama normile EN 62552 (EU). Ventilatsiooninõuded, paigaldusniši mõõtmed ja minimaalne kaugus tagaseinast

on toodud käesoleva kasutusjuhendi jaotises „Paigaldamine“. Lisateavet (sh infot täitmise kohta) saate tootjalt.

10. JÄÄTMEKÄITLUS

Sümboliga  tähistatud materjalid võib ringlusse suunata. Selleks viige pakendid vastavatesse konteineritesse. Aidake hoida keskkonda ja inimeste tervist ja suunake elektri- ja elektroonilised jäätmed ringlusse.

Ärge visake sümboliga  tähistatud

seadmeid muude majapidamisjäätmete hulka. Viige seade kohalikku ringluspunkti või pöörduge abi saamiseks kohalikku omavalitsusse.

Sveiki atvykę į „AEG“ pasaulį! Dėkojame, kad pasirinkote mūsų prietaisą.



Čia rasite naudojimo patarimų, brošiūrų, informacijos apie trikčių šalinimą, aptarnavimą ir remontą:
www.aeg.com/support

Galimi pakeitimai.

TURINYS

1. SAUGOS INFORMACIJA.....	16
2. SAUGOS INSTRUKCIJOS.....	18
3. VALDYMO SKYDELIS.....	20
4. KASDIENIS NAUDOJIMAS.....	22
5. GUDRYBĖS IR PATARIMAI.....	23
6. VALYMAS IR PRIEŽIŪRA.....	24
7. TRIKČIŲ DIAGNOSTIKA.....	25
8. TECHNINIAI DUOMENYS.....	27
9. INFORMACIJA BANDYMŲ LABORATORIJOMS.....	28
10. APLINKOS APSAUGA.....	28

1. ⚠ SAUGOS INFORMACIJA

Prieš įrengdami ir naudodami šį prietaisą, atidžiai perskaitykite pateiktą instrukciją. Gamintojas neatsako už sužalojimus ar žalą, patirtą dėl netinkamo prietaiso įrengimo ar naudojimo. Instrukciją visada laikykite saugioje ir pasiekiamoje vietoje, kad prireikus galėtumėte pasižiūrėti.

1.1 Vaikų ir pažeidžiamų žmonių sauga

- Vyresni nei 8 metų vaikai ir asmenys, turintys fizinių, jutiminių arba protinių sutrikimų, arba asmenys, kuriems trūksta patirties ar žinių, šį prietaisą gali naudoti tik prižiūrimi kitų arba gavę nurodymus, kaip saugiai naudotis prietaisu, jei jie supranta su prietaiso naudojimu susijusius pavojus. Vaikams nuo 3 iki 8 metų ir rimtą ar sudėtingą negalią turintiems asmenims pakrauti ir iškrauti prietaisą leidžiama tik tuomet, jei jie yra gerai išmokyti tinkamai tai daryti. Mažesnių nei 3 metų vaikų negalima palikti be priežiūros ar kitaip leisti pasiekti naudojamą prietaisą.

- Vaikus būtina nuolat prižiūrėti ir užtikrinti, kad jie nežaistų su buitinais prietaisais .
- Vaikai be priežiūros negali atlikti prietaiso valymo ir naudotojo priežiūros darbų.
- Visas pakuotės medžiagas saugokite nuo vaikų ir tinkamai pašalinkite.

1.2 Bendrieji saugos reikalavimai

- Šis prietaisas skirtas laikyti tik maistą ir gėrimus.
- Tai buitinis prietaisas, skirtas naudoti patalpose, vienam šeimos ūkiui.
- Šį prietaisą galima naudoti biuruose, viešbučių kambariuose, nakvynės ar svečių namuose ir kitoje panašioje aplinkoje, kur prietaiso naudojimo intensyvumas neviršija įprasto buitinio naudojimo.
- Laikykitės šių nurodymų, kad neužterštumėte maisto:
 - nepalikite durelių atidarytų ilgą laiką;
 - reguliariai valykite paviršius, kurie liečiasi su maistu, ir pasiekiamas drenažo sistemas;
 - šviežią mėsą ir žuvį laikykite tinkamoje taroje šaldytuve, kad nesiliestų su kitu maistu arba nelašėtų ant kito maisto.
- DĖMESIO! Pasirūpinkite, kad nebūtų užkimštos ventiliacinės angos, esančios prietaiso korpuse ar konstrukcijoje, kurioje prietaisas įmontuotas.
- DĖMESIO! Norėdami paspartinti atitirpinimo procesą, nenaudokite jokių mechaninių ar kitokių priemonių, išskyrus gamintojo rekomenduojamas.
- DĖMESIO! Nepažeiskite šaldymo sistemos.
- DĖMESIO! Maisto produktų skyriuose nelaikykite jokių elektrinių prietaisų, išskyrus gamintojo rekomenduojamus.
- Prietaisui valyti nenaudokite garų ir nepurškite vandeniu.
- Valykite prietaisą drėgna, minkšta šluoste. Naudokite tik neutralius ploviklius. Nenaudokite šveičiamųjų produktų, šveitimo kempinių, tirpiklių arba metalinių grandyklių.

- Kai prietaisas ilgą laiką stovi tuščias, išjunkite, atitirpinkite, išvalykite, išdžiovinkite ir palikite dureles atviras, kad prietaise nesusidarytų pelėsiu.
- Nelaikykite šiame prietaise sprogių ar degių medžiagų, pavyzdžiui, aerosolinių indų su degiomis medžiagomis.
- Jei pažeidžiamas maitinimo laidas, jį leidžiama keisti tik gamintojui, jo įgaliotajam techninės priežiūros centrui arba panašios kvalifikacijos asmenims – kitaip gali kilti pavojus.

2. SAUGOS INSTRUKCIJOS

2.1 Montavimas

ĮSPĖJIMAS!

Šį prietaisą įrengti privalo tik atitinkamos kvalifikacijos specialistas.

- Nuimkite visas pakavimo medžiagas.
- Neįrenkite ir nenaudokite sugadinto prietaiso.
- Saugumo sumetimais nenaudokite prietaiso, prieš įrengdami jį balduose.
- Vadovaukitės atskiromis prietaiso montavimo ir durelių atidarymo krypties keitimo instrukcijomis, kurias rasite mūsų svetainėje.
- Visada būkite atsargūs, kai perkeliate prietaisą, nes jis yra sunkus. Visada mūvėkite apsaugines pirštines ir avėkite uždarą avalynę.
- Prietaisą įrenkite taip, kad aplink jį galėtų laisvai cirkuliuoti oras.
- Pirmą kartą įrengus arba pakeitus durelių atidarymo kryptį, palaukite bent 4 valandas, prieš jungdami prietaisą į maitinimo tinklą. To reikia, kad alyva sutekėtų atgal į kompresorius.
- Prieš atlikdami bet kokius darbus su prietaisu (pvz., keičiant durelių atidarymo kryptį), ištraukite kištuką iš maitinimo lizdo.
- Nemontuokite prietaiso šalia radiatoriaus, viryklės, orkaitės ar kaitlentės, išskyrus atvejus, kai tai nurodyta prietaiso montavimo instrukcijoje.
- Nestatykite prietaiso ten, kur ant jo galėtų užlyti.
- Nemontuokite prietaiso ten, kur jį nuolat veiktų tiesioginė saulės šviesa.

- Neįrenkite prietaiso per daug drėgnose ar per šaltose vietose.
- Norėdami perkelti prietaisą į kitą vietą, kilstelėkite jį už priekinio krašto, kad nesubrąizytumėte grindų.
- Keisdami durelių pusę, apsaugokite grindis nuo įbrėžimų.
- Prietaise yra sausiklio maišelis. Tai ne žaislas. Tai ne maistas. Iškart jį išmeskite.

2.2 Elektros prijungimas

ĮSPĖJIMAS!

Pavojus sukelti gaisrą ir gauti elektros smūgį.

ĮSPĖJIMAS!

Kai statote prietaisą, įsitinkite, kad maitinimo laidas nebūtų prispaustas ar pažeistas.

ĮSPĖJIMAS!

Do not use multi-plug adapters and extension cables.

- Įsitinkite, kad parametrai techninių duomenų plokštelėje atitinka maitinimo tinklo elektros vardinus duomenis.
- Prietaisą privaloma įžeminti.
- Visada naudokite tinkamai įrengtą įžemintą saugųjį elektros lizdą.
- Jei buitinis maitinimo lizdas neįžemintas, pasikonsultavę su kvalifikuotu elektriку ir laikydamiesi galiojančių taisyklių prijunkite prietaisą prie atskirai įrengtos įžeminimo sistemos.

- Būkite atsargūs, kad nesugadintumėte elektrinių dalių (pvz., elektros kištuko, maitinimo kabelio, kompresoriaus). Jei prireiktų pakeisti kokią nors elektrinę dalį, išsikvieskite techninės priežiūros centro specialistą arba profesionalų elektriką.
- Maitinimo kabelis privalo būti žemiau elektros kištuko lygio.
- Elektros kištuką į tinklo lizdąjunkite tik tuomet, kai visiškai pabaigsite įrengimą. Įsitikinkite, kad įrengus prietaisą, elektros laido kištuką būtų lengva pasiekti.
- Norėdami išjungti prietaisą, netraukite už maitinimo laido. Visada traukite paėmę už elektros kištuko.

2.3 Naudojimas

ĮSPĖJIMAS!

Pavojus susižaloti, nudegti, gauti elektros smūgį ar sukelti gaisrą.



Prietaise yra degių izobutano (R600a) dujų – tai gamtinės ir aplinkai visiškai nekenkiančios dujos. Būkite atsargūs, kad nepažeistumėte kopresoriaus šaldymo grandinės, kurioje yra izobutano.

- Nebandykite pakeisti šio prietaiso techninių savybių.
- Griežtai draudžiama įmontuojamąjį gaminį eksploatuoti neįmontuotą.
- Šis prietaisas skirtas naudoti 10°C–38°C temperatūros aplinkoje. Nurodytas temperatūros diapazonas užtikrins tinkamą prietaiso veikimą.
- Nedėkite į vidų elektrinių prietaisų (pvz., ledų gaminimo aparato), išskyrus gamintojo rekomenduojamus.
- Jeigu pažeisite šaltnešio liniją, nedekite liepsnos ir apsaugokite aplinką nuo bet kokių kitų užsiliepsnojimo šaltinių. Gerai išvėdinkite patalpą.
- Saugokite prietaiso plastikines dalis nuo įkaitusių objektų.
- Prietaise nelaikykite degių dujų ar skysčių.
- Šalia prietaiso, į prietaisą arba ant jo nedėkite degių medžiagų arba degiomis medžiagomis sudrekinėtų daiktų.
- Nelieskite kompresoriaus ir kondensatoriaus. Jie gali būti įkaitę.

- Pasirūpinkite, kad maistas neliestų vidinių prietaiso sienelių.

2.4 Vidinis apšvietimas

ĮSPĖJIMAS!

Elektros smūgio pavojus.

- Šiame prietaise yra vienas arba keli šviesos šaltiniai atitinkantys F energijos vartojimo efektyvumo klasę.
- Šio gaminio viduje esanti (-čios) lemputė (-ės) ir atskirai parduodamos atsarginės lemputės: Šios lemputės turi atlaikyti ekstremalias fizines sąlygas buitiniuose prietaisuose, pavyzdžiui, temperatūrą, vibraciją, drėgmę, arba yra skirtos informuoti apie prietaiso veikimo būseną. Jos nėra skirtos naudoti kitoms paskirtims ir netinka patalpoms apšviesti.

2.5 Priežiūra ir valymas

ĮSPĖJIMAS!

Galite susižeisti arba sugadinti prietaisą.

- Prieš vykdydami priežiūros darbus išjunkite prietaisą ir ištraukite maitinimo laido kištuką iš elektros lizdo.
- Šio prietaiso šaldymo sistemoje yra angliavandenilio. Prietaiso techninės priežiūros ir sistemos užpildymo darbus turi vykdyti tik atitinkamos kvalifikacijos specialistas.

2.6 Paslauga

- Dėl prietaiso remonto kreipkitės į įgaliojantį techninės priežiūros centrą. Naudokite tik originalias dalis.
- Atkreipkite dėmesį, kad pačių arba neprofesionalų remontas gali turėti pasekmių saugai ir panaikinti garantiją.
- Nutraukus modelio gamybą šių atsarginių dalių bus galima įsigyti dar bent 7 metus: termostatų, temperatūros jutiklių, mikroschemų plokščių, šviesos šaltinių, durelių rankenų, vyrių, padėklų ir krepšių. Nutraukus modelio gamybą durelių tarpinių bus galima įsigyti dar bent 10 metų. Šis laikotarpis jūsų šalyje gali būti dar ilgesnis. Daugiau informacijos rasite mūsų internetinėje svetainėje.

- Įsidėmėkite, kad tam tikros šios atsarginės dalys yra prieinamos tik profesionaliems remonto specialistams ir kad ne visos atsarginės dalys yra aktualios visiems modeliams.

2.7 Seno prietaiso išmetimas

⚠ ĮSPĖJIMAS!

Pavojus susižeisti arba uždusti.

- Ištraukite maitinimo laido kištuką iš maitinimo tinklo lizdo.

- Nupjaukite elektros laidą ir išmeskite jį.
- Išimkite dureles, kad vaikai ir gyvūnai neužsidarytų prietaiso viduje.
- Šio prietaiso šaltnešio grandinė ir izoliacinės medžiagos neardo ozono sluoksnio.
- Izoliaciniame porolone yra degių dujų. Norėdami sužinoti, kaip tinkamai išmesti seną prietaisą, susisieki su atitinkama savivaldybės įstaiga.
- Nepažeiskite aušinimo įtaiso, esančio šalia šilumokačio.

3. VALDYMO SKYDELIS

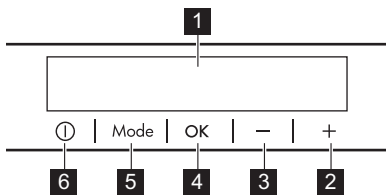

- 1 Ekranas
- 2 Temperatūros didinimo mygtukas
- 3 Temperatūros mažinimo mygtukas

3.1 Ekranas

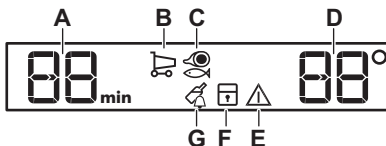

3.2 Įjungimas ir išjungimas

Įjungimas

- Įkiškite maitinimo laido kištuką į tinklo lizdą.
- Jeigu ekranas neįjungtas, paspauskite ON/OFF. Temperatūros indikatoriai rodo pasirinktą numatytąją temperatūrą.

Jei ekrane pamatysite "dEMo", žr. „Trikčių diagnostika“.

- 4 OK
- 5 Mode
- 6 ON/OFF

Norėdami pakeisti mygtukų signalą vienu metu paspauskite ir kelias sekundes palaikykite Mode ir temperatūros mažinimo mygtukus. Jei nepatiks, galėsite grąžinti ankstesnį nustatymą.

- Laikmačio indikatorius
- Coolmatic funkcija
- LongFresh funkcija
- Temperatūros indikatorius
- Klaidos indikatorius
- ChildLock funkcija
- DrinksChill funkcija

Išjungimas

- Paspauskite ON/OFF ir palaikykite 3 sek. Ekranas išsijungs.
- Ištraukite laido kištuką iš elektros lizdo.

3.3 Temperatūros reguliavimas

Jei norite nustatyti prietaiso temperatūrą, naudokite temperatūros reguliatorius.

Temperatūra šaldytuve gali svyruoti nuo 2°C iki 8°C (rekomenduojama: 4°C).

Temperatūros indikatoriai rodo pasirinktą temperatūrą.



Nustatytą temperatūrą prietaisas pasiekia per 24 val.

Nutrūkus elektros maitinimui temperatūros nustatymas išlieka.

3.4 Coolmatic funkcija

Coolmatic funkcija leidžia greitai atvėsinti didelį kiekį šiltų maisto produktų, kad nesušiltų šaldytuve esantis.

1. Spausdinkite Mode tol, kol pasirodys atitinkama piktograma. Mirksės Coolmatic indikatorius.
2. Paspauskite OK ir patvirtinkite. Įsijungs Coolmatic indikatorius. Ši funkcija automatiškai išsijungs po 6 valanda.

Jei funkciją norite išjungti patys, pakartokite procedūrą arba nustatykite kitą šaldytuvo temperatūrą.

3.5 LongFresh skyriaus nuostata

LongFresh skyrius užtikrina optimalias šviežio maisto laikymo sąlygas, dėl didelio drėgmės lygio.

1. Paspauskite Mode tiek kartų, kad įsijungtų atitinkama piktograma. Ekране rodomas **5**. Tai numatytasis nustatymas. Nustatymas **3** užtikrina efektyviausią veikimą. **1** nustatymas yra šalčiausias, o **5** – šilčiausias. Nuostatos nuo **1** iki **3** tinka žuviui ir mėsai. Nuostatos **4** ir **5** tinka daržovėms ir vaisiams.
 2. Pageidaujamą nustatymą pasirinkite temperatūros mygtuku.
 3. Norėdami patvirtinti nustatymą, paspauskite OK.
- Po kelių sekundžių indikatorius vėl rodyš šaldytuvo temperatūros nustatymą.

3.6 ChildLock funkcija

Įjunkite funkciją ChildLock, kad užblokuotumėte mygtukus nuo atsitiktinio paspaudimo.

1. Paspauskite Mode tiek kartų, kad įsijungtų atitinkama piktograma. Mirksės ChildLock indikatorius.
2. Paspauskite OK, kad patvirtintumėte. Įsijungs ChildLock indikatorius. Norėdami išjungti ChildLock funkciją, kartokite procesą, kol ChildLock indikatorius išsijungs.

3.7 DrinksChill funkcija

DrinksChill funkcija nustato garso signalą pasirinktu laiku.

1. Paspauskite Mode iki sumirksės DrinksChill indikatorius. Laikmatis kelias sekundes rodyš pasirinktą laiką (pvz., 30 min).
2. Norėdami nustatyti laikmatį (nuo 1 iki 90 min), paspauskite laikmačio reguliatorių.
3. Paspauskite OK, kad patvirtintumėte. Įsijungs DrinksChill indikatorius. Laikmatis pradeda mirksėti (min). Pasibaigus laikui sumirksės užrašas „0 min“ ir suveiks garsinis signalas. Paspauskite OK, kad išjungtumėte įspėjimą ir garsą.

Jei šią funkciją norite išjungti, pakartokite.



Laiką galite pakeisti atskaitos metu arba jam pasibaigus. Paspauskite temperatūros didinimo arba mažinimo mygtuką.

3.8 Atidarytų durelių signalas

Jeigu šaldytuvo durelės paliekamos atidarytos maždaug 5 min, pasigirsta garso signalas ir mirksi įspėjamasis indikatorius.

Įspėjimai sustabdomi uždarius dureles. Norėdami išjungti garsą, paspauskite bet kurį mygtuką.



Jeigu garsinio signalo patys neišjungs site, jis išsijungs maždaug po 1 valanda.

4. KASDIENIS NAUDOJIMAS

DĖMESIO

Šis šaldymo prietaisas netinka maisto produktams užšaldyti.

4.1 Durelių lentynėlių padėty

Kad būtų patogiau, durelių lentynėles galima išdėstyti skirtinguose aukščiuose. Patraukite lentyną aukštyn, kad pakeistumėte jos padėtį.

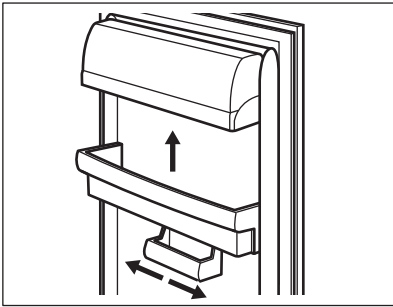

Šiame modelyje įrengta keičiamo dydžio dėžutė.

4.2 Išimamos lentynos

Šaldytuvo sienelėse įrengti bėgeliai. Galite keisti lentynų padėtį.

Šis prietaisas turi lanksčią lentyną. Priekinę lentynos dalį galima padėti po antrąja:

1. Atsargiai išimkite priekinę dalį.
2. Tada įstumkite ją į apatinį bėgelį po antrąja lentynos dalimi.

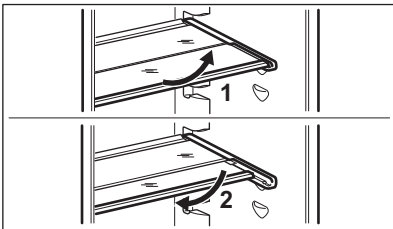

i

Nedėkite stiklinės lentynos virš daržovių stalčiaus, kitaip galite sutrikdyti oro cirkuliaciją.

4.3 LongFresh skyrius

Temperatūra ir santykinis oro drėgnumas skyriuje sudaro optimalias sąlygas įvairiems šviežiems maisto produktams (žuviai, mėsai, jūros gėrybėms ir kt.) laikyti.

Norėdami sužinoti apie skyriaus temperatūros nustatymus, žr. skyrių „LongFresh skyriaus nuostata“.

4.4 Drėgmės kontrolė

LongFresh skyrelyje yra ribotuvi, neleidžiantys iki galo ištrauktiems stalčiams iškristi. Norėdami išimti stalčių:

1. Ištraukite stalčių, kiek galite.
2. Kelkite ir traukite stalčių.

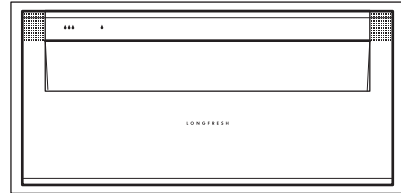

Stalčius pažymėtus vandens lašo simboliais:

△△△ ir △ galima naudoti pagal pagedaujamas laikymo sąlygas, kiekviename iš jų atskirai nustačius mažesnę arba didesnę drėgnumą.

Kiekvieno stalčiaus temperatūra reguliuojama atskirai, o valdymas slankiuoju vožtuvu įdiegtas stalčių priekyje.

- „Sausa“: mažas santykinis drėgnumas. Šis drėgmės lygis pasiekiamas, kai abu slankikliai nustatomi į △ padėtį, o ventiliacinės angos plačiai praveriamos.
- „Drėgnas“: didelis santykinis drėgnumas. Šis drėgmės lygis pasiekiamas, kai abu slankikliai nustatomi į △△△ padėtį, o ventiliacinės angos uždaromos. Viduje laikoma drėgmė negali išgaruoti.

4.5 Temperatūros indikatorius

Šoninėje prietaiso sienelėje yra temperatūros indikatorius. Simbolis rodo šalčiausią šaldytuvo vietą.

Jeigu OK matote (A), sudėkite šviežią maistą ten, kur nurodyta. Jeigu (B) nėra, palaukite bent 12 val ir patikrinkite dar kartą.

Jei OK (B) vis tiek nėra, nustatykite žemesnę temperatūrą.

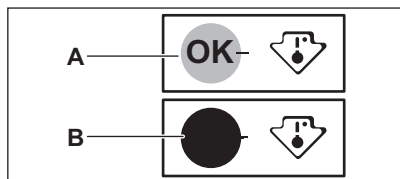

4.6 DYNAMICAIR

Šaldytuve įrengtas ventiliatorius, kuriam veikiant maisto produktus galima atvėsinti

greičiau. Taip pat ventiliatorius šaldytuve padeda užtikrinti stabilesnę temperatūrą.

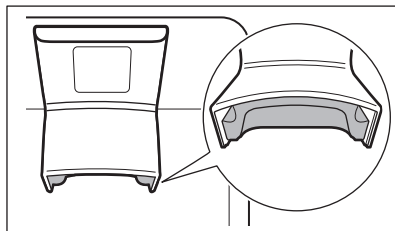

Ventiliatorius įsijungia automatiškai, kai reikia.



Ventiliatorius veikia tik kai durelės uždarytos.

5. GUDRYBĖS IR PATARIMAI

5.1 Patarimai kaip taupyti energiją

- Mažiausios energijos sąnaudos pasiekiamos stalčius laikant apatinėje šaldytuvo dalyje, o lentynas tolygiai paskirstytas. Durelių lentynų padėties energijos sąnaudoms įtakos neturi.
- Be reikalo neatidarinėkite durelių ir nelaikykite jų atidarytų.
- Nesirinkite aukštesnės temperatūros nei reikalinga tinkamai išlaikyti ir išsaugoti maisto produktus.
- Neuždenkite ventiliacijos grotelių ar angų.
- Pasirūpinkite, kad maisto produktai netrukdytų orui cirkuliuoti per prietaiso gale esančias angas.

5.2 Patarimai, kaip šaldyti maisto produktus

- Šviežiams maisto produktams skirtas skyrelis pažymėtas  simboliu.
- Gera temperatūros nuostata, užtikrinanti šviežių maisto produktų saugojimą, yra mažesnė kaip arba lygiai +4 °C temperatūra.
- Skysčiams ir maisto produktams visada naudokite uždaras pakuotes, kad skyriuje neatsirastų kvapų.
- Siekiant apsaugoti apdorotą maistą nuo neapdoroto ir atvirkščiai, uždenkite

apdorotą maistą ir atskirkite jį nuo neapdoroto.

- Į maistinę plėvelę suvyniotą mėsą dėkite ant stiklinės lentynos, virš daržovių stalčiaus.
- Atitirpinkite maisto produktus šaldytuve.
- Nedėkite į prietaisą karštų maisto produktų.
- Nuvalytus vaisius ir daržoves sudėkite į jiems skirtą stalčių.
- Šaldytuve nelaikykite egzotinių vaisių.
- Šaldytuve tai pat nerekomenduojame laikyti tam tikrų daržovių, pvz., pomidorų, bulvių, svogūnų ar česnakų.
- Uždarykite butelius prieš dėdami juos į šaldytuvą.

5.3 Patarimai, kaip laikyti šviežius maisto produktus LongFresh stalčiuje

LongFresh stalčius pažymėtas  ir .

Maisto rūšis	Oro drėgmės reguliavimas	Laikymo laikas
Sviestas	 „sausas“	iki 1 mėn.

Maisto rūšis	Oro drėgmės reguliavimas	Laikymo laikas
Jautiena, elniena, maži mėsos gabalėliai, paukštiena	∅ „sausas“	iki 7 d.
Pomidorų padažas	∅ „sausas“	iki 4 d.
Žuvis, vėžiagyviai, virtos / keptos mėsos produktai	∅ „sausas“	iki 3 d.
Virtos / keptos jūrų gėrybės	∅ „sausas“	iki 2 d.
Salotos, daržovės Morkos, žalumynai, briuseliniai kopūstai, salierai	∅∅∅ „drėgnas“	iki 1 mėn.
Artišokai, žiediniai kopūstai, trūkažolės, aisbergo salotos, salotos, porai, salotinė trūkažolė	∅∅∅ „drėgnas“	iki 21 d.
Brokoliai, ridikėliai, kininiai, lapiniai, savojiniai kopūstai	∅∅∅ „drėgnas“	iki 14 d.
Žirniai, kaliaropės	∅∅∅ „drėgnas“	iki 10 d.
Laiškiniai svogūnai, ridikėliai, šparagai, špinatai	∅∅∅ „drėgnas“	iki 7 d.
Vaisiai Kriaušės, datulės (šviežios), braškės, persikai	∅∅∅ „drėgnas“	iki 1 mėn.

Maisto rūšis	Oro drėgmės reguliavimas	Laikymo laikas
Slyvos rabarbarai, agurastai	∅∅∅ „drėgnas“	iki 21 d.
Obuoliai (atsparūs šalčiui), svarainiai	∅∅∅ „drėgnas“	iki 20 d.
Abrikosai, vyšnios	∅∅∅ „drėgnas“	iki 14 d.
Aitriosios slyvos, vynuogės	∅∅∅ „drėgnas“	iki 10 d.
Gervuogės, serbentai	∅∅∅ „drėgnas“	iki 8 d.
Figos (šviežios)	∅∅∅ „drėgnas“	iki 7 d.
Mėlynės, avietės	∅∅∅ „drėgnas“	iki 5 d.

Nelaikykite stalčiuje kreminių pyragų ar tortų ilgiau nei 3 dienas.

Nedėkite į stalčių egzotiškų vaisių ir daržovių, kuriuos reikia laikyti kambario temperatūros aplinkoje.

Pirmiau nepaminėtus maisto produktus reikėtų laikyti šaldytuvo skyriuje (pvz., visų rūšių sūrius, šaltus užkandžius ir pan.).



Stalčiuose esančios drėgmės lygis priklauso nuo juose laikomo maisto drėgmės ir nuo durų darinėjimo dažnumo.

Stalčius taip pat tinka sulėtinti maisto produktų atšildymą. Atšildytą maistą stalčiuje laikykite ne ilgiau kaip dvi dienas.

Stalčiuje laikomą maistą išimkite 15–30 min. prieš vartojimą.

6. VALYMAS IR PRIEŽIŪRA



ĮSPĖJIMAS!

Žr. skyrių „Sauga“.

6.1 Vidaus valymas

Prieš naudodami pirmą kartą, nuvalykite vidų ir visus priedus drungnu vandeniu su neutraliu muilu, tada nusausinkite.

DĖMESIO

Prietaiso priedus ir dalis galima plauti indaplovėje.

6.2 Periodinis valymas

Įranga valykite reguliariai:

- Drungname vandenyje su neutraliu muilu sudrėkinta šluoste nuvalykite prietaiso vidų ir jo priedus. Nuskalaukite ir nusausinkite.
- Reguliariai valykite durelių tarpines.

6.3 Šaldytuvo atitirpdymas

Šaldytuvo skyrius atitirpsta automatiškai. Vanduo nuteka į surinkimo indą kompresoriuje ir išgaruoja. Surinkimo indo negalima išimti.

6.4 Laikotarpis, kai prietaisas nenaudojamas

Jeigu prietaisas ilgą laiką nebus naudojamas, atlikite tokius veiksmus:

1. Atjunkite prietaisą nuo elektros maitinimo.
2. Išimkite visus maisto produktus.
3. Išvalykite prietaisą ir visus jo priedus.
4. Dureles palikite atidarytas, kad nesikauptų nemalonūs kvapai.

7. TRIKČIŲ DIAGNOSTIKA



ĮSPĖJIMAS!

Žr. skyrių „Sauga“.

7.1 Ką daryti, jeigu...

Sutrikimas	Galima priežastis	Sprendimas
Prietaisas neveikia.	Prietaisas yra išjungtas.	Ijunkite prietaisą.
	Maitinimo laido kištukas netinkamai įkištas į elektros maitinimo lizdą.	Tinkamai įkiškite maitinimo laido kištuką į maitinimo lizdą.
	Į maitinimo lizdą nepaduodama elektra.	Ijunkite prietaisą į kitą elektros lizdą. Kreipkitės į kvalifikuotą elektriką.
Prietaisas veikia triukšmingai.	Prietaisas nestabilus.	Patikrinkite prietaiso kojeles.
Įsijungia įspėjamasis garsinis arba vaizdinis signalas.	Durelės liko atidarytos.	Uždarykite dureles.
Kompresorius veikia nuolat ir neišsijungia.	Pasirinkta netinkama temperatūra.	Žr. skyrių „Valdymo skydelis“.
	Vienu metu įdėjote per daug maisto.	Palaukite keletą valandų ir dar kartą patikrinkite temperatūrą.
	Kambario temperatūra pernelyg aukšta.	Žr. skyrių „Įrengimas“.
	Į prietaisą įdėtas maistas pernelyg šiltas.	Prieš dėdami į prietaisą leiskite maistui atvėsti kambario temperatūroje.
	Nevisiškai uždarytos durelės.	Žr. skirsnį „Durelių uždarymas“.

Sutrikimas	Galima priežastis	Sprendimas
	Ijungta Coolmatic funkcija.	Žr. skyrių „Coolmatic funkcija“.
Paspaudus „Coolmatic“, arba pakeitus temperatūrą, kompresorius įsijungia ne iš karto.	Kompresorius įsijungs po tam tikro laiko.	Tai normalus veikimas, gedimo nėra.
Durelės pakrypusios arba trukdo ventiliacijos grotelėms.	Prietaisas stovi nelygiai.	Žr. įrengimo instrukciją.
Durelės sunkiai atsidaro.	Mėginate atidaryti dureles iš karto, tik jas uždare.	Palaukite kelias sekundes, o tada vėl pamėginkite jas atidaryti.
Lemputė neveikia.	Lemputė veikia parengties režimu.	Uždarykite ir atidarykite dureles.
	Perdegusi lemputė.	Kreipkitės į įgaliotąjį aptarnavimo centrą.
Susikaupė pernelyg daug ledo.	Nevisiškai uždarytos durelės.	Žr. skirsnį „Durelių uždarymas“.
	Tarpinė deformuota arba nešvari.	Žr. skirsnį „Durelių uždarymas“.
	Maistas nėra tinkamai suvyniotas.	Tinkamai suvyniokite maistą.
	Pasirinkta netinkama temperatūra.	Žr. skyrių „Valdymo skydelis“.
	Prietaisas pilnas produktų ir pasirinkta žemiausia temperatūra.	Pasirinkite aukštesnę temperatūrą. Žr. skyrių „Valdymo skydelis“.
	Prietaise pasirinkta per žema temperatūra, o aplinkos temperatūra per aukšta.	Pasirinkite aukštesnę temperatūrą. Žr. skyrių „Valdymo skydelis“.
Per šaldytuvo galinę sienelę teka vanduo.	Automatinio atšildymo metu šaldytuvo galinėje sienelėje esantis ledas tirpsta.	Tai nėra gedimas.
Šaldytuve kaupiasi per daug vandens kondensato.	Durelės atidarinėjamos per dažnai.	Dureles atidarykite tik tada, kai reikia.
	Durelės ne iki galo uždarytos.	Patikrinkite, ar durelės tinkamai uždarytos.
	Laikote neįvyniotą maistą.	Prieš dėdami maistą į prietaisą, įvyniokite jį į tinkamą medžiagą.
	Normalu, kad vasarą ir rudenį dėl padidėjusios oro ir maisto drėgmės gali susidaryti daugiau kondensato. Pats šaldytuvus drėgmės neišskiria. Pasibaigus sezonui, drėgmė šaldytuve sumažės savaime.	Vasarą ir rudenį nustatykite aukštesnę šaldytuvo temperatūrą (apie 6–7 °C).
Ant stiklinių lentynų yra vandens lašų.	Šaldytuve pernelyg daug drėgmės.	Nusausinkite stiklines lentynas šluoste.
Nepavyksta nustatyti temperatūros.	Ijungta Coolmatic funkcija.	Patys išjunkite Coolmatic funkciją arba palaukite, kol ji išsijungs pati. Žr. „Coolmatic“ funkciją
Pasirinkta per žema / aukšta temperatūra.	Pasirinkta netinkama temperatūra.	Nustatykite aukštesnę / žemesnę temperatūrą.
	Nevisiškai uždarytos durelės.	Žr. skyrių „Durelių uždarymas“.

Sutrikimas	Galima priežastis	Sprendimas
	Maisto temperatūra pernelyg aukšta.	Prieš dėdami į šaldytuvą palaukite, kol maistas atvės.
	Vienu metu laikote per daug maisto.	Nelaikykite šaldytuve labai didelio kiekio maisto produktų.
	Per dažnai atidarinėjamos durelės.	Dureles atidarykite tik tada, kai reikia.
	Įjungta Coolmatic funkcija.	Žr. skyrių „Coolmatic funkcija“.
	Prietaise necirkuliuoja šaltas oras.	Pasirūpinkite, kad prietaise cirkuliuotų šaltas oras. Žr. skyrių „Gudrybės ir patarimai“.
Šaldytuvo vidiniai paviršiai yra šiltesni.		Tai normalu.
Ekrane įsijungs DEMO indikatorius.	Įjungtas demonstracinis prietaiso režimas.	Paspauskite ir maždaug 10 sek palaikykite nuspaudę OK mygtuką, kol išgirsite ilgą signalą, o ekranas trumpam išsijungs.
Temperatūros ekrane vietoje skaičių matysite  ,  arba  .	Temperatūros jutiklio klaida.	Kreipkitės į įgaliotąjį techninės priežiūros centrą Šaldymo sistema ir toliau veiks, tačiau negalėsite pasirinkti temperatūros.



Jeigu problemos pašalinti nepavyksta, kreipkitės į įgaliotąjį techninės priežiūros centrą.

7.2 Lemputės keitimas

Jei norite pakeisti lemputę, susisiekite su įgaliotuoju aptarnavimo centru.

7.3 Durelių uždarymas

1. Išvalykite durelių tarpines.
2. Durų reguliavimas aprašytas montavimo instrukcijose.
3. Jei norite pakeisti pažeistas durų tarpines, susisiekite su įgaliotuoju aptarnavimo centru.

8. TECHNINIAI DUOMENYS

Techninė informacija pateikta duomenų lentelėje, esančioje prietaiso vidinėje pusėje, ir energijos sąnaudų lentelėje.

Kartu su prietaisu rasite energijos sąnaudų lipduką su QR kodu, kuriame užkoduota nuoroda į ES EPREL duomenų bazę saugomą informaciją apie prietaiso eksploatacines charakteristikas. Išsaugokite ateičiai šį lipduką kartu, naudotojo vadovą ir

visus kitus su šiuo prietaisu tiekiamus dokumentus.

Techninius duomenis, nurodę prietaiso modelio pavadinimą ir gaminio numerį, taip pat rasite EPREL puslapyje, adresu <https://eprel.ec.europa.eu>.

Daugiau informacijos apie energijos sąnaudų lipduką rasite adresu www.theenergylabel.eu.

9. INFORMACIJA BANDYMŲ LABORATORIJOMS

Prietaisą montuoti ir paruošti bet kokiam „EcoDesign“ patikrinimui reikia pagal EN 62552 (EU) reikalavimus. Reikalavimai ventilacijai, išėmos matmenys ir minimalūs atstumai iki nugarėlės nurodyti šio naudotojo

vadovo skyriuje „Įrengimas“. Dėl kitos papildomos informacijos, įskaitant maisto produktų išdėliojimo schemų, kreipkitės į gamintoją.

10. APLINKOS APSAUGA

Atiduokite perdirbti medžiagas, pažymėtas šiuo ženklu . Išmeskite pakuotę į atitinkamą atliekų surinkimo konteinerį, kad ji būtų perdirbta. Padėkite saugoti aplinką bei žmonių sveikatą ir surinkti bei perdirbti elektros ir elektronikos prietaisų atliekas.

Neišmeskite šiuo ženklu  pažymėtų prietaisų kartu su kitomis buitinėmis atliekomis. Atiduokite šį gaminį į vietos atliekų surinkimo punktą arba susisiekite su vietos savivaldybe dėl papildomos informacijos.

Esiet sveicināti AEG pasaulē! Pateicamies jums, ka iegādājāties mūsu ierīci.



saņemtu lietošanas ieteikumus un brošūras, kā arī traucējummeklēšanas, servisa un remonta informāciju:
www.aeg.com/support

Izmaiņu tiesības rezervētas.

SATURS

1. DROŠĪBAS INFORMĀCIJA.....	29
2. DROŠĪBAS NORĀDĪJUMI.....	31
3. VADĪBAS PANELIS.....	33
4. IKDIENAS LIETOŠANA.....	35
5. PADOMI UN IETEIKUMI.....	36
6. APKOPE UN TĪRĪŠANA.....	38
7. TRAUCĒJUMMEKLĒŠANA.....	38
8. TEHNISKIE DATI.....	41
9. INFORMĀCIJA PĀRBAUDES IESTĀDĒM.....	41
10. APSVĒRUMI PAR VIDES AIZSARDZĪBU.....	41

1. ⚠ DROŠĪBAS INFORMĀCIJA

Pirms ierīces uzstādīšanas un lietošanas rūpīgi izlasiet pievienotos norādījumus. Ražotājs neatbild par savainojumiem un bojājumiem, kas radušies ierīces nepareizas uzstādīšanas vai izmantošanas rezultātā. Glabājiet šīs instrukcijas drošā, pieejamā vietā, lai tās varētu izmantot nākotnē.

1.1 Bērnu un īpaši jutīgu personu drošība

- Šo ierīci drīkst izmantot bērni no 8 gadu vecuma un cilvēki ar ierobežotām fiziskām, sensorām vai garīgām spējām vai pieredzes un zināšanu trūkumu atbildīgas personas uzraudzībā vai, ja tie ir informēti par ierīces drošu lietošanu un izprot potenciālos riskus. Bērni vecumā no 3–8 gadiem un personas ar ļoti plašu un sarežģītu invaliditāti var ievietot priekšmetus ierīcē un izņemt tos, ja viņi ir atbilstoši apmācīti. Neļaujiet bērniem trīs gadu vecumu

nesasniegušiem bērniem tuvoties ierīcei, ja vien viņi netiek pastāvīgi uzraudzīti.

- Bērni jāuzrauga, lai viņi nerotaļātos ar ierīci.
- Bērni nedrīkst tīrīt ierīci un veikt tās apkopi bez uzraudzības.
- Neļaujiet bērniem tuvoties iepakojumam un atbrīvojieties no tā pienācīgā veidā.

1.2 Vispārīgā drošība

- Šī ierīce ir paredzēta tikai pārtikas un dzērienu glabāšanai.
- Šī ierīce ir izstrādāta tikai izmantošanai mājās apstākļos un telpās.
- Šo ierīci var izmantot birojos, viesnīcu viesu numuriņos, pansiju viesu numuriņos, lauku viesu mājās un citās līdzīgās uzturēšanās vietās, kurās izmantošana nepārsniedz (vidējo) mājsaimniecības lietošanas intensitāti.
- Lai izvairītos no pārtikas produktu piesārņošanas, ievērojiet šādus norādījumus:
 - neatstājiet durvis atvērtas ilgstoši;
 - regulāri tīriet virsmas, kas var saskarties ar pārtiku un pieejamām noplūdes sistēmām;
 - glabājiet jēlu gaļu un zivis piemērotās tvertnēs ledusskapī, lai tās nesaskartos ar vai neuzpilētu uz citiem produktiem.
- UZMANĪBU: Rūpējieties, lai neaizsērētu ierīces korpusa vai iebūvētās konstrukcijas ventilācijas atveres.
- UZMANĪBU: Nelietojiet ražotāja neieteiktas mehāniskas ierīces vai citus līdzekļus atkuššanas procesa paātrināšanai.
- UZMANĪBU: Nebojājiet dzesētāja kontūru.
- UZMANĪBU: Nelietojiet elektroierīces ēdiena uzglabāšanai paredzētajos ierīces nodaļumos, ja vien to izmantošanu neiesaka ražotājs.
- Ierīces tīrīšanai neizmantojiet ūdens smidzinātāju un tvaika tīrītāju.
- Tīriet ierīci ar mitru mīkstu drānu. Izmantojiet tikai neitrālus mazgāšanas līdzekļus. Neizmantojiet abrazīvus

izstrādājumus, abrazīvus sūkļus, šķīdinātājus vai metāla priekšmetus.

- Ja ledusskapis ilgstoši paliek tukšs, izslēdziet to, atkausējiet, iztīriet, nosusiniet un atstājiet vaļā durvis, lai ierīcē neveidotos pelējums.
- Neglabājiet ierīcē sprāgstošas vielas, piemēram, aerosolus ar uzliesmojošu propelentu.
- Ja strāvas padeves vads ir bojāts, tas ir jānomaina ražotājam, autorizētajam servisa centram vai kvalificētam speciālistam, lai izvairītos no nelaimes gadījuma.

2. DROŠĪBAS NORĀDĪJUMI

2.1 Uzstādīšana

BRĪDINĀJUMS!

Ierīci drīkst uzstādīt tikai sertificēti speciālisti.

- Noņemiet visu iesaiņojumu.
- Neuzstādiēt un nelietojiet bojātu ierīci.
- Nelietojiet ierīci, pirms ievietojat to iebūvētā struktūrā drošības izturēšanās dēļ.
- Atsevišķi norādījumi attiecībā uz ierīces instalāciju un durvju vēršanās virziena maiņu pieejami mūsu tīmekļa vietnē.
- Vienmēr uzmanīgi pārvietojiet ierīci, jo tā ir smaga. Vienmēr izmantojiet drošības cimdus un slēgtus apavus.
- Raugieties, lai ap ierīci var brīvi cirkulēt gaiss.
- Pēc uzstādīšanas vai durvju vēršanās virziena maiņas nogaidiet vismaz 4 stundas, līdz pieslēdzat ierīci elektrotīklam. Tas ļauj eļļai ieplūst atpakaļ kompresorā.
- Pirms jebkāda darba veikšanas ar ierīci (piemēram, durvju vēršanās virziena maiņas) atvienojiet kontaktdakšu no kontaktligzdas.
- Neuzstādiēt ierīci radiatoru vai plīts, cepeškrāsns, plīts vai plīts virsmas tuvumā, ja veina uzstādīšanas norādēs nav noteikts savādāk.
- Nepakļaujiet ierīci lietus iedarbībai.
- Neuzstādiēt ierīci vietā, kur tā ir pakļauta tiešai saules gaismai.

- Neuzstādiēt ierīci pārāk mitrās un pārāk aukstās vietās.
- Pārvietojot ierīci, paceliet to aiz priekšējās malas, lai izvairītos no grīdas saskrāpēšanas.
- Aizsargājiet grīdu pret skrāpējumiem, mainot ierīces durvju vēršanās virzienu.
- Ierīces komplektācijā ir iekļauts mitruma uzsūcēja maisiņš. Tā nav rotālieta. Tas nav ēdams. Izmetiet to nekavējoties.

2.2 Pieslēgums elektrotīklam

BRĪDINĀJUMS!

Ugunsgrēka un elektrošoka risks!

BRĪDINĀJUMS!

Novietojot ierīci, pārliecinieties, ka vads nav aizķēries vai bojāts.

BRĪDINĀJUMS!

Do not use multi-plug adapters and extension cables.

- Pārliecinieties, ka tehnisko datu plāksnītē norādītie parametri atbilst elektrotīkla parametriem.
- Ierīcei jābūt iezemētai.
- Vienmēr izmantojiet pareizi uzstādītu un drošu kontaktligzdu.
- Ja mājas elektroapgādes kontaktligzda nav sazemēta, savienojiet ierīci ar atsevišķu zemējumu, kas atbilst pašlaik

spēkā esošajiem noteikumiem, konsultējoties ar kvalificētu elektriķi.

- Pārliedcinieties, ka netiek bojātas elektrotehniskās sastāvdaļas (piem., elektrotīkla kontaktspraudnis, elektroapgādes kabelis, kompresors). Sazinieties ar pilnvarotu servisa centru vai elektriķi, lai aizstātu elektrotehniskos komponentus.
- Elektroapgādes kabelim jāatrodas zemāk par elektrotīkla kontaktligzdu.
- Pieslēdziet kontaktspraudni kontaktligzdai tikai uzstādīšanas beigās. Pārbaudiet, vai pēc uzstādīšanas kontaktspraudnim var brīvi piekļūt.
- Nekad neatslēdziet ierīci no tīkla, velkot aiz strāvas kabeļa. Vienmēr velciet aiz kontaktspraudņa.

2.3 Lietošana

BRĪDINĀJUMS!

Savainojumu, apdegumu vai elektrošoka risks.



Ierīce satur uzliesmojošu gāzi, izobutānu (R600a), dabasgāzi, kas ir videi praktiski nekaitīga. Rīkojieties uzmanīgi, lai nesabojātu dzesētāja shēmu, kas satur izobutānu.

- Nemainiet šī produkta specifikāciju.
- Iebūvētā produkta izmantošana atsevišķi stāvošas ierīces veidā ir stingri aizliegta.
- Šī ierīce ir paredzēta lietošanai apkārtējā temperatūrā no 10°C līdz 38°C. Pareizu ierīces darbību var garantēt norādītajā temperatūras diapazonā.
- Neievietojiet ierīcē elektropreces (piem., saldējuma gatavotājus), izņemot gadījumus, kad ražotājs ir atļāvis to darīt.
- Dzesētāja kontūra bojājuma gadījumā rūpējieties, lai ierīces atrašanās telpā nebūtu liesmu un aizdegšanās avotu. Vēdiniet telpu.
- Nepieļaujiet uzkarstošu priekšmetu, piemēram, plastmasas detaļu saskarsmi ar ierīci.
- Neievietojiet ierīcē uzliesmojošas gāzes un šķidrumus ierīcē.
- Neievietojiet ierīcē un neglabājiet tās tuvumā vai uz tās viegli uzliesmojošas

vielas vai ar viegli uzliesmojošām vielām piesūcinātus priekšmetus.

- Nepieskarieties kompresoram un kondensatoram. Tie ir karsti.
- Nepieļaujiet ēdiena saskari ar ierīces nodalījumu iekšējām sienām.

2.4 Iekšējais apgaismojums

BRĪDINĀJUMS!

Elektrošoka risks.

- Šis izstrādājums satur vienu vai vairākus gaismas avotus, kuru energoefektivitātes klase ir F.
- Informācija par šajā produktā esošo lampu (lampām) un atsevišķi nopērkamajām rezerves lampām: Šīs lampas ir paredzētas ekstremāliem fiziskajiem apstākļiem, piemēram, temperatūrai, vibrācijai, mitrumam, mājsaimniecības ierīcēs vai paredzētas informēšanai par ierīces darbības statusu. Tās nav paredzētas citiem lietošanas veidiem un nav piemērotas mājsaimniecības telpu apgaismojumam.

2.5 Apkope un tīrīšana

BRĪDINĀJUMS!

Pastāv traumu un ierīces bojājumu risks.

- Pirms apkopes izslēdziet ierīci un atvienojiet to no elektrotīkla.
- Šīs ierīces dzesēšanas iekārta satur ogļūdeņražus. Dzesēšanas iekārtas atkārtotas uzpildes darbus drīkst veikt tikai sertificēts speciālists.

2.6 Serviss

- Lai salabotu ierīci, sazinieties ar pilnvarotu servisa centru. Izmantojiet tikai oriģinālās rezerves daļas.
- Lūdzu, nēliet vērā, ka pašrocīgi veikti remontdarbi vai remontdarbi, kurus veikušas neprofesionālas personas, var radīt apdraudējumu, un garantija var zaudēt spēku.
- Turpmāk norādītās rezerves daļas ir pieejamas vismaz septiņus gadus pēc modeļa ražošanas pārtraukšanas: termostati, temperatūras sensori,

iespiestas shēmas, gaismas avoti, durvju rokturi, durvju eņģes, paplātes un grozi. Durvju blīves ir pieejamas vismaz 10 gadus pēc modeļa ražošanas pārtraukšanas. Pieejamības laiks jūsu valstī var būt ilgāks. Lai iegūtu papildu informāciju, apmeklējiet mūsu tīmekļa vietni.

- Lūdzu, ņemiet vērā, ka dažas no šīm rezerves daļām ir pieejamas tikai profesionāliem remontētājiem un ka ne visas rezerves daļas der visiem modeļiem.

2.7 Ierīces utilizācija

BRĪDINĀJUMS!

Pastāv traumu un nosmakšanas risks.

- Atvienojiet ierīci no elektropadeves.
- Nogrieziet strāvas kabeli un izmetiet to.
- Izņemiet durvis, lai novērstu bērnu vai dzīvnieku ieslēgšanu ierīcē.
- Šīs ierīces dzesētāja shēma un izolācijas materiāli nekaitē ozona slānim.
- Izolācijas slānis satur viegli uzliesmojošu gāzi. Sazinieties ar vietējo pašvaldību, lai noskaidrotu, kā pareizi atbrīvoties no ierīces.
- Nesabojājiet dzesēšanas bloka daļu, kas atrodas blakus siltummainim.

3. VADĪBAS PANELIS

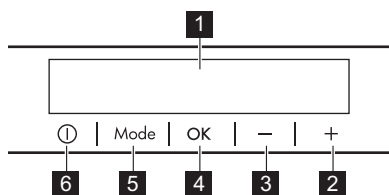

- 1** Displejs
- 2** Temperatūras paaugstināšanas poga
- 3** Temperatūras pazemināšanas poga

3.1 Displejs

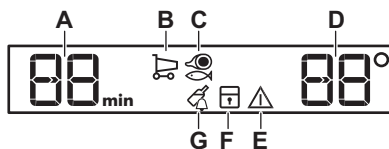

3.2 Ieslēgšana/izslēgšana

Ieslēgšana

- Pievienojiet elektrotīkla vada spraudni elektrotīkla kontaktligzdai.
- Piespiediet ON/OFF, ja displejs ir izslēgts. Temperatūras indikatori rāda iestatīto noklusējuma temperatūru.

- 4** OK
- 5** Mode
- 6** ON/OFF

Ir iespējams mainīt taustiņiem noteikto skaņu, dažas sekundes turot vienlaikus nospiestu taustiņu Mode un temperatūras pazemināšanas taustiņu. Veiktās izmaiņas ir iespējams atiestatīt.

- A.** Taimera indikators
- B.** Funkcija Coolmatic
- C.** Funkcija LongFresh
- D.** Temperatūras indikators
- E.** Brīdinājuma indikators
- F.** Funkcija ChildLock
- G.** Funkcija DrinksChill

Ja displejā tiek rādīts "dEMo", skatiet sadaļu "Traucējummeklēšana".

Izslēgšana

- Turiet piespiestu ON/OFF 3 s.

Displejs izslēdzas.

2. Atvienojiet kontaktspraudni no elektrofīkla kontaktligzdas.

3.3 Temperatūras regulēšana

Lai iestatītu ierīces temperatūru, nospiediet temperatūras regulatorus.

Ledusskapī temperatūra var būt no 2°C līdz 8°C (ieteicamā 4°C).

Temperatūras indikatori rāda iestatīto noklusējuma temperatūru.



Iestatītā temperatūra tiks sasniegta 24 st laikā.

Strāvas padeves pārtraukuma gadījumā iestatītā temperatūra tiek saglabāta.

3.4 Funkcija Coolmatic

Coolmatic funkcija dod iespēju ātri atdzēsēt lielus silta ēdiena daudzumus, nekarsējot jau ledusskapja nodalījumā uzglabātos ēdienus.

1. Nospiediet Mode, līdz parādās atbilstošā ikona.

Mirgo indikators Coolmatic.

2. Nospiediet OK, lai apstiprinātu izvēli. Iedegas Coolmatic indikators.

Šī funkcija automātiski izslēdzas pēc 6 stunda.

Lai funkciju izslēgtu, pirms tā izslēdzas automātiski, atkārtotot procedūru vai izvēloties citu ledusskapja temperatūru.

3.5 LongFresh nodalījuma iestatījums

LongFresh nodalījums nodrošina optimālus apstākļus svaigas pārtikas uzglabāšanai, pateicoties mitruma līmenim.

1. Nospiediet Mode, līdz parādās atbilstošā ikona.

Displejā redzams **5**. Šis ir noklusējuma iestatījums. Iestatījums **3** nodrošina visefektīvāko veikspēju.

1 iestatījums ir aukstākais, bet **5** iestatījums ir siltākais.

Iestatījumi no **1** līdz **3** piemēroti zivīm un gaļai. Iestatījumi **4** līdz **5** piemēroti dārzeņiem un augļiem.

2. Nospiediet temperatūras taustiņus, lai izvēlētos vēlamo iestatījumu.

3. Nospiediet OK, lai apstiprinātu iestatījumu.

Indikatoris pēc dažām sekundēm atkal rāda ledusskapja temperatūras iestatījumu.

3.6 Funkcija ChildLock

Aktivizējiet funkciju ChildLock, lai bloķētu taustiņus pret nejaušu nospiešanu.

1. Nospiediet Mode, līdz parādās atbilstošā ikona.

Mirgo indikators ChildLock.

2. Nospiediet OK, lai apstiprinātu izvēli. Tiek parādīts indikators ChildLock.

Lai izslēgtu funkciju ChildLock, atkārtotiet procedūru, līdz izdzies indikators ChildLock.

3.7 Funkcija DrinksChill

DrinksChill funkcija iestata skaņas signālu vēlamajā laikā.

1. Piespiediet pogu Mode, līdz sāk mirgot indikators DrinksChill.

Taimeris pāris sekundes rāda iestatīto laiku (30 min).

2. Nospiediet Taimera regulēšanas pogu, lai mainītu iestatīto taimera vērtību no 1 līdz 90 min.

3. Nospiediet OK, lai apstiprinātu izvēli. Izgaismosies DrinksChill indikators.

Taimeris sāk mirgot (min).

Laika atskaites beigās mirgo indikators "0 min" un atskan skaņas signāls. Nospiediet OK, lai izslēgtu skaņu un deaktivizētu funkciju.

Lai izslēgtu funkciju, atkārtotiet procedūru.



Laika atskaites laikā vai beigās var mainītu laiku. Nospiediet temperatūras paaugstināšanas vai pazemināšanas pogu.

3.8 Brīdinājums, ka durvis atvērtas

Ja ledusskapja durvis paliek atvērtas aptuveni 5 min, atskan skaņas signāls un mirgo brīdinājuma indikators.

Skaņas signāls izslēdzas, kad tiek aizvērtas durvis. Piespiediet jebkuru pogu, lai izslēgtu skaņu.



Ja neviena poga netiek piespiesta, signāls izslēgsies pēc 1 stunda.

4. IKDIENAS LIETOŠANA

UZMANĪBU!

Šī dzesēšanas ierīce nav piemērota pārtikas produktu sasaldēšanai.

4.1 Durvju plauktu izvietojums

Ērtākai pārtikas uzglabāšanai durvju plauktus var novietot dažādos augstumos. Pavelciet plauktu uzaugšņu, lai to pārvietotu.

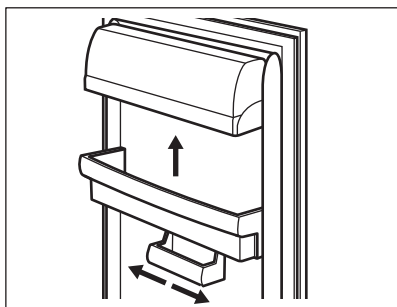

Šis modelis ir aprīkots ar maināma lieluma glabāšanas kastī.

4.2 Izņemamie plaukti

Ledusskapja sienas ir aprīkotas ar vadīklām. Jūs varat mainīt plauktu pozīciju.

Šī ierīce ir aprīkota ar elastīgu plauktu.

Priekšējo plaukta pusi var novietot zem otrās puses:

1. Uzmanīgi izņemiet priekšējo pusi.
2. Iebīdīet to apakšējā vadotnē un zem otrās plaukta daļas.

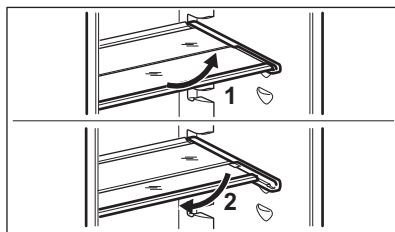

Lai nodrošinātu pareizu gaisa cirkulāciju, neizņemiet virs dārzeņu atvilktnes esošos stikla plauktus.

4.3 Nodalījums LongFresh

Temperatūra un relatīvais mitrums nodalījumā nodrošina optimālus apstākļus dažādu svaigu pārtikas produktu (zivs, gaļa, jūras veltes utt.) uzglabāšanai.

Lai uzzinātu par temperatūras iestatījumiem nodalījumā skatiet sadaļu "LongFresh nodalījuma iestatījums".

4.4 Mitruma kontrole

LongFresh nodalījumā ir atdures, kas neļauj atvilktnēm izkrist, kad tās tiek izvilkta līdz galam. Lai izņemtu atvilktni:

1. izvelciet atvilktni līdz galam;
2. paceliet un izņemiet atvilktni.

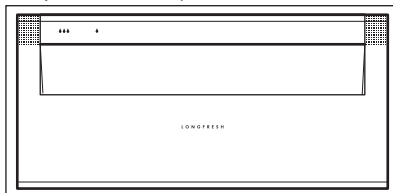

Atvilktnes ar ūdens lāses simbolu: un var lietot neatkarīgi vienu no otras,

izmantojot dažādus uzglabāšanas apstākļus un augstāku vai zemāku mitruma pakāpi.

Katra atvilktnē regulējama atsevišķi un kontrolējama, izmantojot slīvrastu atvilktnes priekšpusē.

- “Sauss”: zems relatīvais mitrums. Šis mitruma līmenis tiek sasniegts, kad abi slēdži ir šajā pozīcijā Δ un ventilācijas atveres ir plaši atvērtas.
- “Mitrš”: augsts relatīvais mitrums. Šis mitruma līmenis tiek sasniegts, kad abi slēdži ir šajā pozīcijā $\cup\cup$ un ventilācijas atveres ir aizvērtas. Mitrums tiek saglabāts un nevar izkļūt.

4.5 Temperatūras indikators

Pie ierīces sānu sienas ir temperatūras indikators. Simbols norāda ledusskapja aukstāko zonu.

Ja OK ir redzams (A), ievietojiet simbola norādītajā zonā svaigu pārtiku. Ja nav (B), uzgaidiet vismaz 12 st un pārbaudiet vēlreiz.

Ja tas joprojām nav OK (B), iestatiet aukstāku temperatūru..

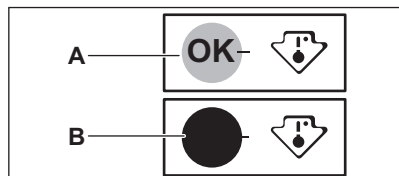

4.6 DYNAMICAIR

Ledusskapja nodalījums ir aprīkots ar ventilatoru, kas ļauj ātri atdzēsēt pārtiku un uzturēt tajā vienmērīgu temperatūru.

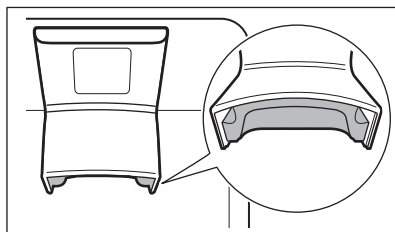

Šis ventilators ieslēdzas automātiski pēc vajadzības.



Ventilators darbojas vienīgi tad, kad durvis ir aizvērtas.

5. PADOMI UN IETEIKUMI

5.1 Padomi elektroenerģijas taupīšanai

- Konfigurācijā ar ierīces apakšējā daļā ievietotām atvilktnēm un vienmērīgi izkārtotiem plauktiem tiek nodrošināts visefektīvākais elektroenerģijas patēriņš. Durvju plauktu pozīcija neietekmē elektroenerģijas patēriņu.
- Nevirīniet bieži ierīces durvis un neturiet tās atvērtas ilgāk nekā tas nepieciešams.
- Neiestatiet pārāk augstu temperatūru, ja vien tas nav nepieciešams pārtikai.



- Neaizsedziet ventilācijas restes un atveres.
- Pārlicinieties, ka ierīcē ievietotie pārtikas produkti ir izvietoti tā, lai gaiss varētu cirkulēt pa ierīces aizmugurē izvietotajām iekšējām atverēm.







5.2 Ieteikumi pārtikas glabāšanai ledusskapī



- Svaigās pārtikas glabāšanas nodalījums ir atzīmēts ar
- Labs temperatūras iestatījums, kas nodrošina svaigas pārtikas uzglabāšanu, ir +4 °C vai zemāks.

- Šķidrums un ēdienu glabāšanai vienmēr izmantojiet slēgtus traukus, ai izvairītos no garšām un smakām nodalījumā.
- Lai izvairītos no pagatavota ēdiena un jēlu produktu savstarpēja piesārņojuma, ievietojiet pagatavoto aseptgā traukā un nošķiriet to no jēliem produktiem.
- Ietīniet piemērotā iepakojumā un novietojiet gaļu uz stikla plaukta virs dārzena atvilktnes.
- Atkausējiet pārtiku ledusskapī.
- Neievietojiet ierīcē karstus ēdienus.
- Nomazgājiet augļus un dārzeņus un novietojiet tos attiecīgajā (dārzena atvilktnē).
- Neuzglabājiet ledusskapī eksotiskus augļus.
- Neuzglabājiet ledusskapī glabāt tādas dārzeņus kā tomāti, kartupeļi, sīpoli un ķiploki.
- Aizskrūvējiet pudeles, pirms tās ieliekat ledusskapī.

5.3 Ieteikumi svaigu pārtikas produktu uzglabāšanai LongFresh atvilktnē

LongFresh atvilktnē ir apzīmēta ar  un .

Pārtikas veids	Gaisa mitruma regulēšana	Glabāšanas laiks
sviests	 "sauss"	līdz 1 mēnesim
Lielopu, brieža gaļa, mazi gaļas gabali, putnu gaļa	 "sauss"	līdz 7 dienām
Tomātu mērce	 "sauss"	līdz 4 dienām
Zivis, gliemenes, pagatavoti gaļas produkti	 "sauss"	līdz 3 dienām
Pagatavotas jūras veltes	 "sauss"	līdz 2 dienām
Salāti, dārzeņi Burkāni, garšaugi, Briseles kāposti, selerijas	 "mits"	līdz 1 mēnesim

Pārtikas veids	Gaisa mitruma regulēšana	Glabāšanas laiks
Artišoki, ziedkāposti, cigoriņi, ledus salāti, endīvija, salātu baldriņi, salāti, puravi, salātu cigoriņi	 "mits"	līdz 21 dienām
Brokoļi, ķīniešu salāti, lapu kāposti, kāposti, redīsi, virziņkāposti	 "mits"	līdz 14 dienām
Zirņi, kolrābji	 "mits"	līdz 10 dienām
Agrie lociņi, redīsi, sparģeļi, spināti	 "mits"	līdz 7 dienām
Augļi Bumbieri, dateles (svaigas), zemenes, persiķi	 "mits"	līdz 1 mēnesim
Plūmes, rabarberi, ērkšķogas	 "mits"	līdz 21 dienām
Āboli (kas nav jutīgi pret aukstumu), cidonijas	 "mits"	līdz 20 dienām
Aprikozes, ķirši	 "mits"	līdz 14 dienām
Plūmes, vīnogas	 "mits"	līdz 10 dienām
Mellenes, upeņnes	 "mits"	līdz 8 dienām
Vīģes (svaigas)	 "mits"	līdz 7 dienām
Zilenes, avenes	 "mits"	līdz 5 dienām

Neuzglabājiet kūkas un krēmus atvilktnē ilgāk nekā 3 dienas.

Neuzglabājiet atvilktnē eksotiskus augļus un dārzeņus, kuri jāuzglabā istabas temperatūrā.

Pārtikas veidi, kas nav minēti augstāk, jāuzglabā ledusskapja nodalījumā (piemēram, visu veidu sieri, aukstie uzgrīzāmie utt.).



Gaisa mitruma līmenis atvilktnēs ir atkarīgs no uzglabātās pārtikas mitruma līmeņa, kā arī no tā, cik bieži tiek atvērtas durvis.

Atvilktnē ir piemērota lēnai pārtikas atkausēšanai. Neuzglabājiet atkausētu pārtiku atvilktnē ilgāk nekā divas dienas.

Izņemiet visu atvilktnē uzglabāto pārtiku no tās 15 līdz 30 minūtes pirms tās izmantošanas.

6. APKOPE UN TĪRĪŠANA



BRĪDINĀJUMS!

Skatiet sadaļas "Drošība".

6.1 Ierīces iekšpuses tīrīšana

Pirms lietošanas nomazgājiet iekšpusi un visus papildpiederumus ar remdenu ūdeni un neitrālām ziepēm, pēc tam izžāvējot.



UZMANĪBU!

Ierīces papildpiederumi un detaļas nav piemērotas mazgāšanai trauku mazgājamajā mašīnā.

6.2 Periodiska tīrīšana

Regulāri tīriet aprīkojumu:

- Tīriet ierīces iekšpusi un papildpiederumus ar siltu ūdeni un neitrālām ziepēm. Noskalojiet un noslaukiet.

- Regulāri noslaukiet durvju blīvējumus.

6.3 Ledusskapja atkausēšana

Ledusskapja atkausēšana notiek automātiski. Ūdens, kas rodas atkausēšanas procesā, uzkrājas tvertnē uz kompresora un iztvaiko. Tvertni nevar noņemt.

6.4 Ierīces ilgstoša neizmantošana

Ja ierīce netiek ilgstoši lietota, veiciet šādus piesardzības pasākumus:

1. Atvienojiet ierīci no elketrības strāvas padeves.
2. Izņemiet no tās visus pārtikas produktus.
3. Iztīriet ierīci un notīriet visus tās papildpiederumus.
4. Atstājiet durvis pusvīrus, lai novērstu nepatīkama aromāta veidošanos.

7. TRAUCĒJUMMEKLĒŠANA





BRĪDINĀJUMS!

Skatiet sadaļas "Drošība".

7.1 Ko darīt, ja...

Problēma	Iespējamais cēlonis	Risinājums
Ierīce nedarbojas.	Ierīce ir izslēgta.	Ieslēdziet ierīci.
	Elektrofīkla vada spraudnis nav pareizi savienots ar elektrofīkla kontaktligzdu.	Savienojiet elektrofīkla vada spraudni ar elektrofīkla kontaktligzdu pareizi.

Problēma	Iespējamais cēlonis	Risinājums
	Elektrofīkla kontaktligzdā nav elektriskā sprieguma.	Savienojiet citu elektroierīci ar elektrofīkla kontaktligzdu. Sazinieties ar kvalificētu elektriķi.
Ierīce rada pārāk daudz trokšņu.	Ierīce nav pareizi atbalstīta.	Pārbaudiet, vai ierīce ir novietota stabili.
Ieslēgts akustiskais vai vizuālais brīdinājuma signāls.	Ierīces durvis ir atstātas vaļā.	Aizveriet durvis.
Kompresors darbojas nepārtraukti.	Temperatūra ir iestatīta nepareizi.	Skatiet nodaļu "Vadības panelis".
	Vienlaikus ievietots pārāk liels ēdiena daudzums.	Pagaidiet pāris stundas un pēc tam pārbaudiet temperatūru atkal.
	Istabas temperatūra ir pārāk augsta.	Skatiet nodaļu "Uzstādīšana".
	Ierīcē ievietotā pārtika pārāk silta.	Pirms ievietošanas ierīcē uzglabāšanai ļaujiet atdzist līdz istabas temperatūrai.
	Durvis nav pareizi aizvērtas.	Skatīt sadaļu "Aizverot durvis".
	Ir aktivizēta funkcija Coolmatic.	Skatiet sadaļu "Coolmatic funkcija".
Kompresors nesāk darboties uzreiz pēc "Coolmatic" nospiešanas vai pēc temperatūras mainīšanas.	Kompresors sāk darbu pēc kāda laika.	Tas ir normāli; kļūdas nav.
Ierīces durvis nav pareizi salāgotas, vai tās saskaras ar ventilācijas režģi.	Ierīce nav nolīmeņota.	Skatiet uzstādīšanas norādes.
Ierīces durvis neatveras viegli.	Jūs mēģināt atkārtoti atvērt ierīces durvis uzreiz pēc to aizvēšanas.	Pagaidiet dažas sekundes pirms atverat durvis pēc to aizvēšanas.
Nestrādā lampiņa.	Lampiņa izgaismo gaidstāves režīmu.	Aizveriet un atveriet ierīces durvis.
	Lampiņa ir bojāta.	Sazinieties ar pilnvarotu servisa centru.
Ierīcē ir pārāk daudz sarmas un ledus.	Durvis nav aizvērtas pareizi.	Skatīt sadaļu "Aizverot durvis".
	Papīlaksne ir deformēta vai neīra.	Skatīt sadaļu "Aizverot durvis".
	Pārtika nav atbilstoši iepakota.	Iepakojiet pārtiku atbilstoši.
	Temperatūra ir iestatīta nepareizi.	Skatiet nodaļu "Vadības panelis".
	Ierīce ir pilnībā piepildīta, un tā ir iestatīta uz zemāko temperatūru.	Iestatiet augstāku temperatūru. Skatiet nodaļu "Vadības panelis".
	Ierīcē iestatītā temperatūra ir pārāk zema, un apkārtējā temperatūra ir pārāk augsta.	Iestatiet augstāku temperatūru. Skatiet nodaļu "Vadības panelis".
Uz ledusskapja aizmugurējās plātnes tek ūdens.	Automātiskās atkausēšanas laikā kūst sarma uz aizmugurējās plātnes.	Tas ir pareizi.

Problēma	Iespējamais cēlonis	Risinājums
Ledusskapī ir pārāk daudz ūdens kondensāta.	Ierīces durvis tika virinātas pārāk bieži.	Atveriet ierīces durvis tikai tad, kad tas ir nepieciešams.
	Ierīces durvis nav bijušas pilnībā aizvērtas.	Pārliecinieties, ka durvis ir pilnībā aizvērtas.
	Uzglabātā pārtika nav bijusi iesaiņota.	Pirms pārtikas uzglabāšanas ierīcē, iesaiņojiet to piemērotā iepakojumā.
	Ir normāli, ja vasarā un rudenī rodas lielāks kondensāta daudzums sakarā ar lielāku gaisa un pārtikas mitruma pakāpi. Ledusskapis nerada nekādu mitruma daudzumu. Pēc šī perioda mitrums ledusskapī samazināsies.	Vasarā un rudenī iestatiet ledusskapī siltāku temperatūru (aptuveni 6 līdz 7°C).
Uz stikla plauktiem ir ūdens pilieni.	Ledusskapī ir pārāk liels mitruma līmenis.	Noslaukiet stikla plauktus ar drāniņu, lai atbrīvotos no pilieniem.
Nevar iestatīt temperatūru.	Ir aktivizēta Coolmaticfunkcija.	Izslēdziet funkciju Coolmatic manuāli vai uzgaidiet, līdz funkcija automātiski izslēdzas. Skatiet sadaļu "Coolmatic funkcija".
Ierīces temperatūra ir pārāk zema vai pārāk augsta.	Temperatūra nav iestatīta pareizi.	Iestatiet augstāku/zemāku temperatūru.
	Durvis nav pareizi aizvērtas.	Skatiet sadaļu "Aizverot durvis".
	Ēdiens ir pārāk karsts.	Ļaujiet pārtikai atdzist, pirms to ievietojat uzglabāšanai.
	Vienlaikus tiek uzglabāts pārāk liels ēdiena daudzums.	Ievietojiet mazāk pārtikas produktu vienlaicīgi.
	Ierīces durvis ir tikušās pārāk bieži atvērtas.	Atveriet ierīces durvis tikai tad, kad tas ir nepieciešams.
	Ir aktivizēta funkcija Coolmatic.	Skatiet nodaļu "Coolmatic funkcija".
	Ierīcē necirkulē aukstais gaiss.	Pārliecinieties, ka ierīcē cirkulē aukstais gaiss. Skatiet nodaļu "Padomi un ieteikumi".
Virsmas ledusskapja nodalījumā ir siltākas.		Tas ir normāli.
Displejā parādās indikators DEMO.	Ierīce darbojas demonstrācijas režīmā.	Nospiediet un turiet nospiestu pogu OK aptuveni 10 s, līdz dzirdat garu skaņas signālu, un displejs uz īsu brīdi izslēdzas.
Simbols  vai  , vai  parādās temperatūras displejā skaitļu vietā.	Temperatūras sensora problēma.	Sazinieties ar pilnvaroto servisa centru. Dzesēšanas sistēma turpinās uzturēt pārtiku atdzesētu, taču temperatūras pielāgošana nebūs pieejama.



Ja problēma joprojām pastāv, sazinieties ar pilnvaroto servisa centru.

7.2 Spuldzes maiņa

Sazinieties ar pilnvarotu servisa centru, lai nomainītu lampu.

7.3 Aizverot durvis

1. Nofiriet durvju blīves.
2. Lai pielāgotu durvis, skatiet uzstādīšanas norādījumus.
3. Lai nomainītu defektīvas durvju blīves, sazinieties ar pilnvarotu servisa centru.

8. TEHNISKIE DATI

Tehniskā informācija ir atrodama ierīces iekšpusē esošajā tehnisko datu plāksnītē un uz energoefektivitātes marķējuma.

QR kods uz ierīces komplektācijā iekļautā energoefektivitātes marķējuma sniedz tīmekļa saiti uz informāciju par ES EPREL datu bāzē iekļauto ierīces ekspluatācijas raksturlielumu informāciju. Glabājiet energoefektivitātes marķējumu kopā ar lietotāja rokasgrāmatu un visiem pārējiem ierīces komplektācijā iekļautajiem dokumentiem.

Šo pašu informāciju var uzzināt arī EPREL, atverot saiti <https://eprel.ec.europa.eu> un norādot ierīces energoefektivitātes nominālo datu plāksnītē norādīto modeļa nosaukumu un produkta numuru.

Lai saņemtu detalizētu informāciju par energoefektivitātes marķējumu, atveriet saiti www.theenergylabel.eu.

9. INFORMĀCIJA PĀRBAUDES IESTĀDĒM

Ierīces uzstādīšanai un sagatavošanai EcoDesign pārbaudei jāatbilst EN 62552 (EU). Ventilācijas prasībām, padziļinājumu izmēriem un minimālajam aizmugurējam attālumam jābūt tādām, kā norādīts šīs

Lietotāja rokasgrāmatas Uzstādīšana. nodaļā. Lūdzu, sazinieties ar ražotāju papildu jautājumu gadījumā, tostarp par ielādes shēmām.

10. APSVĒRUMI PAR VIDES AIZSARDZĪBU

Nododiet otrreizējai pārstrādei materiālus ar simbolu . Ievietojiet iepakojuma materiālus atbilstošajos konteineros to otrreizējai pārstrādei. Palīdziet aizsargāt apkārtējo vidi un cilvēku veselību, atkārtoti pārstrādājot elektrisko un elektronisko iekārtu atkritumus.

Neizmetiet ierīces, kas apzīmētas ar šo simbolu , kopā ar majsaimniecības atkritumiem. Nododiet izstrādājumu vietējā otrreizējās pārstrādes punktā vai sazinieties ar vietējo pašvaldību.





aeg.com

222384556-A-472024



CE