

AEG



aeg.com/register



BP3100B
GU5PB41FSB
NBU5P401SB
NBU5P431SB
OU5PB41WSB
TU5PB431SB

PAIGALDAMINE / UZSTĀDĪŠANA / MONTAVIMAS

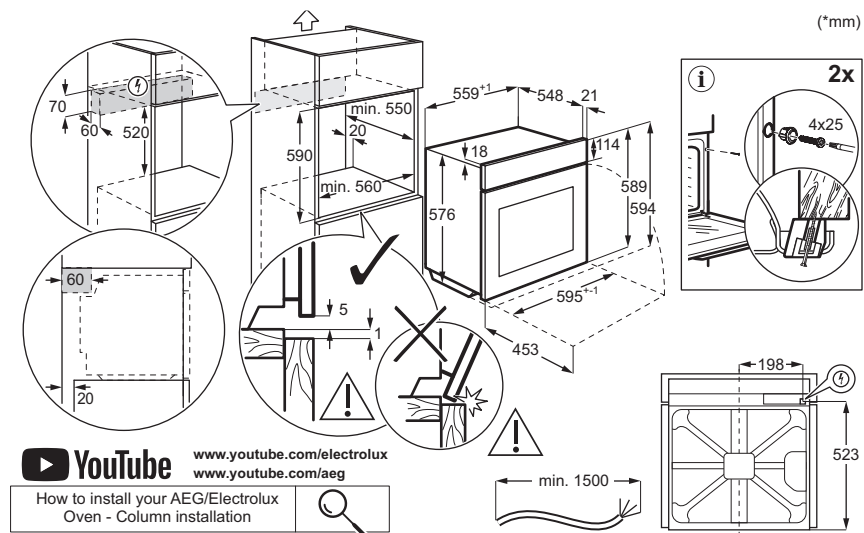
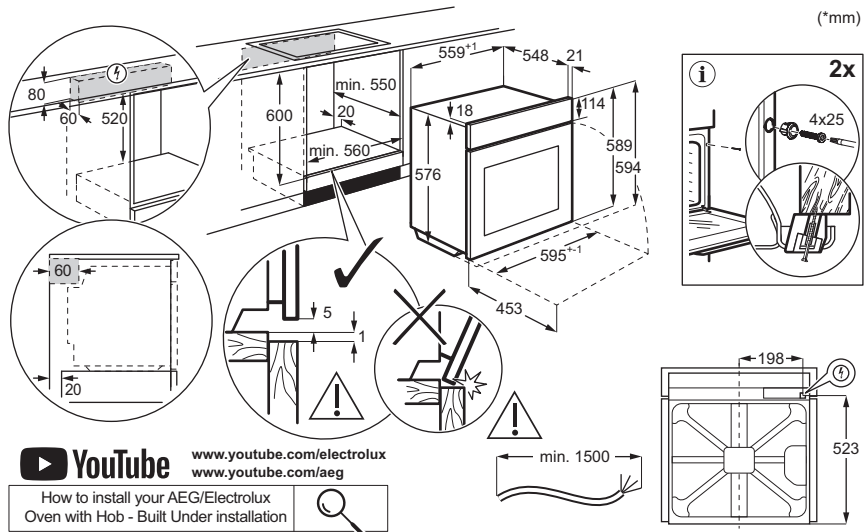

1. OHUTUSTEAVE.....	3	6. NÕUANDED JA SOOVIKES.....	12
2. OHUTUSJUHISED.....	4	7. PUHASTAMINE JA HOOLDUS	13
3. TOOTE KIRJELDUS.....	7	8. TÕRKEOTSING.....	15
4. ENNE ESIMEST KASUTAMIST.....	8	9. ENERGIATÕHUSUS.....	16
5. IGAPÄEVANE KASUTAMINE.....	8	10. KESKKONNAASPEKTID.....	17

1. ⚠ OHUTUSTEAVE

Enne seadme paigaldamist ja kasutamist lugege kaasasolevat juhend tähelepanelikult läbi. Tootja ei vastuta kehavigastuste ega varalise kahju eest, mis on tingitud paigaldus- või kasutusnõuete eiramisest. Hoidke kasutusjuhendit kindlas ja kättesaadavas kohas, et saaksite seda vajadusel vaadata.

1.1 Laste ja haavatavate inimeste turvalisus

- Vähemalt 8-aastased ja vanemad lapsed ning piiratud füüsiliste, sensorsete või vaimsete võimete või väheste kogemuste ja teadmistega isikud tohivad seda seadet kasutada järelevalve all või kui neid on õpetatud seadet ohutul viisil kasutama ja mõistma kaasnevaid ohte. Lapsed vanuses kuni 8 aastat ning raske või väga keerulise puudega isikud tuleks hoida seadmest

eemal, kui neil ei saa pidevalt silma peal hoida.

- Tuleb jälgida, et lapsed ei mängiks seadmega ja rakendust sisaldavate mobiilseadmetega.
- Hoidke pakendimaterjal lastele kättesaamatus kohas ja kõrvaldage see nõuete kohaselt.
- HOIATUS! Seade ja selle juurde kuuluvad osad lähevad kasutamise ajal kuumaks. Hoidke lapsed ja lemmikloomad kasutamise ja jahtumise ajal eemal.
- Aktiveerige laste kaitseseade, kui see on olemas.
- Lastel ei ole lubatud seadet iseseisvalt puhastada või hooldada.

1.2 Üldine ohutus

- See seade on ette nähtud ainult toidu valmistamiseks.
- See seade on ettenähtud kasutamiseks kodumajapidamise siseruumides.

- Seda seadet võib kasutada kontorites, hotellide külalistetubades, hommikusöögiga külalistetubades, talumajapidamistes ja muudes sarnastes majutusruumides, kui selline kasutamine ei ületa (keskmist) kodumajapidamise kasutuskoormusi.
- Ärge kasutage seadet enne, kui see on kõõgimööblisse sisse ehitatud.
- Enne mis tahes hooldustöid ühendage seade vooluvõrgust lahti.
- Kui toitejuhe on kahjustatud, laske see elektrihoituse tagamiseks välja vahetada tootja, selle volitatud teeninduskeskuse või vastavat kvalifikatsiooni omava isiku poolt.
- HOIATUS: Elektilöögi tekkimise vältimiseks veenduge, et seade on enne lambi vahetamist välja lülitatud.
- HOIATUS! Seade ja selle juurde kuuluvad osad lähivad kasutamise ajal kuumaks. Tuleb olla ettevaatlik, et vältida kütteelementide või pinna puudutamist seadme sisemuses.
- Tarvikute või ahjunõude eemaldamiseks või sisestamiseks kasutage alati ahjukindaid.
- Ahjuriuli tugede eemaldamiseks tõmmake esmalt riulitoe esiots ja seejärel tagumine ots külgseina küljest lahti. Asetage ahjuresti toed tagasi vastupidises järjekorras.
- Ärge kasutage seadme puhastamiseks aurupuhastit.
- Ärge kasutage klaasukse puhastamiseks abrasiivpuhastusvahendid või teravad metallkaabitsad, sest need võivad klaasi pinda kriimustada, mille tagajärjel võib see puruneda.
- Enne pürolüüspuhastamist eemaldage seadme sisemusest kõik tarvikud ja üleliigsed setted/väljalagunenud vedelik.

2. OHUTUSJUHISED

2.1 Paigaldamine

HOIATUS!

Seadet tohib paigaldada ainult kvalifitseeritud tehnik.

- Eemaldage kõik pakkematerjalid.

- Kahjustatud seadet ei tohi paigaldada ega kasutada.
- Järgige meie veebisaidil olevaid paigaldusjuhiseid.
- Olge seadme liigutamisel ettevaatlik, kuna see on raske. Kasutage alati kaitsekindaid ja kinniseid jalanõusid.
- Ärge tõmmake seadet käepidemest.

- Paigaldage seade ohutusse ja sobivasse kohta, mis vastab paigaldusnõuetele.
- Tagage minimaalne kaugus muudest seadmetest ja mööbliesemetest.
- Enne seadme paigaldamist veenduge, et see on loodis ja uks avaneb ilma takistusteta.
- Seade on varustatud elektrilise jahutussüsteemiga. See tuleb ühendada elektritoitesüsteemiga.

2.2 Elektriühendus

⚠ HOIATUS!

Tulekahju- ja elektrilöögioht.

- Kõik elektritööd peab tegema kvalifitseeritud elektrik.
- Kontrollige, kas andmeplaadil olevad elektriparameetrid vastavad teie kohaliku vooluvõrgu näitajatele.
- Seade peab olema maandatud. Kasutage alati nõuetekohaselt paigaldatud pörotuskindlat pistikupesast.
- Ärge kasutage harupistikuid ega pikendusjuhtmeid.
- Vältige toitepistikute ja -kaabli kahjustamist. Kui osa vajab välja vahetamist, peab selle tegema meie volitatud teeninduskeskus.
- Jälgige, et toitejuhe ei puutuks vastu seadme ust ega oleks uksele lähedal või seadme all olevas nišis, eriti siis, kui seade töötab või uks on kuum.
- Isoleeritud ja pingestatud osad peavad olema kinnitatud kindlalt nii, et neid ei saaks ilma tööriistadeta eemaldada.
- Ühendage toitepistik seinakontakti alles pärast seda, kui paigaldamine on lõpetatud. Veenduge, et toitepistikule säilib pärast paigaldamist juurdepääs.
- Kui seinakontakt loigeb, ärge sisestage sellesse toitepistikut.
- Ärge eemaldage seadet vooluvõrgust kaablist tõmmates. Tõmmates hoidke alati kinni toitepistikust.
- Kasutage ainult nõuetekohaseid isolatsiooniseadmeid: kaitselüliteid, kaitsmeid (keermega kaitsmed tuleb pesast eemaldada), lekkevoolu kaitsmeid ja kontaktoreid.
- Elektripaigaldisel peab olema eraldusseade, mis lahutab seadme toitevõrgu kõigist poolustest ja mille kontaktivahe on vähemalt 3 mm.
- Enne toitejuhtme pistikupesast sisestamist sulgege korralikult seadme uks.
- Seadmega kaasnevad toitekaabel ja toitepistik.

Kaablitüübid, mis sobivad paigaldamiseks või asendamiseks Euroopas:

H07 RN-F, H05 RN-F, H05 RRF, H05 VV-F, H05 V2V2-F (T90), H05 BB-F

Kaabli ristlõike pindala peab vastama andmele sildil näidatud koguvõimsusele. Vt ka tabelit:

Koguvõimsus (W)	Kaabli ristlõige (mm ²)
max 1380	3x0.75
max 2300	3x1
max 3680	3x1.5

Maandusjuhe (roheline/kollane kaabel) peab olema 2 cm pikem kui pruun faasijuhe ja sini- neutraaljuhe.

2.3 Kasutamine

⚠ HOIATUS!

Vigastuse, põletuse, elektrilöögi või plahvatuse oht!

- Ärge muutke selle seadme tehnilisi omadusi.
- Veenduge, et ventilatsioonivad pole kinni.
- Ärge jätkke töötavat seadet järelevalveta.
- Deaktiveerige seade iga kord pärast kasutamist.
- Olge seadme töö ajal ukse avamisel ettevaatlik, kuna sellest võib eralduda kuumat õhku ja alkoholi koostisosadest pärinevaid tuleohtlikke segusid.
- Ärge kasutage seadet märgade kätega ega veega kokku puutudes.
- Ärge avaldage avatud uksele survet.
- Ärge kasutage seadet töö- ega hoiupinnana.
- Hoidke sädemed ja lahtine leek seadmest eemal, kui selle uks on avatud.
- Kasutage hoidistamisel ainult selleks ette nähtud klaase ja purke.
- Ärge pange seadme lähedale süttivaid tooteid.
- Ärge oma Wi-Fi parooli jagage.

⚠ HOIATUS!

Seadme kahjustamise oht.

- Emailihi kahjustamise või värvimuutuse ärahoidmiseks:
 - Ärge asetage ahjunõusid ega esemeid otse ahjuõõnsuse põhja.
 - Ärge asetage alumiiniumfooliumi otse ahju põhja.

- ärge pange vett vahetult kuuma seadmesse.
- Ärge jätke pärast küpsetamist niiskeid nõusid ja toitu seadmesse.
- olge lisatarvikute eemaldamisel või paigaldamisel ettevaatlik.
- Emaili või roostevaba terase värvimuutus ei mõjuta seadme jõudlust.
- Mahlaste kookide puhul kasutage sügavat panni, kuna puuviljamahlad võivad jätta püsivaid plekke.
- Valmistage toitu alati suletud ahjuuksega.
- Kui seade on paigaldatud mööblipaneeli taha, ärge sulgege paneeli kasutamise ajal ega enne, kui seade on täielikult jahtunud, et vältida kuumuse ja niiskuse tekitatud kahjustusi.
- Teave selles seadmes oleva lambi (lampide) ja eraldi müüdavate varulampide kohta Need lambid taluvad koduste majapidamisseadmete äärmuslikke keskkonnamitingimusi, näiteks temperatuuri, vibratsiooni ja niiskust, või on ette nähtud edastama infot seadme tööoleku kohta. Need pole ette nähtud kasutamiseks muudes rakendustes ega sobi ruumide valgustamiseks.
- Toode sisaldab energiatõhususe klassi G valgusallikat.
- Kasutage vaid lampe, millel on samad spetsifikatsioonid.
- Seadme parandamiseks võtke ühendust volitatud teeninduskeskusega. Kasutage ainult originaalvaruosid.

2.4 Puhastamine ja hooldus

⚠ HOIATUS!

Kehavigastuse, tulekahju või seadme kahjustamise oht.

- Enne hooldustööd eemaldage seade vooluvõrgust.
- Klaasi purunemise vältimiseks veenduge, et seade oleks külm. Kui ukse klaaspaneelid on kahjustatud, võtke nende asendamiseks ühendust volitatud teeninduskeskusega.
- Olge seadme ukse eemaldamisel ettevaatlik, kuna see on raske.
- Puhastage ja kuivatage seade, selle sisemus ja tarvikud pärast iga kasutuskorda, et vältida auru kondenseerumist, korrosiooni ja pinna halvenemist.
- Seadme ja tarvikute puhastamiseks kasutage mikrokiudlappi, sooja vett ja neutraalseid pesuvahendeid. Ärge kasutage abrasiivseid tooteid, padjakesi,

lahusteid, teravate servadega või metallist esemeid.

- Ahjupuhastussprei kasutamisel järgige pakendil olevaid ohutusjuhiseid.

Pürolüüspuhastamine

- Lugege pürolüüspuhastuse kohta kõiki juhiseid
- Enne pürolüüspuhastamise ja esmase eelsoojenduse tegemist eemaldage ahju õõnsusest:
 - mis tahes toidujäätmed, õli- või rasvajäägid/-setted.
 - kõik eemaldatavad osad (sealhulgas ahjuresid, külgsiinid jm seadme juurde kuuluvad esemed), eriti aga teflonpannid, potid, plaadid, söögiriistad jne.
- Hoidke pürolüüspuhastuse ajal lapsed seadmest eemal, kuna seade läheb väga kuumaks ja selle esiosadest tuleb kuuma õhku.
- Pürolüüspuhastusel vabaneb toidujääkide ja ehitusmaterjalidest aurusid. Tagage hea ventilatsioon esmase eelsoojendamise ja pürolüüspuhastuse ajal ja pärast seda.
- Ärge pritsige ega juhtige ahjuuksele vett pürolüüspuhastamise ajal ja pärast seda, et vältida klaaspaneelide kahjustamist.
- Pürolüütilistest ahjudest/ toiduvalmistamisjääkidest eralduvad aarud ei ole inimestele ohtlikud, sealhulgas lastele ega kroonilisi haigusi põdevatele isikutele.
- Pürolüüspuhastuse ja esmase eelkuumutuse ajal ja pärast seda hoidke väikesed lemmikloomad seadmest eemal. Väikesed lemmikloomad (eriti linnud ja roomajad) võivad olla temperatuuri muutuste ja eralduvate aurude suhtes väga tundlikud.
- Pottide, pannide, kandikute ja köögiriistade mittenakkuvad pinnad võivad kõrge temperatuuril pürolüüspuhastuse tõttu kahjustuda ja eraldada madalal tasemel kahjulikke aure.

2.5 Kõrvaldamine

⚠ HOIATUS!

Vigastus- või lämbumisohu.

- Seadme nõuetekohase kõrvaldamise kohta saate täpsemad juhiseid kohalikust omavalitsusest.

- Lahutage seade vooluvõrgust, seejärel lõigake elektrikaabel läbi ja kõrvaldage see.

3. TOOTE KIRJELDUS

3.1 Üldine ülevaade.

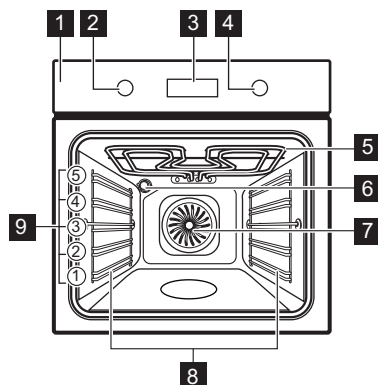

- 1** Juhtpaneel
- 2** Kūpsetusrežiimide nupp
- 3** Ekraan
- 4** Juhtnupp
- 5** Kuumutuselement
- 6** Lamp
- 7** Ventilatsioon
- 8** Riiuli tugi, eemaldatav
- 9** Riiuli asendid

3.2 Juhtpaneel

	Taimeri funktsioonide seadmiseks vajutage nuppu.
	Funktsiooni sisse lūlitamiseks vajutage ja hoidke: Kiirkuumus.
	Vajutage seadme lambi sisse- ja vāljalūlitamiseks.
	Funktsiooni sisse lūlitamiseks vajutage ja hoidke: Lukk.

OK Valiku kinnitamiseks vajutage.

Ekraani indikaatorid

	Seade on lukus.
	Alammenū: Juhendatud kūpsetamine.
	Alammenū: Puhastamine.
	Alammenū: Seaded
	Kiirkuumus on sisse lūlitatud.
	Minutilugeja on sisse lūlitatud.
	Kūpsetusaeg on sisse lūlitatud.
	Viitkāivitus on sisse lūlitatud.
	Uptimer on sisse lūlitatud.
	Wi-Fi on sisse lūlitatud.
	Kaugjuhtimine on sisse lūlitatud.
	Edenemisriba – nāitab visuaalselt, kui seade saavutab valitud temperatuuri vōi kui kūpsetusaeg lōpeb.

Seadme sisselūlitamiseks:

1. Vajutage nuppudele. Nupud tulevad vālja (ainult valitud mudelid).
2. Funktsiooni valimiseks keerake kuumutusrežiimide nuppu.
3. Seadete reguleerimiseks pōõrake juhtnuppu.

Seadme vāljalūlitamiseks keerake kuumutusfunktsioonide nupp vāljas-asendisse **0**.



4. ENNE ESIMEST KASUTAMIST

4.1 Kellaaja seadmine

Esmakordsel vooluvõrku ühendamisel oodake, kuni ekraanile ilmub: "00:00" või "12:00" (olenevalt mudelist).

1. Aja seadmiseks keerake juhtnuppu.
2. Vajutage nuppu .

4.2 Esialgne eelkuumutus ja puhastamine

1. Lõhna eemaldamiseks eelsoojendage tühja seadet. Ohutage ruum korralikult.
2. Eemaldage kõik tarvikud ja restitoided.
3. Seadistage kõik funktsioonid maksimaalsele temperatuurile ja laske seadmel ettenähtud aja jooksul töötada:  1 h,  15 min,  15 min. Vt jaotist Igapäevane kasutamine.
4. Lülitage seade välja ja laske ahjul jahtuda.
5. Puhastage mikrokiustlapi, sooja vee ja õrna puhastusvahendiga. Pange tarvikud ja restitoided tagasi.

4.3 Juhtmevaba ühendus

Seadme ühendamiseks vajate järgmist:

- Interneti-ühendusega WiFi-võrku.
 - Samasse juhtmevabasse võrku ühendatud mobiilseade.
1. Rakenduse allalaadimiseks skannige QR-kood, mis asub kasutusjuhendi tagakaanel. Rakenduse saate alla laadida ka otse rakenduste poest.
 2. Järgige rakenduse käivitamise juhiseid.
 3. Keerake kuumutusfunktsioonide nuppu, et valida .

4. Keerake juhtnuppu, et valida  / Wi-Fi Lülitage see sisse või välja. Vt jaotist Igapäevane kasutamine, Muutmine: Seaded.

Wi-Fi on vaikimisi sisse lülitatud. Vt jaotist Energiatõhusus, Energiasäästu näpunäited.

 Ohutuse huvides lülitub kaugjuhtimine automaatselt välja 24 h pärast. Vajadusel korra ühendamist.

Sagedus	2.4 GHz WLAN 2400 - 2483.5 MHz
Protokoll	IEEE 802.11b DSSS, 802.11g/n OFDM
Maksimaalne võimsus	EIRP < 20 dBm (100 mW)
WiFi-moodul	NIUS-50

4.4 Tarkvaralitsentsid

Selle toote tarkvara sisaldab komponente, mis põhinevad tasuta ja avatud lähtekoodiga tarkvaral. AEG tunnustab avatud tarkvara- ja robotikakogukondade panust arendusprojekti.

Juurdepääsu saamiseks selliste tasuta ja avatud lähtekoodiga tarkvarakomponentide lähtekoodile, mille litsentsitingimused nõuavad avaldamist ning nende täieliku autoriõiguse teabe ja kohaldatavate litsentsitingimustega tutvumiseks külastage: <http://aeg.open-softwarerepository.com> (kaust NIUS).

5. IGAPÄEVANE KASUTAMINE

5.1 Küpsetusrežiimid

 **Pöördõhk:** Ühtlane küpsetamine, õrn tulemus, kuivatamine

 **Ülemine + alumine kuumutus:** Traditsiooniline küpsetamine

 **Külmutatud toiduained:** Friikartulid, kartuliviilud, kevadrullid

 **Pitsa funktsioon:** Pitsa küpsetamine

 **Alumine kuumutus:** Kookide küpsetamine



Sulatamine: Sulatamine



Niiske küpsetus pöördõhuga: Küpsetamine



Grill: Röstimine, grillimine



Turbogrill: Liha küpsetamine, pruunistamine

Mõnede ahjufunktsioonidega võib lamp temperatuuridel alla 80°C automaatselt välja lülituda.

5.2 Seaded: Küpsetusrežiimid

1. Ahjufunktsiooni valimiseks keerake ahjufunktsioonide nuppu.
2. Temperatuuri seadmiseks keerake juhtnuppu.

» Kiirokuumus – vajutage ja hoidke kuumutusaja lühendamiseks. See on saadaval mõne küpsetusrežiimi jaoks. Ventilator võib automaatselt sisse lülituda.

5.3 Taimer

1. Kuumutusrežiimi valimiseks ja temperatuuri seadistamiseks keerake nuppe, kui tekib vajadus.
2. Vajutage kuni ekraanil kuvatakse soovitud taimerifunktsioon:

Minutilugeja: Pöördloenduse seadistamiseks. Kui taimer jõuab nulli, kõlab signaal.

Küpsetusaeg: Pöördloenduse seadistamiseks. Kui taimer jõuab nulli, kostab signaal ja küpsetamine peatub.

Viitkäivitus: Algsaja ja/või küpsetusaja lõpu edasilükkamiseks.

3. Aja seadmiseks keerake juhtnuppu.
4. Vajutage OK.
5. Kui aeg lõpeb, vajutage OK ja keerake nupud asendisse Väljas, kui vaja.

5.4 Sisnemine: Menüü

Juhendatud küpsetamiseks ja seadete avamiseks avage menüü.

1. Keerake küpsetusrežiimide nuppu et .

Ekraanil kuvatakse , , .

2. Pöörake juhtnuppu ja valige alammenüüsse sisnemiseks ikoon. Vajutage OK.

5.5 Seaded: Juhendatud küpsetamine

Juhendatud küpsetamine alammenüü koosneb programmidest, mis on mõeldud spetsiaalsete roogade jaoks. Programmid algavad sobiva seadistusega. Küpsetamise ajal saate reguleerida aega ja temperatuuri.

1. Keerake küpsetusrežiimide nuppu et .
2. Keerake juhtnuppu, et valida . Vajutage OK.
3. Roa numbri valimiseks keerake juhtnuppu (P1 - P...). Vajutage nuppu OK.
4. Keerake juhtnuppu, et seada kaal. Valik on saadaval valitud roogadele. Vajutage nuppu OK.
5. Asetage toiduaned ahju. Vajutage nuppu OK.
6. Kui funktsioon lõpeb, kontrollige, kas toit on valmis. Pikendage küpsetusaega vastavalt vajadusele.

Alammenüü: Juhendatud küpsetamine

Selgitus



Kaalu reguleerimine on saadaval.



Enne küpsetamist eelkuumutage seadet.



Riivli tasand. Vt jaotist Toote kirjeldus.

Ekraanil kuvatakse **P** ja toidu **number**, mida saate tabelist kontrollida.

P1	Rostbiif, vähekiups	2; Küpsetusplaat 1-1,5 kg; 4-5 cm paks
P2	Rostbiif, poolkiups	Praadige liha paar minutit kuuma pannil. Sisestage seadmesse.
P3	Rostbiif, täiskiups	
P4	Steik, keskmiselt , 180-220 g tüki kohta; 3 cm paks	3; röstimisnõu on sees traa-trest Praadige liha paar minutit kuuma pannil. Sisestage seadmesse.

P5	Veisepraad / hautatud (ribiliha, läbi- kasvanud) 1,5-2 kg ☐☐ 2; röstimisnõu on traatrestil Praadige liha paar minutit kuumal pan- nil. Lisage vedelikku. Sisestage sead- messe.
P6	Rostbiif, vä- heküps ¹⁾ ☐☐ 2; küpsetusplaat 1,-1,5 kg; 4-5 cm paks
P7	Rostbiif, poolküps ¹⁾ ☐☐ 2; küpsetusplaat Praadige liha paar mi- nutit kuumal pannil. Si- sestage seadmesse.
P8	Rostbiif, täis- küps ¹⁾ ☐☐ 2; küpsetusplaat 0,5-1,5 kg; 5-6 cm paks Praadige liha paar mi- nutit kuumal pannil. Si- sestage seadmesse.
P9	Veisefilee, väheküps ¹⁾ ☐☐ 2; küpsetusplaat 0,5-1,5 kg; 5-6 cm paks Praadige liha paar mi- nutit kuumal pannil. Si- sestage seadmesse.
P10	Veisefilee, poolküps ¹⁾ ☐☐ 2; küpsetusplaat 0,5-1,5 kg; 5-6 cm paks Praadige liha paar mi- nutit kuumal pannil. Si- sestage seadmesse.
P11	Veisefilee, täisküps ¹⁾ ☐☐ 2; küpsetusplaat 0,5-1,5 kg; 5-6 cm paks Praadige liha paar mi- nutit kuumal pannil. Si- sestage seadmesse.
P12	Röstitud vasikaliha (nt abatük)k ☐☐ 2; röstimisnõu on traatrestil , 0,8-1,5 kg; 4 cm paks Lisage vedelikku. Röstpraad, kaetud.
P13	Röstitud seakael või abatük , 1,5-2 kg ☐☐ 2; röstimisnõu on traatrestil Pöörake liha poole küpsetusaja möö- dudes.
P14	Rebitud sealih a ¹⁾ , 1,5-2 kg ☐☐ 2; küpsetusplaat Pöörake liha poole küpsetusaja möö- dudes, et saavutada ühtlane pruunistu- mine.
P15	Sea seljafilee , 1-1,5 kg; 5-6 cm paks ☐☐ 2; röstimisnõu on traatrestil
P16	Sealiha ribid , 2-3 kg; kasutada too- reid, 2-3 cm õhuke ☐☐ 3; sügav pann Lisage vedelikku, et katta nõu põhi. Pöörake liha poole küpsetusaja möö- dudes.
P17	Lambakoot kontidega , 1,5-2 kg; 7-9 cm paks ☐☐ 2; röstimisnõu on küpsetusplaadil Lisage vedelikku. Pöörake liha poole küpsetusaja möödudes.

P18	Terve kana , 1-1,5 kg; värske ☐☐ 2; haudepott on küpsetusplaa- dil Pöörake kana poole küpsetusaja möö- dudes, et saavutada ühtlane pruunistu- mine.
P19	Pool kana , 0,5- 0,8 kg ☐☐ 3; Küpsetusplaat
P20	Kana rinnafilee , 180- 200 g tüki kohta ☐☐ 2; haudepott on traatrestil Praadige liha paar minutit kuumal pan- nil.
P21	Kanakoivad, värsked ☐☐ 3; küpsetusplaat Kui marineerisite kõigepealt kanakoi- vad, seadke temperatuur madalamaks ja küpsetage neid kauem.
P22	Terve part , 2-3 kg ☐☐ 2; Röstimisnõu on traatrestil Pange liha röstimispannile. Pöörake parti poole küpsetusaja möödudes.
P23	Terve hani , 4-5 kg ☐☐ 2; sügav pann Pange liha sügavale küpsetusplaadile. Pöörake hane poole küpsetusaja möö- dudes.
P24	Pikkpoiss , 1 kg ☐☐ 2; traatrest
P25	Terve kala, grillitud , 0,5-1 kg kala kohta ☐☐ 2; küpsetusplaat Täitke kala võiga ning kasuta oma lemmikürtse ja -ürte.
P26	Kalafilee ☐☐ 3; hautuspott on traatrestil
P27	Juustukook ☐☐ 2; Ø 28 cm lahtikäiv koogivorm on traatrestil
P28	Õunatort ☐☐ 3; küpsetusplaat
P29	Õunakook ☐☐ 2; pirukavorm on traatrestil
P30	Õunapirukas ☐☐ 1; Ø 22 cm pirukavorm on traa- trestil
P31	Šokolaadikoogikesed , 2 kg tainast ☐☐ 3; sügav pann

P32	Muffinid ☐ 3; muffini küpsetusplaat on traatrestil
P33	Pärmitainast kook ☐ 2; leivavorm on traatrestil
P34	Küpsetatud kartulid, 1 kg ☐ 2; küpsetusplaat Kasutage terveid koorega kartuleid.
P35	Viilud, 1 kg ☐ 3; küpsetusplaat vooderdatud küpsetuspaberiga Lõigake kartulid tükkideks.
P36	Grillitud köögiviljasegu, 1-1,5 kg ☐ 3; küpsetusplaat vooderdatud küpsetuspaberiga Lõigake köögiviljad tükkideks.
P37	Kroketid, külmutatud, 0,5 kg ☐ 3; küpsetusplaat
P38	Kartulipallikesed, külmutatud, 0,75 kg ☐ 3; küpsetusplaat
P39	Liha-/köögiviljalasanje kuivadest pastalehtedest, 1-1,5 kg ☐ 2; hautuspott on traatrestil
P40	Kartuligratään (toored kartulid) 1-1,5 kg ☐ 1; hautuspott on traatrestil Pöörake toitu poole küpsetusaja möödudes.
P41	Värske pitsa, õhukesel põhjal ☐ 2; küpsetusplaat vooderdatud küpsetuspaberiga
P42	Värske pitsa, paksul põhjal ☐ 2; küpsetusplaat vooderdatud küpsetuspaberiga
P43	Quiche ☐ 2; küpsetusvorm on traatrestil
P44	Bagett/ciabatta/sai, 0,8 kg ☐ 2; küpsetusplaat vooderdatud küpsetuspaberiga Saia küpsetamiseks on vaja rohkem aega.

Täisteraleib / rukkileib / must leib, 1 kg
P45 ☐ 2; **küpsetusplaat** vooderdatud küpsetuspaberiga / leivavorm on **traatrestil**

1) Madalal temperatuuril küpsetamine.

5.6 Muutmine: Seaded

1. Keerake kuumutusfunktsioonide nuppu, et valida ☐.
2. Keerake juhtnuppu, et valida .
Vajutage OK
3. Sätte valimiseks pöörake nuppu.
Vajutage OK
4. Väärtuse reguleerimiseks keerake juhtnuppu. Vajutage OK
5. Keerake kuumutusfunktsioonide nupp väljas-asendisse, et väljuda Menüü.

Alammenüü: Seaded

	Seadistus	Väärtus
01	Kellaaeg	Muuda
02	Ekraani heledus	1 - 5
03	Nuputoonid	1 - Piiks, 2 - Kliik, 3 - Heli on väljas
04	Helitugevus	1 - 4
05	Uptimer	Sees / Väljas
06	Sisevalgustus	Sees / Väljas
07	Kiirkuumutus	Sees / Väljas
08	Puhastamise meeldetuletus	Sees / Väljas
09	Wi-Fi	Sees / Väljas
10	Automaatne kaugtöötamine	Sees / Väljas
11	Tühista võrk	Jah/ei
12	Demorežiim	Aktiveerimis-kood: 2468
13	Tarkvaraversioon	Kontrollida
14	Taasta tehaseseaded	Jah/ei

5.7 Lukk

See funktsioon hoiab ära seadme funktsiooni kogemata muutmise.

Kui see aktiveeritakse seadme kasutamise ajal, lukustatakse juhtpaneel, et tagada küpsetusseadete katkematu jätkumine.

Kui see aktiveeritakse, kui seade on välja lülitatud, hoitakse juhtpaneel lukustatuna, et vältida seadme tahtmatut sisselülitamist.

 – vajutage ja hoidke all, et funktsioon sisse ja välja lülitada.

Kostab signaal.  – vilgub 3 x, kui lukustus on sisse lülitatud. Seadme uks on lukustatud.

5.8 Lisatarvikud



Olenevalt mudelist on saadaval lisatarvikud. Skannige QR-kood, et kontrollida, kuidas kasutada seadmega kaasasolevaid lisatarvikuid. Lisatarvikuid saate eraldi tellida. Lisateabe saamiseks pöörduge kohaliku edasimüüja poole.

Väike süvend ülaosas suurendab ohutust ja kaitseb kallutuse eest. Kõrge ääris ahjuplaadi

ümber ei lase kööginõudel ahjuplaadilt maha libiseda.

Sisestage tarvik (traatrest/küpsetusplaat) riiulite juhtribade vahele. Veenduge, et riiul puutub vastu ahju sisemuse tagakülge ja jalad on suunatud alla.

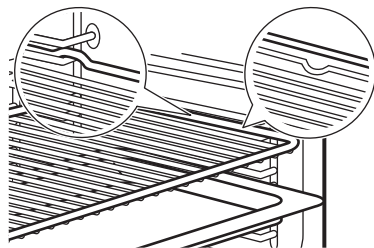

Kui teie küpsetusplaadil on kalle, paigutage see ahju sisemuse tagaosa poole.

Kui lisatarvikul on kiri, veenduge, et see oleks teie poole suunatud.

Kui kasutate küpsetusplaati, mille all on augud, asetage selle alla küpsetusplaat/pann tilkuvate vedelike kogumiseks.





6. NÕUANDED JA SOOVITUSED

6.1 Soovitused söögivalmistamiseks

Tabelites esitatud temperatuurid ja küpsetusajad on ainult soovituslikud. Need sõltuvad retseptist ning kasutatava tooraine kvaliteedist ja kogusest. Kui te ei leia mõne retsepti jaoks täpseid seadeid, kasutage sarnaste toitude omi.





Ahjutasandeid loetakse altpoolt üles.

Tabelites kasutatud sümbolid:

	Toiduaine tüüp
	Küpsetusrežiim
°C	Temperatuur
	Riiuli asend
	Küpsetusaeg (min)
	Lisateave

6.2 Niiske küpsetus pöördõhuga

Parimate tulemuste saamiseks järgige alltoodud tabelis olevaid soovitusi.

	°C			
Magusad rullid, 16 tükki	180	2	20–30	1)
Rullid, 9 tükki	180	2	30–40	1)
Pitsa, külmutatud, 0,35 kg	220	2	10–15	2)
Rullbiskviit	170	2	25–35	1)
Šokolaadikook	175	3	25–30	1)
Suflee, 6 tükki	200	3	25–30	3)
Biskviitainast põhi	180	2	15–25	4)
Victoria võileib	170	2	40–50	5)
Pošeeritud kala, 0.3 kg	180	3	20–25	1)

	°C			
Terve kala, 0,2 kg	180	3	25–35	1)
Kalafilee, 0,3 kg	180	3	25–30	6)
Pošeeritud liha, 0,25 kg	200	3	35–45	1)
Šašlõkk, 0,5 kg	200	3	25–30	1)
Küpsised, 16 tükki	180	2	20–30	1)
Makroonid, 24 tükki	180	2	25–35	1)
Muffinid, 12 tükki	170	2	30–40	1)
Soolased kondiitritooted, 20 tükki	180	2	25–30	1)
Muretainaküpsised, 20 tükki	150	2	25–35	1)
Koogikesed, 8 tükki	170	2	20–30	1)
Köögiviljad, pošeeritud, 0,4 kg	180	3	35–45	1)
Vegan-omlett	200	3	25–30	6)
Vahemerepärased köögiviljad, 0,7 kg	180	4	25–30	1)

1) Kasutage küpsetusplaati või pritsmepanni.

2) Kasutage ahjuresti.

3) Kasutage traatrestil keraamilisi portsjonivorme.

















4) Kasutage traatrestil tordipõhjalust.

5) Kasutage traatrestil küpsetusnõud.

6) Kasutage traatriiulil pitsapanni.

6.3 Teave katseasutustele

Testid vastavalt standardile IEC 60350-1.

		°C		
Väikesed koogid, 20 tk plaadil				
	3	170	20 - 35	1)
	3	150 - 160	20 - 35	1)
	2 ja 4	150 - 160	20 - 35	1)
Õunakook, 2 vormis Ø 20 cm				
	2	180	70 - 90	2)
	2	160	70 - 90	2)
Rasvatu biskviitkook, Ø 26 cm koogivorm				
	2	170	40 - 50	2) 3)
	2	160	40 - 50	2) 3)
	2 ja 4	160	40 - 60	2) 3)
Muretaigen				
	3	140 - 150	20 - 40	1)
	2 ja 4	140 - 150	25 - 45	1)
	3	140 - 150	25 - 45	1)
Röstleib/-sai				
	4	max	1 - 5	2) 3)

1) Kasutamine Küpsetusplaat.

2) Kasutamine Traatrest.

3) Eelsoojendage ahju 10 minutit.

7. PUHASTAMINE JA HOOLDUS

7.1 Märkused puhastamise kohta

- Kasutage metallpindadele mõeldud puhastuslahust.
- Katlakivijääkide eemaldamiseks kasutage tootja soovitatud katlakivieemaldusvedelikku.
- Niiskus võib kondenseeruda seadmesse või ukse klaaspaneelidele. Kondensatsiooni vähendamiseks laske seadmel enne küpsetamist 10 minutit töötada. Ärge hoidke toitu seadmes kauem kui 20 minutit.
- Ärge peske tarvikuid nõudepesumasinas.

7.2 Restitugede



- Veenduge, et seade on külm.
- Tõmmake ahjuriieli tugede esiosa külgešina küljest lahti.
- Tõmmake ahjuresti toe tagaosana külgešina küljest lahti ja eemaldage.
- Pange riilutoed tagasi algasendisse. Korrake samme vastupidises järjekorras.

Paigaldatud teleskoopseinide kinnitustihvtid peavad olema suunatud ettepoole.

7.3 Pürolüüspuhastamine

See programm põletab ära seadme jääkmustuse. Kasutage seda alati, kui teie seade vajab põhjalikku puhastamist.

Kui samasse kapiossa on paigaldatud ka teisi seadmeid, ärge kasutage neid selle funktsiooniga samal ajal. See võib ahju kahjustada.

1. Veenduge, et seade on külm.
2. Eemaldage kõik tarvikud.
3. Puhastage ahju sisemust ja siseukse klaasi sooja vee, pehme lapi ja pehmetoimelise pesuainega.
4. Keerake küttefunktsioonide nupp asendisse  sisenemiseks Menüü.
5. Keerake juhtnuppu, et valida  ja vajutage OK

Puhastusprogramm	Kestus
C1 - Kerge puhastamine	1 h
C2 - Tavaline puhastamine	1 h 30 min
C3 - Põhjalik puhastamine	2 h 30 min

6. Keerake juhtnuppu, et valida puhastusprogramm ja vajutage OK.
7. Puhastamise alustamiseks vajutage OK. Kui puhastamine algab, on seadme uks lukustatud ja tuli on kustunud. Ärge käivitage, kui ahju uks ei ole täielikult suletud. Kuni ukse avanemiseni kuvatakse ekraanil .
8. Pärast puhastamist keerake küpsetusrežiimide nupp väljas-asendisse.
9. Oodake, kuni seade jahtub ja uks avaneb. Puhastage ahju sisemust pehme lapi ja veega.

7.4 Puhastamise meeldetuletus

Kui ekraanil vilgub pärast küpsetamist , tuletab seade meelde, et peaksite seda pürolüüspuhastamise abil puhastama. Saate meeldetuletus välja lülitada alammenüüs: Seaded. Vt jaotist Igapäevane kasutamine, muutmine: Seaded.

7.5 Ukse eemaldamine ja paigaldamine

Puhastamiseks saate ahjuukse ja seesmised klaaspaneelid eemaldada. Enne klaaspaneelide eemaldamist lugege tähelepanelikult läbi terve peatükk "Ukse eemaldamine ja paigaldamine".

⚠ ETTEVAATUST!

Ärge kasutage ahju ilma klaaspaneelideta.

1. Avage uks täielikult ja hoidke mõlemast uksehingest kinni.

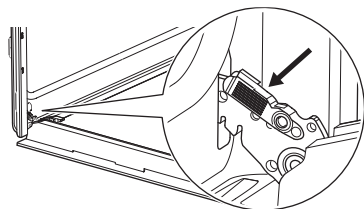

2. Tõstke ja tõmmake sulguritest, kuni need lahti klõpsatavad.

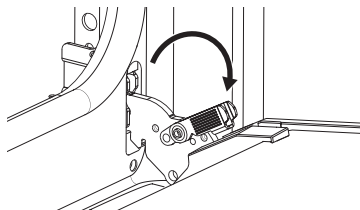

3. Sulgege ahjuukse poole peale esimeses avatud asendis. Seejärel tõstke ja tõmmake ust, et see oma kohalt eemaldada.

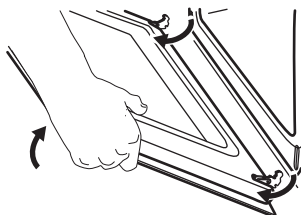

4. Asetage uks pehmele ja tasasele pinnale.
5. Vajutage ukse ülemises servas olevat ukseleistu **A** kummaltki küljelt sissepoole, et klamberkinnitus vabastada.

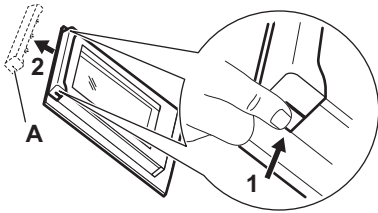

6. Eemaldamiseks tõmmake ukseleistu ettepoole.
7. Hoidke ukse klaaspaneeli ülaservast ühekaupa kinni ja tõmmake need, suunaga üles, juhikust välja. Jälgige, et klaas libiseks hoidikutest täielikult välja.

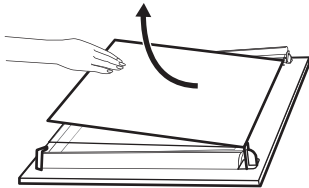

8. Puhastage klaaspaneeli seebi ja veega. Kuivatage klaaspaneeli ettevaatlikult. Ärge peske klaaspaneeli nõudepesumasinas.
9. Pärast puhastamist paigaldage klaaspaneelid ja ahjuuks. Veenduge, et

asetate klaaspaneelid tagasi õiges järjekorras. Kontrollige, kas klaaspaneeli küljel on sümbol / pealetükk. Kui uks on õigesti paigaldatud, kuulete sulgurite kinnitamisel klõpsatust.

① Printimisala **B** (kui see on olemas) peab olema suunatud ahju sisemuse suunas.

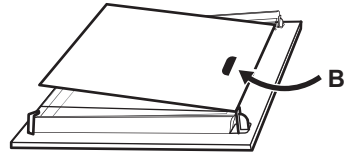

7.6 Lambi vahetamine

Ühenda seade vooluvõrgust lahti ja oodake, kuni see on külm.

Asendage lambipirn sobiva 300 °C taluva kuumakindla pirniga.

Tagumine lamp

1. Klaaskatte eemaldamiseks keerake seda.
2. Puhastage klaaskatte.
3. Asendage lamp.
4. Paigaldage klaaskatte.

8. TÕRKEOTSING

Kui te ei suuda probleemile ise lahendust leida, siis võtke ühendust edasimüüja või teeninduskeskusega. Teenindusandmed on märgitud esiraamil asuvale andmeplaadile. See nähtav ukse avamisel. Ärge eemaldage andmeplaati.

Kui ekraanil kuvatakse veakood, mida tabelis ei leidu, lülitage kaitse välja ja sisse, et seade taaskäivitada. Kui veakood ilmub uuesti, pöörduge volitatud teeninduskeskuse poole.

Te ei saa seadet aktiveerida ega käitada. – Seade ei ole vooluvõrguga või on ühendatud valesti.

Seade on sisse lülitatud, kuid ei soojene.

- Seadme uks ei ole korralikult kinni.
- Lukk on sisse lülitatud.
- Automaatne väljalülitus on aktiveeritud.

Lamp ei tööta. - Lamp on läbi põlenud. Vahetage lamp.

Lamp on välja lülitatud. – Niiske küpsetus pöördõhuga – on aktiveeritud.

Ekraanile on kuvatud "00:00". – Toimunud on elektrikatkestus. Seadke kellaaeg.

Err C3 – Sulgege uks. Lülitage seade sisse ja välja. Kontrollige, kas ukسلukk on terve.

Err F102 – Sulgege uks. Kontrollige, kas ukسلukk on terve.

9. ENERGIATÕHUSUS

9.1 Toote teabeleht ja toote teave vastavalt (EL) nr 65/2014 ja (EL) nr 66/2014

Tarnija nimi	AEG	
Mudeli tunnus	BP3100B 949498288 GU5PB41FSB 949498355 NBU5P401SB 949498350 NBU5P431SB 949498351 OU5PB41WSB 949498354 TU5PB431SB 949498325	
Energiatõhususe indeks	61.2	
Energiatõhususe klass	A++	
Energiatarve standardse koormusega, tavarežiim	0.93 kWh/tsüklkel	
Energiatarve standardse koormusega, ventilaatoriga režiim	0.52 kWh/tsüklkel	
Kambrite arv	1	
Soojusallikas	Elekter	
Helitugevus	72 l	
Ahju tüüp	Integreeritud ahi	
Mass	BP3100B	30.0 kg
	GU5PB41FSB	30.4 kg
	NBU5P401SB	30.7 kg
	NBU5P431SB	31.5 kg
	OU5PB41WSB	30.6 kg
TU5PB401SB	30.9 kg	

Seadet on testitud vastavalt: EN IEC 60350-1.

9.2 Teabenõuded vastavalt määrusele (EL) nr 2023/826

Ooterežiimis tarbitav võimsus	0,8 W
Võimsustarve võrgu-ooterežiimis	2,0 W
Maksimaalne aeg, mis kulub seadmel automaatselt kohaldatavale väikese energiatarbega režiimini jõudmiseks	20 min

Seadet on testitud vastavalt: EN 50564, EN 63474.

Juhtmeta võrguühenduse aktiveerimise ja deaktiveerimise juhiste saamiseks vaadake peatükki Enne esimest kasutamist.

9.3 Energiasäästu näpunäited

- Hoidke uks küpsetamise ajal suletuna ja ärge avage seda sageli.
- Jälgige, et uksetihend oleks puhas ja korralikult omal kohal.
- Kasutage metallist või tumedaid, mittepeegeldavaid kööginõusid.
- Jäta eelsoojendamine vahele, kui see pole vajalik.
- Minimeerige pause mitme roa küpsetamise vahel.
- Võimalusel kasutage energia kokkuhoiuks pöördõhuga küpsetusfunktsioone.
- Kasutage toidu soojas hoidmiseks jääksoojust. Vähendage seadme temperatuuri enne keetmise lõppu miinimumini 3–10 min.
- Kui lamp pole küpsetamise ajal vajalik, lülitage see välja.
- Niiske küpsetus pöördõhuga (ainult valitud mudelid) - Seda funktsiooni kasutati energiaklassi ja ökodisaini nõuete järgimiseks (vastavalt EU 65/2014 ja EU 66/2014). Katsed kooskõlas: IEC/EN 60350-1. Ahjuuks peab küpsetamise ajal olema suletud, et vältida kasutatava funktsiooni katkestamist ja tagada ahju töötamine võimalikult suure energiatõhususega. Selle funktsiooni kasutamisel lülitub lamp automaatselt välja. Mõne mudeli puhul kulub selleks 30 s.
- Võimaluse korral lülitage energia säästmiseks Wi-Fi välja. Vt jaotist Enne esimest kasutamist.
- Automaatne väljalülitamine - kui kuumutusfunktsioon on aktiivne ja seadeid ei muudeta, lülitub seade ohutuse huvides teatud aja möödudes automaatselt välja. Kui kavatsete kuumutusfunktsiooni kasutada kauem kui automaatse väljalülitamise aeg, määrake küpsetusaeg.
 - 12,5 h: 30–115 °C
 - 8,5 h: 120–195 °C
 - 5,5 h: 200–245 °C
 - 3 h: 250–maksimum °C

10. KESKKONNAASPEKTID

Ringlussevõttu tuleb saata materjalid, millel on sümbol . Ringlussevõtuks pange pakend vastavatesse konteineritesse. Aidake hoida keskkonda ja inimeste tervist ning suunake elektri- ja elektroonikaseadmete jäät-

med ringlusse. Ärge visake ära seadmeid, mis on tähistatud sümboliga  majapidamisjäätmete hulka. Viige seade kohalikku jäätmesortimispunkti või pöörduge abi saamiseks kohalikku omavalitsusse.

1. DROŠĪBAS NORĀDĪJUMI.....	18	6. IETEIKUMI UN PADOMI.....	27
2. DROŠĪBAS NORĀDĪJUMI.....	19	7. APKOPE UN TĪRĪŠANA.....	28
3. PRODUKTA APRAKSTS.....	22	8. TRAUCĒJUMMEKLĒŠANA.....	30
4. PIRMS PIRMĀS LIETOŠANAS.....	22	9. ENERGOEFEKTIVITĀTE.....	31
5. IKDIENAS LIETOŠANA.....	23	10. AR VIDĪ SAISTĪTI APSVĒRUMI.....	32

1. ⚠ DROŠĪBAS NORĀDĪJUMI

Pirms ierīces uzstādīšanas un lietošanas rūpīgi izlasiet pievienotos norādījumus. Ražotājs neatbild par savainojumiem un bojājumiem, kas radušies ierīces nepareizas uzstādīšanas vai lietošanas rezultātā. Vienmēr glabājiet šīs instrukcijas drošā, pieejamā vietā, lai tās varētu izmantot nākotnē.

1.1 Bērnu un neaizsargātu personu drošība

- Šo ierīci drīkst izmantot bērni no 8 gadu vecuma un cilvēki ar ierobežotām fiziskām, sensorām vai garīgām spējām vai pieredzes un zināšanu trūkumu atbildīgas personas uzraudzībā vai, ja tie ir informēti par ierīces drošu lietošanu un izprot potenciālos riskus. Bērniem no līdz 8 gadu vecumam un personām ar ļoti plašu un sarežģītu invalidi-

tāti jāliedz piekļuve ierīcei, ja vien tos nepārtraukti neuzrauga.

- Bērni jāuzrauga, lai viņi nerotaļātos ar ierīci un mobila- jām ierīcēm ar lietotni.
- Sargiet no bērniem iepako- jumu un utilizējiet to pareizi.
- **BRĪDINĀJUMS!** Ierīce un tās piekļūstamās detaļas lietošanas laikā sakarst. Lietošanas un atdzišanas laikā neļaujiet ierīces tuvu- mā atrasties bērniem un mājdzīvniekiem.
- Ieslēdziet bērnu drošības sistēmu, ja tāda ir pieeja- ma.
- Bērni nedrīkst tīrīt vai ap- kopt ierīci bez uzraudzības.

1.2 Vispārējā drošība

- Šī ierīce paredzēta tikai ēdiena gatavošanai.
- Šī ierīce ir izstrādāta tikai izmantošanai mājas apstā- kļos un telpās.

- Šo ierīci var izmantot birojos, viesnīcu numuros, naktsmītnēs, lauku viesu mājās un citās līdzīgās uzturēšanās vietās, kur tā netiek lietota intensīvāk kā parastā mājstāvēšanā.
- Nelietojiet ierīci pirms tās iebūvēšanas.
- Pirms visu veidu apkopes veikšanas atvienojiet ierīci no elektrotīkla.
- Ja elektrības vads ir bojāts, tas jānomaina ražotājam, pilnvarotam servisa centram vai citam līdzīgi kvalificētam speciālistam, lai izvairītos no elektrības trieciena riska.
- **BRĪDINĀJUMS!** Pirms spuldzes nomaiņas pārlicinieties, ka ierīce ir izslēgta, lai izvairītos no strāvas trieciena iespējamības.
- **BRĪDINĀJUMS!** Ierīce un tās piekļūstamās detaļas lietošanas laikā sakarst. Nepieskarieties sildelementiem un ierīces iekšienes virsmai.
- Vienmēr izmantojiet cimodus, lai izņemtu vai ievietotu papildpiederumus vai gatavošanas traukus.
- Lai izņemtu plauktu balstus, vispirms pavelciet nost no sānu sienām plauktu balsta priekšpusi, un tad aizmugurējo daļu. Uzstādiet plauktu atbalstus, veicot iepriekšminētās darbības pretējā secībā.
- Ierīces tīrīšanai neizmantojiet tvaika tīrītāju.
- Plīts virsmas stikla durvju tīrīšanai neizmantojiet raupjus, abrazīvus tīrīšanas līdzekļus vai asus metāla skrāpļus, jo tie var saskrāpēt virsmas, un tādējādi stikls var saplīst.
- Pirms pirolītiskās tīrīšanas izņemiet piederumus no cepeškrāsns un noslaukiet izlijušās vielas.

2. DROŠĪBAS NORĀDĪJUMI

2.1 Uzstādīšana

BRĪDINĀJUMS!

Ierīci drīkst uzstādīt tikai sertificēti speciālisti.

- Noņemiet visu iesaiņojumu.
- Neuzstādiet un nelietojiet bojātu ierīci.
- Ievērojiet instalācijas norādījumus, kas pieejami mūsu tīmekļa vietnē.
- Pārvietojiet ierīci uzmanīgi, jo tā ir smaga. Izmantojiet aizsargcimodus un slēgtus apavus.
- Nevelciet ierīci aiz roktura.
- Uzstādiet ierīci drošā un piemērotā vietā, kas atbilst uzstādīšanas prasībām.
- Nodrošiniet starp blakus uzstādītām ierīcēm piemērotu attālumu.
- Pirms ierīces uzstādīšanas pārlicinieties, ka tā stāv taisni un durvis atveras bez ierobežojumiem.

- Ierīce ir aprīkota ar elektrisku dzesēšanas sistēmu. Tā ir jādarbina ar elektrības padevi.

2.2 Pieslēgums elektrotīklam

⚠ BRĪDINĀJUMS!

Ugunsgrēka un elektrošoka risks!

- Elektroapgādes pieslēgums jāveic sertificētam elektriķim.
- Pārlicinieties, ka tehnisko datu plāksnītē norādītie parametri atbilst elektrotīkla parametriem.
- Ierīce ir jāsazemē. Vienmēr izmantojiet pareizi uzstādītu un drošu elektrotīkla kontaktligzdu.
- Neizmantojiet vairāku kontaktspraudņu adapterus un pagarinātājus.
- Nebojājiet strāvas kabeli un spraudni. Ja kabelis vai spraudnis jānomaina, tas jādarā mūsu pilnvarotajā servisa centrā.
- Neļaujiet elektrotīkla kabeliem pieskarties ierīces durvīm vai vietai zem ierīces, it īpaši tad, kad tā darbojas vai kad durvis ir karstas.
- Spriegumvadošo un izolēto detaļu triecienaizsardzības sistēmai ir jābūt droši nostiprinātai, un to nav iespējams noņemt bez instrumentiem.
- Ievietojiet strāvas spraudni kontaktligzdā tikai uzstādīšanas beigās. Nodrošiniet, ka pēc uzstādīšanas strāvas kontaktdakšai var piekļūt.
- Ja kontaktligzdai ir vaļīgs savienojums, nepieslēdziet tai kontaktspraudni.
- Neatvienojiet ierīci, velkot aiz strāvas kabeļa. Vienmēr turiet strāvas kontaktdakšu.
- Izmantojiet tikai atbilstošas izolācijas ierīces: automātslēdzus, drošinātājus (no turētājiem izskrūvējamus drošinātājus), zemējuma noplūdes automātslēdzus un savienotājus.
- Elektroinstalācijā jābūt uzstādītai izolācijas ierīcei, kas atslēdz ierīci no elektrotīkla visos polos; kontaktu atvēruma platumam jābūt vismaz 3 mm.
- Pirms kontaktspraudņa ievietošanas elektrotīkla kontaktligzdā pilnībā aizveriet ierīces durvis.
- Šī ierīce ir aprīkota ar barošanas vadu un kontaktdakšu.

Uzstādīšanai un nomaiņai Eiropā piemērotie kabeļu veidi:

H07 RN-F, H05 RN-F, H05 RRF, H05 VV-F, H05 V2V2-F (T90), H05 BB-F

Kabeļa dati ir norādīti Tehnisko datu plāksnītes kopjaukdas sadaļā. Tāpat jūs varat aplūkot tabulu:

Kopējā jauda (W)	Vada šķērsriezums (mm ²)
maksimāli 1,380	3x0.75
maksimāli 2,300	3x1
maksimāli 3,680	3x1.5

Zemējuma vadam (zaļas/dzeltenas krāsas kabelis) jābūt par 2 cm garākam nekā brūnajam fāzes un zilajam neitrālajiem kabeļiem.

2.3 Lietošana

⚠ BRĪDINĀJUMS!

Pastāv traumu, apdegumu, elektrošoka vai sprādziena risks.

- Nemainiet šīs ierīces specifikāciju.
- Pārlicinieties, ka ventilācijas atveres nav nosprostotas.
- Lietošanas laikā neatstājiet ierīci bez uzraudzības.
- Izslēdziet ierīci pēc katras lietošanas reizes.
- Ierīces durvis tās darbības laikā atveriet uzmanīgi, jo no ierīces var izplūst karsts gaiss un uzliesmojoši alkoholi saturošu sastāvdaļu gāzu maisījumi.
- Nelietojiet ierīci ar mitrām rokām, vai ja ierīce saskārusies ar ūdeni.
- Nepielietojiet spiedienu uz cepeškrāsns durvīm.
- Nelietojiet ierīci kā darba virsmu vai uzglabāšanai paredzētu virsmu.
- Nodrošiniet, ka durvju atvēršanas laikā ierīces tuvumā nav dzirksteļu un atklātas liesmas.
- Konservēšanai izmantojiet tikai apstiprinātus stikla traukus un burkas.
- Nelietojiet uzliesmojošus produktus ierīces tuvumā.
- Neizpauziet savu Wi-Fi paroli citām personām.

⚠ BRĪDINĀJUMS!

Pastāv ierīces bojājumu risks.

- Lai novērstu emaljas bojājumus vai krāsas maiņu atcerieties tālāk norādīto.
 - Novietojiet cepešpannas vai priekšmetus tieši uz tilpnes pamatnes.
 - Nelieciet alumīnija foliju tieši uz tilpnes pamatnes.
 - neļiejiet ūdeni karstā ierīcē.

- Pēc gatavošanas neatstājiēt ierīcē mitrus traukus un ēdienu.
- Papildpiederumus izņemiet un uzstādiēt uzmanīgi.
- Emaljas vai nerūsējošā tērauda krāsas maiņa neietekmē ierīces darbību.
- Mitrām kūkām izmantojiēt dziļu pannu, jo augļu sulas var izraisīt nenotīrāmus traipus.
- Vienmēr gatavojiēt pārtiku ar aizvērtām ierīces durvīm.
- Ja ierīce ir uzstādiētā aiz mēbeļu paneļa, ierīces lietošanas laikā un kamēr ierīce nav pilnībā atdzisusi, neaizveriet paneli, lai novērstu siltuma un mitruma izraisītus bojājumus.
- Attieciētā uz lampu(-ām), kas atrodas šī izstrādājuma iekšpusē, un rezerves daļu lampām, ko pārdod atsevišķi: šīs lampas ir izstrādātas, lai izturētu ārkārtējus fiziskus apstākļus sadzīves tehnikā, piemēram, temperatūru, vibrāciju, mitrumu, vai ir paredzētas informācijas signalizēšanai par ierīces darbības stāvokli. Tās nav paredzētas citiem lietošanas veidiem un nav piemērotas māsaimniecības telpu apgaismojumam.
- Šis ražojums satur gaismas avotu, kura energoefektivitātes klase ir G.
- Izmantojiēt tikai spuldzes ar tādām pašām specifikaicijām).
- Lai salabotu ierīci, saziņieties ar pilnvaroto servisa centru. Izmantojiēt tikai oriģinālās rezerves daļas.

2.4 Apkope un tīrīšana

BRĪDINĀJUMS!

Pastāv traumu, ugunsgrēka vai ierīces bojājumu risks.

- Pirms apkopes veikšanas izslēdziet ierīci un atviiņojiet to no strāvas padeves.
- Pārliecinieties, ka ierīce ir atdzisusi, lai izvairītos no stikla saplīšanas. Ja durvju stikla paneli ir bojāti, saziņieties ar pilnvaroto servisa centru, lai tos nomainītu.
- Izņemot durvis no ierīces, ievērojiēt piesardzību, jo tās ir smagas.
- Pēc katras lietošanas reizes iztīriēt un izslaukiēt ierīci, tās tilpni un papildpiederumus, lai novērstu tvaika kondensāciju, koroziju un virsmas bojājumus.
- Ierīces un papildpiederumu tīrīšanai izmantojiēt mikrošķiedras drānu, siltu ūdeni un neitrālus mazgāšanas līdzekļus. Nelietojiēt abrazīvus līdzekļus, sūklus, šķīdinātājus, asus vai metāla priekšmetus.

- Lietojiēt cepeškrāsns tīrīšanas aerosolu, ievērojiēt uz iepakojuma sniegtos drošības norādījumus.

Pirolītiskā tīrīšana

- Izlasiet visus norādījumus par pirolītisko tīrīšanu
- Pirms pirolītiskās tīrīšanas un iepriekšējas karsēšanas izņemiet no cepeškrāsns iekšpusēs:
 - Jebkurus pārmērīgus pārtikas atlikumus, izlijušo/ uzkrājušos eļļu vai taukvielas.
 - visus izņemamos priekšmetus (tostarp, plaukti, sānu vadotnes utt. daļas, kuras ietilpst iekārtas komplektācijā), jo īpaši nepiedegošos katlus, pannas, paplātes, piederumus utt.
- Nodrošiniēt, ka pirolītiskās tīrīšanas laikā ierīces tuvumā neatrodas bērni, jo ierīce kļūst ļoti karsta un no priekšējām ventilācijas atverēm izplūst karsts gaiss.
- Pirolītiskās tīrīšanas laikā no ēdienu atliekām un detaļām var rasties dūmi. Gan sākotnējās uzkaršēšanas, gan pirolītiskās tīrīšanas laikā un pēc tās nodrošiniēt labu ventilāciju.
- Neizšļakstiet vai neizlejiēt ūdeni uz cepeškrāsns durvīm pirolītiskās tīrīšanas laikā vai pēc tās, lai izvairītos no stikla paneļu bojāšanas.
- Izgarojumi, kas no cepeškrāsns / no ēdiena atliekām rodas pirolītiskās tīrīšanas laikā, nav kaitīgi cilvēkiem, tai skaitā maziem vai personām ar veselības traucējumiem.
- Pirolītiskās tīrīšanas un sākotnējās uzkaršēšanas laikā un pēc tam nelaijiēt pie ierīces uzturēties mājdzīvniekiem. Mazi mājdzīvnieki (it īpaši putni un rāpuļi) var būt ļoti jutīgi pret temperatūras izmaiņām un radītajiem izgarojumiem.
- Pirolītiskā tīrīšana augstā temperatūrā var kaitēt katlu, pannu, paplāšu un virtuves piederumu nepiedegošajām virsmām, un tās laikā var izdalīties nedaudz kaitīgu izgarojumu.

2.5 Utilizācija

BRĪDINĀJUMS!

Pastāv traumu un nosmakšanas risks.

- Saiziņieties ar vietējās pašvaldības iestādēm, lai noskaidrotu, kā utilizēt ierīci.
- Atviiņojiet ierīci no elektrofikla, pēc tam nogrieziēt elektrības kabeli un to izmetiet.

3. PRODUKTA APRAKSTS

3.1 Vispārējs pārskats

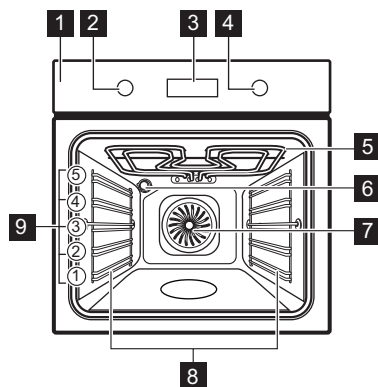

- 1 Vadības panelis
- 2 Karsēšanas funkciju pārslēgš
- 3 Displejs
- 4 Vadības regulators
- 5 Sildelements
- 6 Lampa
- 7 Ventilators
- 8 Plaukta atbalsts, izņemams
- 9 Plauktu līmeņi

3.2 Vadības panelis

	Nospiediet, lai iestatītu taimera funkcijas.
	Nospiediet un turiet nospiestu, lai iestatītu funkciju: Ātrā uzsilsšana.
	Nospiediet, lai ieslēgtu un izslēgtu ierīces apgaismojumu.
	Nospiediet un turiet nospiestu, lai iestatītu funkciju: Bloķēšana

OK Nospiediet, lai apstiprinātu savu atlasī.

Displeja indikatori

	Ierīce ir bloķēta.
	Apakšizvēlne: Gatavošanas palīgs.
	Apakšizvēlne: Tīrīšana.
	Apakšizvēlne: Iestatījumi
	Ir aktivizēts Ātrā uzsilsšana.
	Ir aktivizēts Laika atgādinājums.
	Ir aktivizēts Gatavošanas laiks.
	Ir aktivizēts Atliktā starta laiks.
	Ir aktivizēts Laika skaitīšana.
	Ir aktivizēts Wi-Fi.
	Ir aktivizēts Tālvadība.

Progressa josla: vizuāli norāda, kad ierīcē sasniegta iestatītā temperatūra vai pagājis gatavošanas laiks.

Lai ieslēgtu ierīci:

1. Nospiediet pārslēgu pogas. Pogas izbīdās uz āru (tikai atsevišķiem modeļiem).
2. Pagrieziet karsēšanas funkciju pārslēgu, lai atlasītu funkciju.
3. Pagrieziet vadības pārslēgu, lai pielāgotu iestatījumus.

Lai izslēgtu ierīci, pagrieziet karsēšanas funkciju pārslēgu pozīcijā "izslēgts" 0.



4. PIRMS PIRMĀS LIETOŠANAS,

4.1 Laika iestatīšana

Pēc ierīces pirmās pieslēgšanas elektrotīklam, uzgaidiet, līdz displejā parādās: "00:00" vai "12:00" (atkarībā no modeļa).



1. Pagrieziet vadības pārslēgu, lai iestatītu laiku.
2. Nospiediet OK.

4.2 Iepriekšēja karsēšana un tīrīšana

1. Uzsildiet tukšu ierīci, lai likvidētu visus aromātus. Vēdiniet telpu.
2. Izņemiet no cepeškrāsns visus piederumus un plauktu balstus.
3. Iestatiet katru funkciju uz maksimālo temperatūru un ļaujiet ierīcei darboties noteiktu laiku:  1 st,  15 min,  15 min. Skatiet sadaļu Ikdienas lietošana.
4. Izslēdziet ierīci un ļaujiet tai atdzist.
5. Iztīriet ar mikrošķiedras drānu, siltu ūdeni un maigu mazgāšanas līdzekli. Ievietojiet atpakaļ piederumus un plauktu balstus.

4.3 Bezvadu savienojums

Lai savienotu ierīci, jums nepieciešams turpmāk minētais.

- Bezvadu tīkls ar interneta savienojumu.
 - Tam pašam bezvadu tīklam pieslēgta mobilā ierīce.
1. Lai lejupielādētu lietojumprogrammu, skenējiet QR kodu, kas atrodams uz lietotāja rokasgrāmatas aizmugurējā vāka. Jūs varat arī lejupielādēt lietotni tieši no lietotņu veikala.
 2. Izpildiet norādījumus par darba uzsākšanu ar lietotni.
 3. Pagrieziet karsēšanas funkciju regulatoru, lai atlasītu .
 4. Pagrieziet vadības regulatoru, lai atlasītu  / Wi-Fi. Ieslēdziet vai izslēdziet to.

Skatiet Ikdienas lietošana, Mainīšana: Iestatījumi.

Wi-Fi ir ieslēgts pēc noklusējuma. Skatiet Energoefektivitāte, Leteikumi elektroenerģijas taupīšanai.

 Drošības nolūkos tālvadība automātiski izslēdzas pēc 24 st. Nepieciešamības gadījumā atkārtojiet uzsākšanu.

Frekvence	2.4 GHz WLAN 2400 - 2483.5 MHz
Protokols	IEEE 802.11b DSSS, 802.11g/n OFDM
Maksimālā jauda	EIRP < 20 dBm (100 mW)
Wi-Fi modulis	NIUS-50

4.4 Programmatūras licences

Šī produkta programmatūra satur komponentus, kuru pamatā ir bezmaksas un atvērta pirmkoda programmatūra. AEG atzīst atvērtais programmatūras un robotikas kopienas ieguldījumus atfīstības projektā.

Lai piekļūtu šo bezmaksas un atvērta pirmkoda programmatūras komponentu pirmkodam, kuru licences nosacījumi paredz publicēšanu, kā arī lai skatītu pilnu informāciju par autortiesībām un piemērojamajiem licences noteikumiem, apmeklējiet: <http://aeg.opensoftwarerepository.com> (mape NIUS).

5. IKDIENAS LIETOŠANA

5.1 Karsēšanas funkcijas

 **Karsēšana ar ventilatoru:** Vienmērīga cepšana, saudzīgums, kaltēšana

 **Augš./Apakškarsēšana:** Tradicionāla cepšana

 **Saldēta pārtika:** Fritēti kartupeļi, kartupeļu kroketes, pildītie rullīši

 **Picas funkcija:** Picas cepšana

 **Apakškarsēšana:** Kūku cepšana

 **Atkausēšana:** Atkausēšana

 **Ventilatora kars. ar mitrumu:** Cepšana

 **Griļs:** Grauzdēšana, grilēšana

 **Infratermiskā grilēšana:** Gaļas cepšana, apbrūnināšana

Dažu cepeškrāsns funkciju darbības laikā, kad temperatūra nokrīt zem 80°C, apgaismojums var automātiski izslēgties.

5.2 Iestatījums: Karsēšanas funkcijas

1. Pagrieziet karsēšanas funkciju pārslēgu, lai atlasītu karsēšanas funkciju.

- Pagrieziet vadības pārslēgu, lai iestatītu temperatūru.

» Ātrā uzsīšana: nospiediet un turiet nospiestu, lai saīsinātu karsēšanas laiku. Iespēja pieejama dažām karsēšanas funkcijām. Ventilators var ieslēgties automātiski.

5.3 Taimeris

- Pagrieziet pārslēgus, lai atlasītu karsēšanas funkciju un iestatītu temperatūru, ja nepieciešams.
- Spiediet , līdz displejā parādās vēlamā taimera funkcija:

 **Laika atgādinājums:** Laika atskaites iestatīšana. Beidzoties iestatītajam laikam, atskan skaņas signāls.

 **Gatavošanas laiks:** Laika atskaites iestatīšana. Kad taimeris iestatītais laiks beidzas, atskan signāls un gatavošana tiek pārtaukta.

 **Atliktā starta laiks:** Ēdiena gatavošanas sākuma un/vai beigu atlikšana.

- Pagrieziet vadības pārslēgu, lai iestatītu laiku.
- Spiediet OK.
- Kad laiks beidzas, nospiediet OK un, ja nepieciešams, pagrieziet pārslēgus izslēgtā pozīcijā.

5.4 Iekļūšana: Izvēlne

Atveriet Izvēlni, lai piekļūtu gatavošanas palīga ēdieniem un iestatījumiem.



- Pagrieziet karsēšanas funkciju grozāmpogu uz .

Displejā redzams , , .

- Pagrieziet vadības grozāmpogu un atlasiet ikonu, lai iekļūtu apakšizvēlnē. Nospiediet OK.









5.5 Iestatījums: Gatavošanas palīgs

Gatavošanas palīgs apakšizvēlnē sastāv no programmām, kas paredzētas konkrētiem ēdieniem. Programmas sākas ar piemērotiem iestatījumiem. Jūs varat pielāgot laiku un temperatūru gatavošanas laikā.

- Pagrieziet karsēšanas funkciju grozāmpogu uz .
- Pagrieziet vadības grozāmpogu, lai atlasītu . Nospiediet OK.

- Pagrieziet vadības grozāmpogu, lai atlasītu ēdienu (P1 – P...). Nospiediet OK.
- Pagrieziet vadības pogu, lai pielāgotu svaru. Atsevišķiem ēdieniem pieejamas iespējas. Nospiediet OK.
- Ievietojiet ēdienu ierīcē. Nospiediet OK.
- Kad funkcija beidz darbību, pārbaudiet, vai ēdiens ir gatavs. Pagariniet gatavošanas laiku pēc nepieciešamības.

Apakšizvēlne: Gatavošanas palīgs

Apzīmējumi	
	Pieejama svara pielāgošana.
	Pirms ēdiena gatavošanas uzsildiet ierīci.
	Plaukta līmenis. Skatiet sadaļu Produkta apraksts.
P1 Rostbifs, pusjēls	 2; cepamā paplāte 1–1,5 kg; 4–5 cm biežumā
P2 Rostbifs, vidēji izcepts	Pāris minūtes apcepiet gaļu karstā pannā. Ievietojiet iekārtā.
P3 Rostbifs, labi izcepts	Steiks, vidēji izcepts , 180–220 g gab.; 3 cm biežumā
P4   3; cepamtrauks uz restotā plaukta	Pāris minūtes apcepiet gaļu karstā pannā. Ievietojiet iekārtā.
P5   2; cepamtrauks uz restotā plaukta	Cepta/sautēta liellopa gaļa (augstākā labuma ribas, biezs sāna gabals), 1,5–2 kg
	Pāris minūtes apcepiet gaļu karstā pannā. Pievienojiet šķidrumu. Ievietojiet iekārtā.
P6 Rostbifs, pusjēls ¹⁾	 2; cepamā paplāte 1–1,5 kg; 4–5 cm biežumā
P7 Rostbifs, vidēji izcepts ¹⁾	Pāris minūtes apcepiet gaļu karstā pannā. Ievietojiet iekārtā.
P8 Rostbifs, labi izcepts ¹⁾	

P9	Liellopa fileja, pusjēla ¹⁾	
P10	Liellopa fileja, vidēji izcepta ¹⁾	☐ 2; cepamā paplāte 0,5–1,5 kg; 5–6 cm biežumā Pāris minūtes apcepjet gaļu karstā pannā. Ievietojiet iekārtā.
P11	Liellopa fileja, pilnībā izcepta ¹⁾	
P12	Tela gaļas cepetis (piemēram, plecs)	☐ 2; cepamtrauks uz restotā plaukta , 0,8–1,5 kg; 4 cm biežumā Pievienojiet šķidrumu. Cepiet aplātu.
P13	Cūkas kakla vai lāpstīņas cepetis , 1,5–2 kg	☐ 2; cepamtrauks uz restotā plaukta Gatavošanas laika vidū apgrieziet gaļu otrādi.
P14	Plucināta cūkgaļa ¹⁾ , 1,5–2 kg	☐ 2; cepamā paplāte Gatavošanas laika vidū apgrieziet gaļu otrādi, lai tā iegūtu vienlīdzīgu brūnumu.
P15	Cūkas muguras gabals , 1–1,5 kg; 5–6 cm biežumā	☐ 2; cepamtrauks uz restotā plaukta
P16	Cūkas ribas , 2–3 kg; jēlas, 2–3 cm biežumā	☐ 3; dziļā panna Pievienojiet šķidrumu, lai aplātu pannas apakšu. Gatavošanas laika vidū apgrieziet gaļu otrādi.
P17	Jēra kāja ar kaulu , 1,5–2 kg; 7–9 cm biežumā	☐ 2; cepamtrauks uz cepamās paplātes Pielejiet šķidrumu. Gatavošanas laika vidū apgrieziet gaļu otrādi.
P18	Vesela vista , 1–1,5 kg; svaiga	☐ 2; sacepuma trauks uz cepamās paplātes Gatavošanas laika vidū apgrieziet gaļu otrādi, lai tā iegūtu vienlīdzīgu brūnumu.
P19	Puse vistas , 0,5–0,8 kg	☐ 3; cepamā paplāte
P20	Vistas krūtiņa , 180–200 g gab.	☐ 2; sacepuma trauks uz restotā plaukta Pāris minūtes apcepjet gaļu karstā pannā.
P21	Vistu kājas, svaigas	☐ 3; cepamā paplāte Ja vistas kājiņas ir iepriekš marinētas, iestatiet zemāku temperatūru un gata-vojiēt tās ilgāk.
P22	Vesela pīle , 2–3 kg	☐ 2; cepamtrauks uz restotā plaukta Ievietojiet gaļu cepamajā traukā. Gatavošanas laika vidū apgrieziet pīli otrādi.
P23	Vesela zoss , 4–5 kg	☐ 2; dziļā panna Ievietojiet gaļu cepamajā paplātē. Gatavošanas laika vidū apgrieziet zosi otrādi.
P24	Viltotais zaķis , 1 kg	☐ 2; restotais plaukts
P25	Vesela zivs, grilēta , 0,5–1 kg katra	☐ 2; cepamā paplāte Pildiet zivi ar sviestu, garšvielām un garšaugiem.
P26	Zivs fileja	☐ 3; sacepuma trauks uz restotā plaukta
P27	Siera kūka	☐ 2; ∅ 28 cm savelkamā forma uz restotā plaukta
P28	Ābolkūka	☐ 3; cepamā paplāte
P29	Ābolu tarte	☐ 2; pīrāga forma uz restotā plaukta
P30	Ābolu pīrāgs	☐ 1; ∅ 22 cm pīrāga forma uz restotā plaukta
P31	Brauniji , 2 kg mīklas	☐ 3; dziļā panna
P32	Kēksiņi	☐ 3; kēksiņu panna uz restotā plaukta

	Kēkss
P33	2; maizes forma uz restotā plaukta
P34	Krāsni cepti kartupeļi , 1 kg 2; cepamā paplāte Izmantojiet veselus kartupeļus ar mizu.
P35	Daiviņas , 1 kg 3; cepamā paplāte , izklāta ar cepamo papīru Sagrieziet kartupeļus gabaliņos.
P36	Grilēti dažādi dārzeņi , 1–1,5 kg 3; cepamā paplāte , izklāta ar cepamo papīru Sagrieziet dārzeņus gabaliņos.
P37	Kroketes, saldētas , 0,5 kg 3; cepamā paplāte
P38	Kartupeļu salmiņi, saldēti , 0,75 kg 3; cepamā paplāte
P39	Gaļas/dārzeņu lazanja ar sausajām makaronu plāksnēm , 1–1,5 kg 2; sacepuma trauks uz restotā plaukta
P40	Kartupeļu sacepums (svaigi kartupeļi), 1–1,5 kg 1; sacepuma trauks uz restotā plaukta Gatavošanas laika vidū apgrieziet ēdiena otrādi.
P41	Pica, svaiga, plāna 2; cepamā paplāte , izklāta ar cepamo papīru
P42	Pica, svaiga, bieza 2; cepamā paplāte , izklāta ar cepamo papīru
P43	Sālais pīrāgs 2; cepamforma uz restotā plaukta
P44	Bagete/čabata/baltmaize , 0,8 kg 2; cepamā paplāte , izklāta ar cepamo papīru Baltmaizei nepieciešams ilgāks laiks.
P45	Pilngraudu/rudzu/rupjā maize , 1 kg 2; cepamā paplāte , izklāta ar cepamo papīru / maizes forma uz restotā plaukta

1) Gatavošana zemā temperatūrā.

5.6 Mainīšana: iestatījumi

1. Pagrieziet karsēšanas funkciju pārslēgu uz .
2. Grieziet vadības pārslēgu, lai atlasītu . Spiediet OK.
3. Pagrieziet vadības pārslēgu, lai atlasītu iestatījumu. Spiediet OK.
4. Pagrieziet vadības pārslēgu, lai pielāgotu vērtību. Spiediet OK.
5. Pagrieziet karsēšanas funkciju pārslēgu pozīcijā izslēgts, lai izietu no Izvēlne.

Apakšizvēlne: iestatījumi

	iestatījums	Vērtība
01	Diennakts laiks	Mainīt
02	Displeja spilgtums	1 - 5
03	Taustiņu skaņa	1 – pīkstiens, 2 – klikšķis, 3 – skaņa izslēgta
04	Skaņas signāla skaļums	1 - 4
05	Laika skaitīšana	Ieslēgt/Izslēgt
06	Apgaismojums (lampa)	Ieslēgt/Izslēgt
07	Ātrā uzsīšana	Ieslēgt/Izslēgt
08	Tīrīšanas atgādinājums	Ieslēgt/Izslēgt
09	Wi-Fi	Ieslēgt/Izslēgt
10	Automātiska attālināta ekspluatācija	Ieslēgt/Izslēgt
11	Aizmirst tīklu	Jā / Nē
12	Demonstrācijas režīms	Aktivizācijas kods: 2468
13	Programmatūras versija	Pārbaude
14	Nodzēst visus iestatījumus	Jā / Nē

5.7 Bloķēšana

Šī funkcija novērš nejuaušu ierīces funkcijas pārslēšanu.

Aktivizējot ierīces lietošanas laikā, vadības panelis tiek bloķēts, nodrošinot ka netiek ietekmēti pašreizējie gatavošanas iestatījumi.

Aktivizējot laikā, kad ierīce netiek lietota, vadības panelis ir bloķēts, lai ierīce netīšām netiktu ieslēgta.

 – nospiediet un turiet, lai ieslēgtu un izslēgtu funkciju.

Atskan signāls.  – nomirgo 3 reizes, kad bloķēšana ir ieslēgta. Ierīces durvis ir bloķētas.

5.8 Papildpiederumi



Piederumi pieejami atkarībā no modeļa. Skenējiet QR kodu, lai pārbaudītu, kā lietot ierīces komplektācijā iekļautos piederumus. Varat pasūtīt papildpiederumus atsevišķi. Lai iegūtu papildinformāciju, lūdzu, sazinieties ar savu vietējo tirgotāju.

Neliela iedobe augšpusē palielina drošību un aizsardzību pret sagāšanos. Mala ap plauktu neļauj ēdiena gatavošanas traukiem noslidēt no plaukta.

Ievietojiet piederumu (restoto plauktu / paplāti) starp plauktu atbalsta vadotnes stieniem. Pārlicinieties, ka plaukts pieskaras cepeškrāns iekšpuses aizmugurei un kājiņas vērstas uz leju.

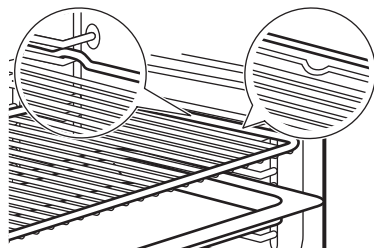

Ja jūsu paplātei ir slīpums, novietojiet to cepeškrāns iekšpuses aizmugures virzienā.

Ja uz piederuma ir uzraksts, pārlicinieties, ka tas ir vērst pret jums.

Ja izmantojat paplāti ar caurumiem, novietojiet paplāti/pannu zem tās, lai savāktu pilošus šķidrumus.





6. IETEIKUMI UN PADOMI

6.1 Gatavošanas ieteikumi

Tabulās norādītā temperatūra un cepšanas laiki ir tikai orientējoši. Tie ir atkarīgi no receptēm un izmantoto sastāvdaļu kvalitātes un daudzuma. Ja nevarat atrast iestatījumus konkrētai receptei, meklējiet tai līdzīgu.

Skatiet cepšanas pozīcijas no cepeškrāns apakšas.

Tabulās izmantotie simboli:

	Ēdiena veids
	Karsēšanas funkcija
°C	Temperatūra
	Plaukta līmenis
	Gatavošanas laiks (min)
	Papildinformācija

6.2 Ventilatora kars. ar mitrumu

Labāka rezultāta gūšanai ievērojiet laikus, kas uzskaitīti tabulā.

	°C			
Smalkmaizītes, 16 gabali	180	2	20–30	1)
Maizītes, 9 gabali	180	2	30–40	1)
Pica, saldēta, 0,35 kg	220	2	10–15	2)
Rulete	170	2	25–35	1)
Šok. kūkss ar riekstiem	175	3	25–30	1)
Suflē, 6 gabali	200	3	25–30	3)
Biskvītkūkas pīrāga pamatne	180	2	15–25	4)
Biskvītkūka ar pildījumu	170	2	40–50	5)
Vārīta zivs, 0,3 kg	180	3	20–25	1)
Vesela zivs, 0,2 kg	180	3	25–35	1)
Zivs fileja, 0,3 kg	180	3	25–30	6)
Vārīta gaļa, 0,25 kg	200	3	35–45	1)
Šašliks, 0,5 kg	200	3	25–30	1)
Cepumi, 16 gabali	180	2	20–30	1)

	°C			
Makarūni, 24 gabali	180	2	25-35	1)
Kēksiņi, 12 gabali	170	2	30-40	1)
Sājā mīkla, 20 gabali	180	2	25-30	1)
Smilšu mīklas cepumi, 20 gabali	150	2	25-35	1)
Tartletes, 8 gabali	170	2	20-30	1)
Dārzeni, vārīti, 0,4 kg	180	3	35-45	1)
Veģetārā omlete	200	3	25-30	6)
Vidusjūras dārzeni, 0,7 kg	180	4	25-30	1)

1) Izmantojiet cepamo paplāti vai dziļo pannu.

2) Lietojiet režģi.

3) Izmantojiet keramikas cepamtrauciņus uz restotā plaukta.





4) Izmantojiet pīrāga pamatni uz restotā plaukta.















5) Izmantojiet cepamtrauku uz restotā plaukta.

6) Izmantojiet picas pannu uz restotā plaukta.

6.3 Informācija testēšanas iestādēm

Pārbaudes saskaņā ar IEC 60350-1.

		°C		
Kūciņas, 20 vienā paplātē				
	3	170	20 - 35	1)

		°C		
	3	150 - 160	20 - 35	1)
	2 un 4	150 - 160	20 - 35	1)
Ābolu pīrāgs, 2 veidnes Ø20 cm				
	2	180	70 - 90	2)
	2	160	70 - 90	2)
Biskvītkūka bez taukvielām, kūkas veidne Ø 26 cm				
	2	170	40 - 50	2) 3)
	2	160	40 - 50	2) 3)
	2 un 4	160	40 - 60	2) 3)
Smilšu mīklas cepumi				
	3	140 - 150	20 - 40	1)
	2 un 4	140 - 150	25 - 45	1)
	3	140 - 150	25 - 45	1)
Karstmaize				
	4	maks.	1 - 5	2) 3)

1) Izmantojiet Cepamā paplāti.

2) Izmantojiet Restots plaukts.

3) Iepriekš sakarsējiet ierīci 10 minūtes.

7. APKOPE UN TĪRĪŠANA

7.1 Piezīmes par tīrīšanu

- Metāla virsmu tīrīšanai izmantojiet tīrīšanas šķīdumu.
- Kaļķakmens atlikumu noņemšanai izmantojiet ražotāja ieteikto šķidro kaļķakmens noņemšanas līdzekli.
- Ierīcē vai uz durvju stikla paneļiem var uzkrāties mitrums. Lai mazinātu kondensēšanos, pirms gatavošanas ļaujiet ierīcei darboties 10 minūtes. Neglabājiet pārtikas produktus ierīcē ilgāk par 20 minūtēm.
- Nemazgājiet papildpiederumus trauku mazgājamajā mašīnā.

7.2 Plauktu balstu

- Pārbaudiet, vai ir ierīce ir atdzisusi.



- Pavelciet plauktu atbalstu priekšējo daļu nost no sānu sienas.
- Pavelciet plaukta balsta aizmugurējo daļu nost no sānu sienas un izņemiet to.
- Ievietojiet plauktu balstu atpakaļ sākotnējā stāvoklī. Atkārtojiet darbības apgrieztā secībā.

Ja komplektā iekļautas teleskopiskās vadotnes, to stiprinājuma tapām jābūt vērstām uz priekšu.

7.3 Pirolītiskā tīrīšana

Šī programma nodedzina ierīcē atlikušos netīrumus. Izmantojiet to ikreiz, kad ierīcei nepieciešama dziļa tīrīšana.

Ja tajā pašā virtuves skapī ir uzstādītas citas ierīces, nelietojiet tās, kad darbojas šī funkcija. Tas var radīt cepeškrāsns bojājumus.

1. Pārbaudiet, vai ir ierīce ir auksta.
2. Izņemiet visus papildpiederumus.
3. Notīriet cepeškrāsns iekšējo apakšpusi un durvju stikla iekšpusi ar siltu ūdeni, mīkstu drānu un maigu tīrīšanas līdzekli.
4. Pagrieziet karsēšanas funkciju pārslēgu uz  lai nonāktu Izvēlnē.
5. Pagrieziet vadības pogu, lai atlasītu  un nospiediet OK.

Tīrīšanas programma	Darb. laiks
C1 - Viegla tīrīšana	1 h
C2 - Vidēji intensīva tīrīšana	1 h 30 min
C3 - Padziļināta tīrīšana	2 h 30 min

6. Pagrieziet vadības pogu, lai atlasītu tīrīšanas programmu, un nospiediet OK.

7. Nospiediet OK, lai sāktu tīrīšanu.

Kad sākas tīrīšanas programma, ierīces durvis ir bloķētas un apgaismojums ir izslēgts. Neaktivizējiet funkciju, ja cepeškrāsns durvis nav pilnīgi aizvērtas. Līdz durvju atbloķēšanai displejā redzams .

8. Pēc tīrīšanas pagrieziet karsēšanas funkciju pārslēgu izslēgtā pozīcijā.
9. Uzgaidiet, līdz ierīce ir atdzisusi un durvis tiek atbloķētas. Tīriet cepeškrāsns iekšpusi ar mīkstu drānu un ūdeni.

7.4 Tīrīšanas atgādinājums

Kad displejā mirgo  pēc gatavošanas sesijas, ierīce atgādina, ka nepieciešama pirolītiskā tīrīšana. Jūs varat atgādinājumu izslēgt apakšizvēlnē: Iestatījumi. Skatiet Ikdienas lietošana, Mainot: Iestatījumi.

7.5 Durvju noņemšana un uzstādīšana

Durvju un iekšējos stikla paneļus var izņemt, lai notīrītu. Izlasiet visus "Durvju noņemšanas un uzstādīšanas" norādījumus pirms stikla paneļu izņemšanas.

⚠ UZMANĪBU!

Nelietojiet cepeškrānsi bez stikla paneļiem.

1. Atveriet durvis līdz galam un turiet abas enģes.

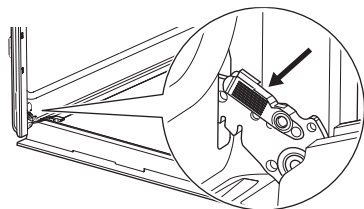

2. Paceliet un velciet aizslēgus uz aizmuguri, līdz tie noklikšķ.

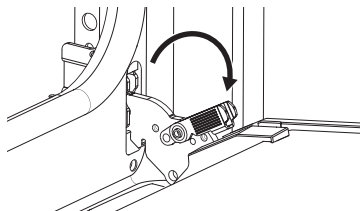

3. Aizveriet cepeškrāsns durvis pusatvērtā stāvoklī līdz pirmajai atvēršanas pozīcijai. Tad paceliet un pavelciet, lai izceltu ārā durvis.

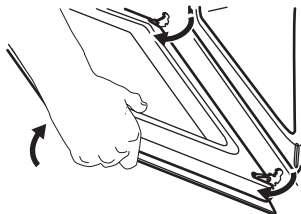

4. Novietojiet durvis uz stabilas virsmas, kas pārklāta ar mīkstu drānu.
5. Turiet durvju augšdaļā esošo apmali **A** no abām pusēm un bīdiet to uz iekšpusi, lai atbrīvotu spraudņa blīvi.

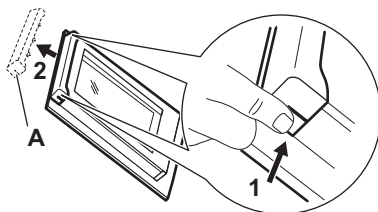

6. Pavelciet durvju apmali uz priekšu, lai to izceltu.
7. Turiet durvju stikla paneļus aiz to augšējās malas un velciet tos ārā no vadotnēm vienu pēc otra virzienā uz augšu. Pārļiecinieties, lai stikls izslīdētu ārā no balsta pilnībā.

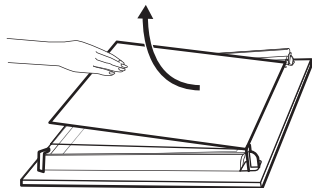

8. Noīriiet stikla paneļus ar ūdeni un ziepēm. Uzmanīgi nosusiniet stikla paneļus. Nemazgājiet stikla paneļus trauku mazgājamajā mašīnā.
9. Pēc tīrīšanas uzstādiat stikla paneļus un cepeškrāsns durvis. Nodrošiniet, ka stikla paneļi tiek ievietoti pareizā secībā. Sameklējiet simbolu / apdrucku uz stikla paneļa malas. Ja durvis ir uzstādītas pareizi, aizverot aizslēgus, jūs dzirdēsiet klikšķi.

❗ Apdrukātajai zonai **B** (ja tāda ir) jābūt vērstai uz cepeškrāsns iekšpusi.



7.6 Spuldzes maiņa

Atvienojiet ierīci no elektrotīkla un nogaidiet, līdz tā ir atdzisusi.

Nomainiet cepeškrāsns lampu ar piemērotu 300 °C siltumizturīgu cepeškrāsns lampu.

Aizmugures lampa

1. Pagrieziet stikla pārsegu, lai to izņemtu.
2. Noīriiet stikla pārsegu.
3. Nomainiet lampu.
4. Ievietojiet stikla pārsegu.

8. TRAUCĒJUMMEKLĒŠANA

Ja nevarat rast risinājumu, sazinieties ar ierīces izplatītāju vai pilnvarotu servisa centru. Informācija par servisu ir norādīta tehnisko datu plāksnītē, kas atrodas rāmja priekšpusē. Tā ir redzama, kad atverat durvis. Nenonēmiem tehnisko datu plāksnīti.

Ja displejā redzams šajā tabulā neiekļauts kļūdas kods, izslēdziet mājokļa elektrosistēmas drošinātāju un atkārtoti ieslēdziet ierīci. Ja kļūdas kods atkārtoti parādās displejā, sazinieties ar autorizēto servisa centru.

Ierīci nevar ieslēgt vai darbināt. – Ierīce nav pievienota elektrotīklam vai ir tam pievienota nepareizi.

Ierīce neuzsilst.

- Durvis nav pareizi aizvērtas.

- Ir aktivizēts Bloķēšana.
- Aktivizēta automātiskā izslēgšanās.

Spuldze nedeg. – Spuldze ir izdegusi. Nomainiet spuldzi.

Spuldze nedeg. – Ieslēgta funkcija Ventilatora kars. ar mitrumu.

Displejā redzams "00:00". – Bijis strāvas padeves pārtraukums. Iestatiet diennakts laiku.

Err C3 – Aizveriet durvis. Ierīces izslēgšana un ieslēgšana. Pārbaudiet, vai durvju bloķētājs nav bojāts.

Err F102 – Aizveriet durvis. Pārbaudiet, vai durvju bloķētājs nav bojāts.

9. ENERGOEFEKTIVĀTĒ

9.1 Produkta informācijas lapa un produkta informācija saskaņā ar Regulu (ES) 65/2014 un (ES) 66/2014

Piegādātāja nosaukums	AEG	
Modeļa identifikācija	BP3100B 949498288 GU5PB41FSB 949498355 NBU5P401SB 949498350 NBU5P431SB 949498351 OU5PB41WSB 949498354 TU5PB431SB 949498325	
Energoefektivitātes indekss	61.2	
Energoefektivitātes klase	A++	
Energotatēriņš pie standarta jaudas slodzes tradicionālajā režīmā	0.93 kWh/ciklā	
Energotatēriņš pie standarta jaudas slodzes piepiedu ventilatora režīmā	0.52 kWh/ciklā	
Kameru skaits	1	
Siltuma avots	Elektrība	
Skaļums	72 l	
Cepeškrāsns veids	Iebūvējama cepeškrāsns	
Svars	BP3100B	30.0 kg
	GU5PB41FSB	30.4 kg
	NBU5P401SB	30.7 kg
	NBU5P431SB	31.5 kg
	OU5PB41WSB	30.6 kg
	TU5PB401SB	30.9 kg

Iekārta pārbaudīta saskaņā ar standartiem: EN IEC 60350-1.

9.2 Informācijas prasības saskaņā ar Regulu (ES) 2023/826

Jaudas patēriņš gaidstāves režīmā	0,8 W
Jaudas patēriņš tīkla gaidstāves režīmā	2,0 W
Maksimālais laiks, kas nepieciešams, lai aprīkojums automātiski sasniegtu attiecīgo zemas jaudas režīmu	20 min

Iekārta pārbaudīta saskaņā ar standartiem: EN 50564, EN 63474.

Norādījumus par to, kā aktivizēt un deaktivizēt bezvadu tīkla savienojumu, skatiet Pirms pirmās lietošanas.

9.3 Leteikumi elektroenerģijas taupīšanai

- Gatavošanas laikā turiet durvis aizvērtas un bieži tās neviriniet.
- Raugieties, lai durvju blīve būtu tīra, un gādājiet, lai tā būtu labi nofiksēta savā pozīcijā.
- Izmantojiet metāla vai tumšu, neatstarojošu ēdiena gatavošanas trauku.
- Izlaidiet iepriekšēju uzkarsēšanu, ja tā nav vajadzīga.
- Saīsiniet laiku starp vairāku ēdienu cepšanu.
- Ja iespējams, elektroenerģijas taupīšanas nolūkā izmantojiet gatavošanas funkcijas (tikai atsevišķiem modeļiem).
- Izmantojiet atlikušo siltumu, lai uzturētu ēdienu siltu. 3–10 min pirms gatavošanas beigām samaziniet ierīces temperatūru līdz minimālajai.
- Gatavošanas laikā izslēdziet ierīces apgaismojumu, ja tas nav vajadzīgs.
- Ventilatora kars. ar mitrumu (tikai atsevišķiem modeļiem) – šī funkcija tika izmantota, lai atbilstu energoefektivitātes klases un ekodizaina prasībām (saskaņā ar EU 65/2014 un EU 66/2014). Testi saskaņā ar: IEC/EN 60350-1. Cepeškrāsns durvīm jābūt aizvērtām cepšanas laikā, lai funkcija netiktu pārtraukta un cepeškrāsns darbotos ar vislielāko iespējamo energoefektivitāti. Izmantojot šo funkciju, lampa izslēdzas automātiski. Dažos modeļos tas notiek pēc 30 s.
- Kad iespējams, izslēdziet Wi-Fi, lai taupītu enerģiju. Skatiet sadaļu Pirms pirmās lietošanas.
- Automātiska izslēgšanās – drošības nolūkos, kad karsēšanas funkcija ir ieslēgta un nekādi iestatījumi netiek mainīti, ierīce pēc noteikta laika automātiski izslēgsies. Ja plānojat izmantot karsēšanas funkciju ilgāk par ierīces automātisku izslēgšanās laiku, iestatiet gatavošanas laiku.
 - 12,5 st: 30–115 °C
 - 8,5 st: 120–195 °C

10. AR VIDI SAISTĪTI APSVĒRUMI

Nododiet otrreizējai pārstrādei materiālus ar simbolu . Ievietojiet iepakojuma materiālus atbilstošajos konteīneros to otrreizējai pārstrādei. Palīdziet aizsargāt vidi un cilvēku veselību, nododot elektrisko un elektronisko ie-

kārtu atkritumus pārstrādei. Neizmetiet ierīces, kas apzīmētas ar simbolu  kopā ar mājsaimniecības atkritumiem. Nododiet ierīci vietējā pārstrādes uzņēmumā vai sazinieties ar savu pašvaldību.

1. SAUGOS INFORMACIJA.....	33	6. NAUDINGI PATARIMAI.....	42
2. SAUGOS INSTRUKCIJA.....	34	7. VALYMAS IR PRIEŽIŪRA.....	44
3. GAMINIO APRAŠYMAS.....	37	8. GEDIMŲ ŠALINIMAS.....	45
4. PRIEŠ NAUDOJANT PIRMĄ KARTĄ.....	37	9. ENERGIJOS EFEKTYVUMAS.....	46
5. KASDIENIS NAUDOJIMAS.....	38	10. APLINKOS APSAUGA.....	47

1. ⚠ SAUGOS INFORMACIJA

Prieš įrengdami ir naudodami šį prietaisą, atidžiai perskaitykite pateiktą instrukciją. Gamintojas neatsako už sužalojimus ar nuostolius, patirtus dėl netinkamo prietaiso įrengimo ar naudojimo. Instrukciją visada laikykite saugioje ir pasiekiamoje vietoje, kad prireikus galėtumėte ja pasinaudoti.

1.1 Vaikų ir pažeidžiamų žmonių sauga

- Vyresni nei 8 metų vaikai ir asmenys, turintys fizinių, jutiminių arba protinių sutrikimų, arba asmenys, kuriems trūksta patirties ar žinių, šį prietaisą gali naudoti tik prižiūrimi kitų arba gavę nurodymus, kaip saugiai naudotis prietaisu, jei jie supranta su prietaiso naudojimu susijusius pavojus. Mažesnių nei 8 metų vaikų ir asmenų, turinčių labai sunkią ir sudėtingą negalią, negalima

be priežiūros leisti būti šalia prietaiso.

- Vaikus būtina nuolat prižiūrėti ir užtikrinti, kad jie nežaistų su buitinais prietaisais ar juos valdančia programėle mobiliuosiuose įrenginiuose.
- Pakuotę laikykite vaikams nepasiekiamoje vietoje ir tinkamai ją išmeskite.
- ĮSPĖJIMAS. Prietaisas ir jo pasiekiamos dalys naudojant įkaista. Naudojimo ir aušinimo metu laikykite vaikus ir naminius gyvūnus atokiau nuo jo.
- Įjunkite vaikų saugos įtaisą, jei toks yra.
- Vaikai neturi valyti ar prižiūrėti prietaiso be priežiūros.

1.2 Bendroji sauga

- Šis prietaisas yra skirtas tik maistui gaminti.
- Tai buitinis prietaisas, skirtas naudoti patalpose, vienam šeimos ūkiui.

- Šį prietaisą galima naudoti biuruose, viešbučių kambariuose, nakvynės ar svečių namuose ir kitoje panašioje aplinkoje, kur prietaiso naudojimo intensyvumas neviršija įprasto buitinio.
- Nesinaudokite prietaisu, kol jis nėra visiškai įmontuotas.
- Prieš vykdydami techninės priežiūros darbus, atjunkite prietaisą nuo maitinimo.
- Pasirūpinkite, kad pažeistą maitinimo laidą pakeistų tik gamintojas, jo įgalioto techninės priežiūros centro darbuotojai arba atitinkamos kvalifikacijos specialistai – kitu atveju gali kilti elektros smūgio pavojus.
- ĮSPĖJIMAS: Pasirūpinkite, kad prieš keičiant lempuotę prietaisas būtų išjungtas, kitaip galimas elektros smūgis.
- ĮSPĖJIMAS. Prietaisas ir jo pasiekiamos dalys naudojant įkaista. Būkite atsargūs ir nelieskite kaitinimo elementų ar prietaiso ertmės paviršių.
- Pagalbinis reikmenis arba indus iš orkaitės traukite ir į ją dėkite mūvėdami karščiui atsparias pirštines.
- Jei norite išimti padėklų laikiklius, pirmiausia iš šoninių sienelių ištraukite laikiklių priekį, o po to galą. Įdėkite lentynėles atvirkščia tvarka.
- Nenaudokite garintuvo prietaisui valyti.
- Durelių stiklo nevalykite šiurkščiu šveičiamuoju valikliu ar aštriomis metalinėmis grandyklėmis, nes galite subraižyti paviršių ir dėl to stiklas gali sudužti.
- Prieš pirolizinį valymą išimkite iš orkaitės visus priedus ir pašalinkite didesnius kiekius maisto ar skysčių likučių.

2. SAUGOS INSTRUKCIJA

2.1 Montavimas

ĮSPĖJIMAS!

Šį prietaisą įrengti privalo tik atitinkamos kvalifikacijos specialistas.

- Nuimkite visas pakavimo medžiagas.
- Neįrenkite ir nenaudokite sugadinto prietaiso.
- Vadovaukitės mūsų svetainėje pateikta montavimo instrukcija.
- Būkite atsargūs perkeldami prietaisą, nes jis sunkus. Mūvėkite apsaugines pirštines ir avėkite uždarą avalynę.
- Netraukite šio prietaiso už rankenos.
- Įrenkite prietaisą saugioje ir tinkamoje vietoje, atitinkančioje įrengimo reikalavimus.
- Būtina paisyti minimalių atstumų iki kitų prietaisų ir spintelių.
- Prieš montuodami prietaisą, įsitikinkite, kad jis stovi lygiai ir kad durelės lengvai atsidaro.

- Prietaise įrengta elektrinė aušinimo sistema. Ji turi būti prijungta prie elektros maitinimo šaltinio.

2.2 Elektros prijungimas

⚠ ĮSPĖJIMAS!

Pavojus sukelti gaisrą ir gauti elektros smūgį.

- Visus elektros darbus turi vykdyti atitinkamos kvalifikacijos specialistas.
- Įsitikinkite, kad techninių duomenų plokštelės parametrai yra suderinami su elektros tinklo maitinimo šaltinio elektros techniniais duomenimis.
- Prietaisą būtina įžeminti. Visada naudokite taisyklingai įrengtą ir įžemintą elektros lizdą.
- Nenaudokite daugiakanalių kištukų, jungiklių ir ilginimo laidų.
- Stenkitės nepažeisti maitinimo kištuko ir kabelio. Jei reikia pakeisti juos, tai turi atlikti mūsų įgaliotasis techninės priežiūros centras.
- Neleiskite maitinimo kabeliams liestis prie prietaiso durelių ar žemiau esančios nišos arba būti arti jų, ypač kai jis veikia arba durelės yra karštos.
- Įtampos turinčių ir izoliuotų dalių apsauga nuo smūgio turi būti tvirtai pritvirtinta ir negali būti nuimama be įrankių.
- Įkiškite maitinimo laido kištuką į lizdą tik kai montavimas baigtas. Po montavimo užtikrinkite prieigą prie maitinimo laido kištuko.
- Jeigu elektros lizdas nestabilus, nejunkite elektros kištuko.
- Neatjunkite prietaiso traukdami už maitinimo kabelio. Visada traukite maitinimo kabelio kištuką.
- Naudokite tik tinkamus izoliavimo įtaisus: liniją apsaugančius automatinius jungiklius, saugiklius (įsukami saugikliai turi būti išimami iš jų laikiklio), žeminimo įtampas atjungiamuosius įtaisus ir kontaktus.
- Elektros instaliacija turi turėti izoliacijos įrenginį, kuris atjungia prietaisą nuo elektros tinklo visuose poliuose, o kontaktų atidarymo plotis turi būti ne mažesnis kaip 3 mm.
- Prieš bandydami įkišti elektros kabelio kištuką į elektros tinklo lizdą, iki galo uždarykite prietaiso dureles.
- Prietaisas tiekiamas su pagrindiniu maitinimo laidu ir kištuku.

Europoje tinkami montuoti arba pakeisti kabelių tipai:

H07 RN-F, H05 RN-F, H05 RRF, H05 VV-F, H05 V2V2-F (T90), H05 BB-F

Kabelio skerspjūvis turi atitikti bendrąjį prietaiso vardinę lentelėje nurodytą galią. Taip pat atitinkamą informaciją rasite lentelėje:

Bendroji galia (W)	Laido skerspjūvis (mm ²)
ne daugiau kaip 1380	3x0.75
ne daugiau kaip 2300	3x1
ne daugiau kaip 3680	3x1.5

Įžeminimo laidas (žalias / geltonas) turi būti 2 cm ilgesnis nei rudas fazės ir mėlynas neutralusis laidas.

2.3 Naudojimas

⚠ ĮSPĖJIMAS!

Sužalojimo, nudegimų ir elektros smūgio arba sprogimo pavojus.

- Nekeiskite prietaiso techninių savybių.
- Įsitikinkite, kad ventilacijos sistemos angos nėra užblokuotos.
- Nepalikite įjungto prietaiso be priežiūros.
- Po kiekvieno naudojimo prietaisą išvalykite.
- Būkite atsargūs atidarydami prietaiso dureles, kai jis veikia, nes gali išsiskirti karštas oras ir degūs alkoholio ingredientų mišiniai.
- Nelieskite prietaiso drėgnomis rankomis arba, jei prietaisas liečiasi su vandeniu.
- Nespauskite atidarytų durelių.
- Nenaudokite prietaiso, kaip darbinio paviršiaus ar daiktams laikyti.
- Kai prietaiso durelės atidarytos, laikykite jį atokiai nuo kibirkščių ir atviros liepsnos.
- Konservavimui naudokite tik sertifikuotus stiklinius indelius ir stiklainius.
- Nedėkite degių produktų šalia prietaiso.
- Nesidalykite savo „Wi-Fi“ slaptažodžiu.

⚠ ĮSPĖJIMAS!

Pavojus sugadinti prietaisą.

- Emalės apsauga nuo pažeidimų ir išblukimo:
 - Nedėkite orkaitės skirtų indų ar daiktų tiesiai ant orkaitės dugno.
 - Nedėkite aliuminio folijos tiesiai ant orkaitės dugno.

- Nepilkite vandens tiesiai į įkaitusį prietaisą.
- Baigę gaminti nepalikite prietaise drėgnų indų ir maisto.
- Būkite atsargūs nuimdami arba montuodami priedus.
- Emalio ar nerūdijančiojo plieno spalvos pasikeitimas neturi įtakos prietaiso veikimui.
- Drėgniems pyragams naudokite gilų kepimo indą, nes vaisių sultys gali palikti ilgalaikių dėmių.
- Maistą visuomet gaminkite uždare prietaiso dureles.
- Jei prietaisas sumontuotas už baldo plokštės, neuždarykite plokštės, kai naudojate prietaisą arba kol jis visiškai neatvės, kad išvengtumėte karščio ir drėgmės padarytos žalos.
- Šio gaminio viduje esanti (-čios) lemputė (-ės) ir atskirai parduodamos atsarginės lemputės: šios lemputės turi atlaikyti ekstremalias buitinių prietaisų sąlygas, pavyzdžiui, aukštą temperatūrą, vibraciją, drėgmę ir yra skirtos informuoti apie prietaiso veikimo būseną. Jos nėra skirtos naudoti kitoms paskirtims ir netinka gatalpoms apšviesti.
- Šiame gaminyje yra šviesos šaltinis, kurio energijos vartojimo efektyvumo klasė G.
- Naudokite tik tomis pačiomis techninėmis charakteristikomis pasižyminčias lemputes.
- Dėl prietaiso remonto kreipkitės į įgaliojantį techninės priežiūros centrą. Naudokite tik originalias dalis.

2.4 Valymas ir priežiūra

ĮSPĖJIMAS!

Pavojus susižaloti, sukelti gaisrą ir sugadinti prietaisą.

- Prieš atlikdami techninės priežiūros darbus, išjunkite prietaisą ir atjunkite jį nuo elektros tinklo.
- Siekiant išvengti stiklo skilimo, užtikrinkite, kad prietaisas būtų šaltas. Jei durelių stiklo plokštės pažeistos, kreipkitės į įgaliojantį techninės priežiūros centrą dėl pakeitimo.
- Išmontuodami prietaiso dureles būkite labai atsargūs, nes jos yra sunkios.
- Po kiekvieno naudojimo išvalykite ir išdžiovinkite prietaisą, jo ertmę ir priedus, kad išvengtumėte garų kondensacijos, korozijos ir paviršiaus nusidėvėjimo.
- Naudokite mikropluošto šluostę, šiltą vandenį ir neutralius ploviklius prietaisui ir

priedams valyti. Nenaudokite abrazyvinių produktų, kempinėlių, tirpiklių, aštrių ar metalinių daiktų.

- Naudodami orkaitės purškiklį, laikykitės pakuotėje pateiktų saugos instrukcijų.

Pirolizinis valymas

- Perskaitykite visas instrukcijas dėl pirolizinio valymo.
- Prieš pirolizinį valymą ir pirminį įkaitinimą iš orkaitės išimkite:
 - maisto likučius, išsipyjusį aliejų, riebalus ir pan.
 - bet kokius išimamus daiktus (įskaitant lentynas ir bėgelius tiekiamus su prietaisu), ypač nepridegančius puodus, keptuves, skardas, indus ir pan.
- Atlikdami pirolizinį valymą laikykite vaikus toliau nuo prietaiso, nes prietaisas tampa labai karštas ir išleidžia karštą orą iš priekinių angų.
- Valant piroliziniu būdu išsiskiria dūmai iš maisto likučių ir konstrukcijos medžiagų. Pirminio įkaitinimo ir pirolizinio valymo metu bei po to užtikrinkite gerą ventilaciją.
- Pirolizinio valymo metu ir jam pasibaigus nepilkite ant orkaitės durelių vandens, kad nesugadintumėte stiklinių dalių.
- Dūmai, išsiskiriantys valant orkaites ir (arba) maisto likučius piroliziniu būdu, žmonėms, įskaitant vaikus, ar sveikatos sutrikimų turinčius asmenis, nėra kenksmingi.
- Piroliziniu būdu valydami ir įkaitindami prietaisą pasirūpinkite, kad augintiniai nesiliestų prie prietaiso. Maži naminiai gyvūnai (ypač paukščiai ir ropliai) gali būti labai jautrūs temperatūrų pokyčiams ir karštiesiems garams.
- Pirolizinio valymo metu nepridegantys puodų, keptuvių, skardų ir indų paviršiai gali būti pažeisti aukštos temperatūros ir gali išsiskirti mažo lygio kenksmingi dūmai.

2.5 Šalinimas

ĮSPĖJIMAS!

Pavojus susižeisti arba uždusti.

- Norėdami sužinoti, kaip tinkamai utilizuoti prietaisą, susisiekite su atitinkama savivaldybės įstaiga.
- Atjunkite prietaisą nuo elektros tinklo, tada nupjunkite ir išmeskite elektros kabelį.

3. GAMINIO APRAŠYMAS

3.1 Bendroji apžvalga

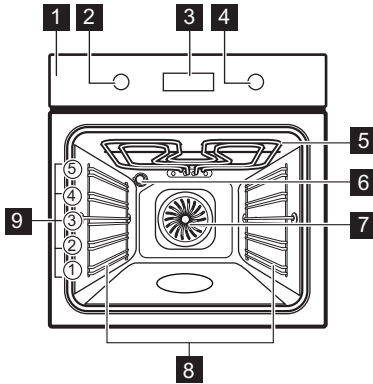

- 1 Valdymo skydelis
- 2 Kaitinimo funkcijų nustatymo rankenėlė
- 3 Ekranas
- 4 Valdymo rankenėlė
- 5 Šildymo elementas
- 6 Lemputė
- 7 Ventilatorius
- 8 Išimama lentynos atrama
- 9 Vietos lentynoje

3.2 Valdymo skydelis

	Paspauskite, kad nustatytumėte laikmačio funkcijas.
	Paspauskite ir palaikykite, kad įjungtumėte funkciją: Greitasis įkaitinimas.
	Paspauskite, kad įjungtumėte ar išjungtumėte prietaiso lemputę.
	Paspauskite ir palaikykite, kad įjungtumėte funkciją: Užraktas.

OK Paspauskite mygtuką, kad patvirtintumėte pasirinkimą.

Ekrano indikatoriai

	Prietaisas yra užrakintas.
	Submenu: Kepimo vadovas.
	Submenu: Valymas.
	Submenu: Nustatymai
	Greitas įkaitinimas – įjungta.
	Laikmatis – įjungta.
	Kepimo laikas – įjungta.
	Atidėto paleidimo laikas – įjungta.
	Laikmatis – įjungta.
	„Wi-Fi“ ryšys – įjungta.
	Nuotolinis valdymas – įjungta.

Progreso juosta rodo, kada prietaisas pasiekia nustatytą temperatūrą arba kada baigiasi maisto gaminimo trukmė.

Kad įjungtumėte prietaisą:

1. Spustelėkite reguliatorius. Rankenėlės išlenda (tik pasirinktiems modeliams).
2. Pasukite kaitinimo funkcijų rankenėlę, kad pasirinktumėte.
3. Pasukite valdymo reguliatorių, kad pakeistumėte nustatymą.

Norėdami išjungti prietaisą, pasukite kaitinimo funkcijų rankenėlę į išjungimo padėtį 0.



4. PRIEŠ NAUDOJANT PIRMĄ KARTĄ

4.1 Laiko nustatymas

Pirmą kartą prijungę prietaisą prie elektros maitinimo šaltinio palaukite, kol valdymo skydelyje pamatysite: "00:00" arba "12:00" (priklauso nuo modelio).



1. Pasukite reguliatorių, kad nustatytumėte laiką.
2. Paspauskite OK.

4.2 Pirminis išankstinis įkaitinimas ir valymas

1. Įkaitinkite tuščią prietaisą, kad pašalintumėte visus kvapus. Gerai išvėdinkite patalpą.
2. Išimkite visus priedus ir lentynų atramas.
3. Nustatykite kiekvieną funkciją iki maksimalios temperatūros ir leiskite prietaisui veikti nurodytą laiką:  1 val,  15 min,  15 min. Žr. Kasdienis naudojimas.
4. Išjunkite prietaisą ir leiskite jam atvėsti.
5. Išvalykite vidų šiltu vandeniu ir švelniu plovikliu sudrėkinta mikropluošto šluoste. Atgal įstatykite lentynų atramas ir sudėkite priedus.

4.3 Belaidis ryšys

Prietaisui prijungti jums reikės:

- Internetinio belaidžio ryšio.
 - Mobilaus prietaiso, prijungto prie to paties belaidžio tinklo.
1. Norėdami atsisiųsti programėlę, nuskaitykite QR kodą ant naudotojo vadovo galinio viršelio. Taip pat programėlę galite atsisiųsti iš programėlių parduotuvės.
 2. Vadovaukitės programėlės nurodymais.
 3. Pasukite kaitinimo funkcijų valdymo rankenėlę, kad pasirinktumėte .
 4. Pasukite valdymo rankenėlę, kad pasirinktumėte  / „Wi-Fi“ ryšys. Įjunkite

arba išjunkite jį. Žr. „Kasdienis naudojimas“, „Keitimas“: Nuostatos.

„Wi-Fi“ ryšys numatytoji būseną – įjungta. Žr. „Energijos efektyvumas“, „Energijos taupymo patarimai“.

 Siekiant užtikrinti saugumą, nuotolinis valdymas po 24 val išsijungia automatiškai. Jei reikia, registraciją pakartokite.

Dažnis	2.4 GHz WLAN 2400 - 2483.5 MHz
Protokolas	IEEE 802.11b DSSS, 802.11g/n OFDM
Maksimali galia	EIRP < 20 dBm (100 mW)
Wi-Fi modulis	NIUS-50







4.4 Programinės įrangos licencijos

Šio produkto programinėje įrangoje yra komponentų, kurie yra pagrįsti nemokama ir atvirojo kodo programine įranga. AEG pripažįsta atvirojos programinės įrangos ir robotikos bendruomenių indėlį į plėtros projektą.

Norėdami pasiekti šių nemokamų ir atvirojo kodo programinės įrangos komponentų, kurių licencijos sąlygose reikalaujama skelbti, išieitinį kodą ir pamatyti visą jų autorių teisių informaciją bei taikomas licencijos sąlygas, apsilankykite <http://aeg.opensoftwarerepository.com> (aplankas NIUS).

5. KASDIENIS NAUDOJIMAS

5.1 Kaitinimo funkcijos

-  **Karšto oro srautas:** Tolygus kepimas, minkštumas, džiovinimas
-  **Apatinis + viršutinis kaitinimas:** Tradicinis kepimas
-  **Šaldytas maistas:** Gruzdintos bulvytės, keptos bulvytės, azijietiškai sukintukai
-  **Picos programa:** Picos kepimas
-  **Apatinis kaitinimas:** Pyragų kepimas
-  **Atitirpinimas:** Atitirpinimas

 **Drėgnas konvek. kepimas:** Kepimas

 **Grilis:** Skrudinimas, kepimas grilyje

 **Turbo grilis:** Mėsos kepimas, skrudinimas

Pasirinkus kai kurias orkaitės funkcijas, lemputė gali išsijungti automatiškai temperatūrai nukritus žemiau 80°C.

5.2 Nustatymas: Kaitinimo funkcijos

1. Norėdami pasirinkti kaitinimo funkciją, pasukite kaitinimo valdymo rankenėlę.

2. Valdymo rankenėle nustatykite temperatūrą.

» Greitas įkaitinimas – paspauskite ir palai-
kykite, kad sutrumpintumėte kaitinimo laiką.
Galima su kai kurioms kaitinimo funkcijoms.
Ventiliatorius gali įsijungti automatiškai.

5.3 Laikmatis

1. Pasukite rankenėles, kad pasirinktumėte kaitinimo funkciją ir, jei reikia, nustatytumėte temperatūrą.

2. Spauskite , kol pasirodys pageidaujama laikmačio funkcija:

 **Laikmatis:** Nustatykite atgalinį skaičiavi-
mą. Laikui pasibaigus išgirsite signalą.

 **Kepimo laikas:** Nustatykite atgalinį skai-
čiavimą. Kai laikmatis baigiasi, pasigirsta sig-
nalas ir gaminimas sustoja.

 **Atidėto paleidimo laikas:** Nustatyti įjun-
gimo ir (arba) gaminimo pabaigos laiką.

3. Pasukite reguliatorių, kad nustatytumėte laiką.

4. Paspauskite OK.

5. Kai laikas pasibaigia, paspauskite OK ir, jei reikia, pasukite rankenėles į padėtį „Išjungta“.

5.4 Įvedimas: Meniu

Atverkite meniu, kad galėtumėte pasirinkti ke-
pimo vadovą ar nustatymus.

1. Pasukite kaitinimo funkcijų nustatymo rankenėlę į  padėtį.

Ekране matysite , , .

2. Norėdami atverti submeniu, valdymo rankenėle pasirinkite jo piktogramą.

Paspauskite OK.

5.5 Nuostata: Kepimo vadovas

Kepimo vadovas antrinį meniu sudaro kon-
kretiems patiekalams sukurtos programos.
Programos paleidžiamos su atitinkamai pa-
rinktais nustatymais. Gaminimo metu galite
keisti programos laiką ir temperatūrą.

1. Pasukite kaitinimo funkcijų nustatymo rankenėlę į  padėtį.

2. Valdymo rankenėle pasirinkite .
Paspauskite OK.

3. Valdymo rankenėle pasirinkite patiekalą
(pvz., P1). Paspauskite OK.



4. Valdymo rankenėle pasirinkite svorį. Ši
parinktis galima tik su tam tikrais

patiekalais. Paspauskite OK.





5. Sudėkite maistą į prietaisą. Paspauskite
OK.









6. Funkcijai pasibaigus patikrinkite, ar
maistas tinkamai paruoštas. Jei reikia,
prašskite maisto gaminimo trukmę.













Submeniu: Kepimo vadovas

Paaškinimas	
	Galima svorio korekcija.
	Prieš pradėdami gaminti maistą prietai- są įkaitinkite.
	Lentynėlės lygis. Žr. Gaminio aprašy- mas.

Ekране rodomas **P** ir patiekalo numeris, kurį
rasite lentelėje.

P1	Jautienos kepsnys, lengvai iš-keptas	 2; kepimo skarda 1–1,5 kg; 4–5 cm storio
P2	Jautienos kepsnys, vi- dutiškai iš-keptas	Mėsą kelias minutes pakepkite įkaitintoje keptuvėje. [dėkite į prietaisą.]
P3	Jautienos kepsnys, ge- rai iškeptas	
P4	Jautienos kepsnys, vidutiškai iš- keptas, 180–220 g vienas gabalas; 3 cm storio	  3; kepimo indas ant grotelių Mėsą kelias minutes pakepkite įkaitin- toje keptuvėje. [dėkite į prietaisą.]
P5	Jautienos kepsnys / troškinta jautie- na (antrekotas, storasis paslėpsnis) 1,5–2 kg	  2; kepimo indas ant grotelių Mėsą kelias minutes pakepkite įkaitin- toje keptuvėje. [pilkite skysčio. [dėkite į prietaisą.]

P6	Jautienos kepsnys, lengvai iškeptas ¹⁾	
P7	Jautienos kepsnys, vidutiniškai iškeptas ¹⁾	 2; kepimo skarda 1–1,5 kg; 4–5 cm storio Mėsą kelias minutes pakepkite įkaitintoje keptuvėje. Įdėkite į prietaisą.
P8	Jautienos kepsnys, gerai iškeptas ¹⁾	
P9	Jautienos filė, lengvai iškepta ¹⁾	 2; kepimo skarda 0,5–1,5 kg; 5–6 cm storio
P10	Jautienos filė, vidutiniškai iškepta ¹⁾	Mėsą kelias minutes pakepkite įkaitintoje keptuvėje. Įdėkite į prietaisą.
P11	Jautienos filė, gerai iškepta ¹⁾	
P12	Veršienos kepsnys (pvz., nugarinė)	 2; kepimo indas ant grotelių , 0,8–1,5 kg; 4 cm storio Įpilkite skysčio. Uždengtas kepsnys.
P13	Kiaulienos sprandinės arba mentės kepsnys , 1,5–2 kg	 2; kepimo indas ant grotelių Prašėjus pusei maisto gaminimo laiko, mėsą apverskite.
P14	Plėšyta kiauliena ¹⁾ , 1,5–2 kg	 2; kepimo skarda Prašėjus pusei maisto gaminimo laiko, mėsą apverskite, kad vienodai paskrustų.
P15	Kiaulienos mentė , 1–1,5 kg; 5–6 cm storio	 2; kepimo indas ant grotelių
P16	Kiaulienos šonkauliukai , 2–3 kg; naudokite šviežius, 2–3 cm storio	 3; gilus kepimo indas Įpilkite skysčio, kad padengtų patiekalą apačią. Praėjus pusei maisto gaminimo laiko, mėsą apverskite.
P17	Ėriuko koja su kaulais , 1,5–2 kg; 7–9 cm storio	 2; kepimo indas ant kepimo skardos Įpilkite skysčio. Praėjus pusei maisto gaminimo laiko, mėsą apverskite.



P18	Visas viščiukas , 1–1,5 kg; šviežias	 2; troškinimo indas ant kepimo skardos Prašėjus pusei maisto gaminimo trukmės, paukštieną apverskite, kad vienodai paskrustų.
P19	Pusė viščiuko , 0,5–0,8 kg	 3; kepimo skarda
P20	Vištienos krūtinėlė , 180–200 g vienas gabalas	 2; troškinimo indas ant grotelių Mėsą kelias minutes pakepkite įkaitintoje keptuvėje.
P21	Vištienos šlaunelės, šviežios	 3; kepimo skarda Jei viščiuko šlaunelės užmarinavote, pasirinkite žemesnę temperatūrą ir kepkite ilgiau.
P22	Antis, visa , 2–3 kg	 2; kepimo indas ant grotelių Įdėkite mėsą į kepimo indą. Praėjus pusei maisto gaminimo trukmės, antį apverskite.
P23	Žąsis, visa , 4–5 kg	 2; gilus kepimo indas Įdėkite mėsą į gilią kepimo skardą. Praėjus pusei maisto gaminimo laiko, žąsį apverskite.
P24	Mėsos vniotinis , 1 kg	 2; grotelės
P25	Visa žuvis, kepta ant grotelių , 0,5–1 kg viena žuvis	 2; kepimo skarda Į žuvį įdėkite sviesto ir pagardinkite prieskoniais bei žolelėmis.
P26	Žuvies filė	 3; troškinimo indas ant grotelių
P27	Varškės pyragas	 2; Ø 28 cm kepimo forma su nui-mamais šonais ant grotelių
P28	Obuolių pyragas	 3; kepimo skarda
P29	Obuolių tartaletė	 2; pyrago kepimo forma ant grotelių
P30	Obuolių pyragas	 1; Ø 22 cm pyrago kepimo forma ant grotelių

P31	Šokoladiniai pyragaičiai, 2 kg tešlos ☐ 3; gilus kepimo indas
P32	Keksiukai ☐ 3; keksiukų kepimo skarda ant grotelių
P33	Keksas ☐ 2; duonkepė ant grotelių
P34	Keptos bulvės, 1 kg ☐ 2; kepimo skarda Naudokite nepjaustytas bulves su odelė.
P35	Skiltelėmis pjaustytos keptos bulvės, 1 kg ☐ 3; kepimo skarda, išklota kepimo popieriumi Supjaustykite bulves skiltelėmis.
P36	Ant grotelių kepamos įvairios daržovės, 1–1,5 kg ☐ 3; kepimo skarda, išklota kepimo popieriumi Supjaustykite daržoves.
P37	Kroketai, šaldyti, 0,5 kg ☐ 3; kepimo skarda
P38	Gruzdintos bulvytės, šaldytos, 0,75 kg ☐ 3; kepimo skarda
P39	Mėsos / daržovių lazanija su sausais makaronų lakštais, 1–1,5 kg ☐ 2; troškinimo indas ant grotelių
P40	Bulvių plokštainis (žalių bulvių) 1–1,5 kg ☐ 1; troškinimo indas ant grotelių Praėjus pusei maisto gaminimo trukmės, patiekalą apverskite.
P41	Šviežia pica, plona ☐ 2; kepimo skarda, išklota kepimo popieriumi
P42	Šviežia pica, stora ☐ 2; kepimo skarda, išklota kepimo popieriumi
P43	Kišas ☐ 2; kepimo forma ant grotelių
P44	Prancūziškas batonas / čiabata / balta duona, 0,8 kg ☐ 2; kepimo skarda, išklota kepimo popieriumi Baltai duonai kepti reikia daugiau laiko.

Viso grūdo / ruginė / juoda duona, 1 kg
P45 ☐ 2; kepimo skarda, išklota kepimo popieriumi / duonkepė ant grotelių

1) Kepimas žemoje temperatūroje.

5.6 Keičiama: Nustatymai

- Pasukite kaitinimo funkcijų valdymo rankenėlę ties .
- Pasukite valdymo rankenėlę, kad pasirinktumėte . Paspauskite OK.
- Norėdami pasirinkti nustatymą pasukite valdymo rankenėlę. Paspauskite OK.
- Pasukite valdymo rankenėlę, kad sureguliuotumėte reikšmę. Paspauskite OK.
- Pasukite kaitinimo funkcijų rankenėlę į išjungimo padėtį, kad išeitumėte iš Meniu.

Submeniu: Nustatymai

	Nustatymai	Reikšmė
01	Paros laikas	Pakeisti
02	Ekrano ryškumas	1 - 5
03	Mygtukų tonai	1 – signalas, 2 – spragtelėjimas, 3– garso išjungimas
04	Ispėjamo signalo garsas	1 - 4
05	Laikmatis	Ijungti / išjungti
06	Orkaitės apšvietimas	Ijungti / išjungti
07	Greitas įkaitinimas	Ijungti / išjungti
08	Priminimas apie valymą	Ijungti / išjungti
09	„Wi-Fi“ ryšys	Ijungti / išjungti
10	Nuotolinis valdymas	Ijungti / išjungti
11	Atsijungti nuo tinklo	Taip / ne
12	Demonstracinis režimas	Aktyvavimo kodas: 2468

	Nustatymai	Reikšmė
13	Programinės įrangos versija	Tikrinti
14	Atkurti visus nustatymus	Taip / ne

5.7 Užraktas

Ši funkcija apsaugo nuo atsitiktinio prietaiso funkcijos pakeitimo.

Jei įjungsite, kai prietaisas naudojamas, valdymo skydelis užsiras, kad pasirinkti nustatymai išliktų nepakitę.

Jei įjungsite, kai prietaisas išjungtas, valdymo skydelis liks užrakintas, kad atsitiktinai neįjungtumėte prietaiso.

 – paspauskite ir palaikykite nuspaudę, kad įjungtumėte arba išjungtumėte funkciją.

Suveiks garsinis signalas.  – sumirksi 3 kartus, kai užraktas įjungtas. Prietaiso durelės užrakintos.

5.8 Priedai



Priedai galimi priklausomai nuo modelio. Nuskaitykite QR kodą ir patikrinkite, kaip naudoti su prietaisu pateiktus priedus. Papildomų priedų galite užsisakyti atskirai. Jei norite daugiau informacijos, susisiekite su vietiniu tiekėju.

Mažas įdubimas viršuje apsaugo nuo pavirtimo ir padidina bendrą saugumą. Lentynos krašteliai neleidžia indams nuo jos nuslysti.

Įstatykite priedą (vielinę lentynėlę / skardą) tarp lentynos atramos kreipiamųjų strypų. Lentynėlė turi liesti orkaitės vidaus galą, o kojelės turi būti apačioje.

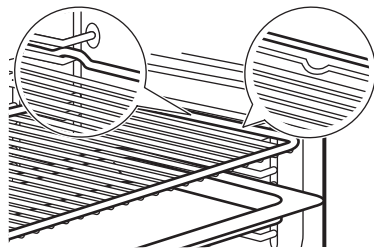

Jei jūsų skarda turi nuolydį, jis turi būti orkaitės gale.

Jei ant priedo yra užrašas, įsitinkinkite, kad jis yra nukreiptas į jus.

Jei naudojate skardą su skylutėmis, padėkite skardą arba keptuvę po ja, kad surinktumėte lašančius skysčius.



6. NAUDINGI PATARIMAI

6.1 Gaminimo rekomendacijos

Lentelėse nurodytos temperatūros ir ruošimo laikai yra tik orientaciniai. Jie priklauso nuo receptų, naudojamų produktų kokybės ir kiekio. Jei nerandate konkretaus recepto nustatymų, vadovaukitės panašiais receptais.

Lentynų padėtys skaičiuojamos nuo orkaitės dugno.

Lentelėse naudojami simboliai:





	Maisto tipas
	Kaitinimo funkcija
°C	Temperatūra
	Lentynos padėtis





 Maisto gaminimo trukmė (min)

 Papildoma informacija

6.2 Drėgnas konvek. kepimas

Laikykites toliau lentelėje nurodytų rekomendacijų, kad gautumėte geriausius rezultatus.

	°C			
Kavos bandelės, 16 vnt.	180	2	20–30	1)
Bandelės, 9 vnt.	180	2	30–40	1)
Pica, šaldyta, 0,35 kg	220	2	10–15	2)
Biskvitinis vyniotinis	170	2	25–35	1)

	°C			
Šokoladiniai sausainėliai	175	3	25–30	1)
Suflė, 6 vnt.	200	3	25–30	3)
Biskvitinis pagrindas	180	2	15–25	4)
Viktorijos sumuštinis	170	2	40–50	5)
Žuvis, virta ant nedidelės ugnies, 0,3 kg	180	3	20–25	1)
Visa žuvis, 0,2 kg	180	3	25–35	1)
Žuvies filė, 0,3 kg	180	3	25–30	6)
Mėsa virta ant nedidelės ugnies, 0,25 kg	200	3	35–45	1)
Šašlykas, 0,5 kg	200	3	25–30	1)
Sausainiai, 16 vnt.	180	2	20–30	1)
Migdolų sausainiai, 24 vnt.	180	2	25–35	1)
Keksiukai, 12 vnt.	170	2	30–40	1)
Pikantiški tešlainiai, 20 vnt.	180	2	25–30	1)
Smėliniai sausainiai, 20 vnt.	150	2	25–35	1)
Tarteletės, 8 vnt.	170	2	20–30	1)
Daržovės, virtos ant nedidelės ugnies, 0,4 kg	180	3	35–45	1)
Vegetariškas omletas	200	3	25–30	6)
Viduržemio jūros daržovės, 0,7 kg	180	4	25–30	1)

1) Naudokite kepimo skardą arba riebalų surinkimo indą.

2) Naudokite groteles.

3) Naudokite keraminius indelius ant lentynėlės su grotelėmis.

















4) Naudokite trapios tešlos pagrindo formą ant lentynėlės su grotelėmis.

5) Naudokite kepimo indą ant lentynėlės su grotelėmis.

6) Naudokite picos kepimo indą ant lentynėlės su grotelėmis.

6.3 Informacija bandymų laboratorijoms

Bandymai atlikti vadovaujantis IEC 60350-1.

		°C		
Pyragaičiai, 20 vienetų padėkle				
	3	170	20 - 35	1)
	3	150 - 160	20 - 35	1)
	2 ir 4	150 - 160	20 - 35	1)
Obuolių pyragas, 2 kepimo formos Ø 20 cm				
	2	180	70 - 90	2)
	2	160	70 - 90	2)
Biskvitinis pyragas be riebalų, Ø 26 cm pyrago forma				
	2	170	40 - 50	2) 3)
	2	160	40 - 50	2) 3)
	2 ir 4	160	40 - 60	2) 3)
Trapios tešlos sausainiai				
	3	140 - 150	20 - 40	1)
	2 ir 4	140 - 150	25 - 45	1)
	3	140 - 150	25 - 45	1)
Skrebutis				
	4	maks.	1 - 5	2) 3)

1) Naudokite Kepimo skardą.

2) Naudokite Vielinė lentynėlė.

3) Pakaitinkite orkaitę 10 minučių.

7. VALYMAS IR PRIEŽIŪRA

7.1 Pastabos dėl valymo

- Naudokite metaliniams paviršiams skirtą valymo tirpalą.
- Kalkių nuosėdoms pašalinti naudokite gamintojo rekomenduojamą skystą nuosėdų šalinimo priemonę.
- Prietaise arba ant durelių stiklo plokščių gali kondensuotis drėgmė. Norėdami sumažinti kondensaciją, prieš gamindami leiskite prietaisui veikti 10 minučių. Nelaikykite maisto prietaise ilgiau nei 20 minučių.
- Neplaukite priedų indaplovėje.

7.2 Lentynų atramų



1. Patikrinkite, ar atvėsusios prietaiso durelės.
2. Atitraukite lentynos atramos priekį nuo šoninės sienelės.
3. Lentynos atramos galinę dalį patraukite nuo šoninės sienelės ir ištraukite.
4. Sudėkite lentynų atramas atgal į jų pradines padėtis. Pakartokite veiksmus atvirkštine tvarka.

Jei yra ištraukiami bėgeliai, tokiu atveju jų atraminiai kaiščiai turi būti atsukti į priekį.

7.3 Pirolizinis valymas

Ši programa nudegina prietaise likusius nešvarumus. Ją galite naudoti kaskart, kai prietaisą reikia kruopščiai išvalyti.

Jeigu toje pačioje spintelėje įrengti kiti prietaisai, nenaudokite jų kol nesibaigs šios funkcijos programa. Atsargiai, galite sugadinti orkaitę.

1. Patikrinkite, ar atvėsusios prietaiso durelės.
2. Išimkite visus priedus.
3. Orkaitės vidų ir durelių stiklo vidinę pusę valykite minkšta šluoste, suvilgyta šilto vandens ir švelnaus ploviklio tirpale.
4. Pasukite kaitinimo funkcijų valdymo rankenėlę ties , kad pereitumėte prie Meniu.
5. Pasukite valdymo rankenėlę, kad pasirinktumėte , ir paspauskite OK.

Valymo programa	Trukmė
C1 - Lengvas valymas	1 h
C2 - Įprastas valymas	1 h 30 min
C3 - Intensyvus valymas	2 h 30 min

6. Pasukite valdymo rankenėlę, kad pasirinktumėte valymo programą, ir paspauskite OK.

7. Paspauskite OK, kad pradėtumėte valymą.

Prasidėjus valymo programai prietaiso durelės užsirakina, o lemputė išsijungia. Nejunkite funkcijos, jei orkaitės durelės neuždarytos. Kol durelės liks užrakintos, ekrane matysite .

8. Pasibaigus valymo programai, nustatykite kaitinimo funkcijų valdymo rankenėlę į išjungimo padėtį.

9. Palaukite, kol prietaisas atvės ir durelės atsідarys. Orkaitės vidų valykite suvilgyta švelnia šluoste.

7.4 Priminimas apie valymą

Kai pasibaigus maisto ruošimo ciklui ekrane pastebėsite mirksintį indikatorį , laikas atlikti pirolizinį valymą. Šį priminimą galite išjungti pagalbiniame meniu: Nustatymai. Žr. „Kasdienis naudojimas“, „Keitimas“: Nustatymai.

7.5 Durelių išėmimas ir įdėjimas

Galite išimti orkaitės dureles ir vidines stiklo dalis, kad išvalytumėte. Prieš nuimdami stiklo dalis, perskaitykite visą instrukciją „Durelių išėmimas ir įdėjimas“.

DĖMESIO

Nenaudokite orkaitės be visų stiklo plokščių.

1. Visiškai atidarykite dureles ir prilaikykite abu lankstus.

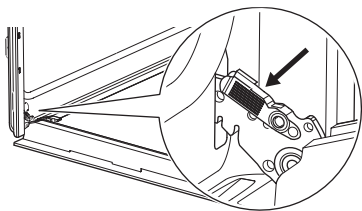

2. Pakelkite ir patraukite skląstis, kol išgirsite spragtelėjimą.

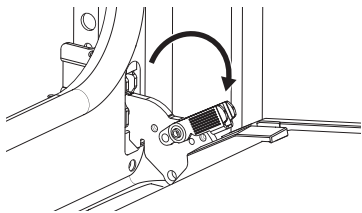

3. Praverkite orkaitės dureles iki pirmosios padėties (pusiau). Tada kilstelėkite dureles ir patraukite į save, kad išimtumėte.

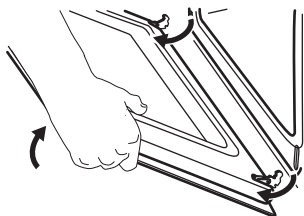

4. Paguldykite dureles ant minkšto audinio, pakloto ant stabilaus paviršiaus.
5. Laikydami durelių apdailos elementą **A** abiejuose kraštuose paspauskite ją į vidų, kad atsilaivintų tarpinė.

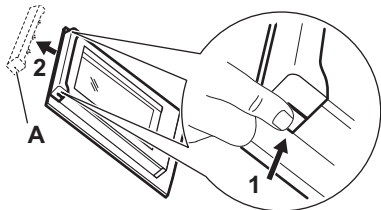

8. GEDIMŲ ŠALINIMAS

Jeigu patiems problemos pašalinti nepavyksta, kreipkitės į prekybos atstovą arba įgaliotąjį techninės priežiūros centrą. Techninės prie-

6. Patraukite durelių apdailą į save, kad nuimtumėte.
7. Po vieną suimkite durelių stiklo plokštes už viršutinės briaunos ir ištraukite iš šoninių kreiptuvų. Įsitinkinkite, kad stiklas būtų visiškai ištrauktas iš atramų.

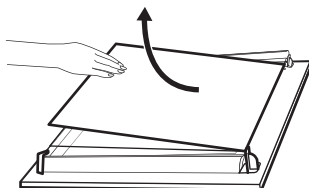

8. Nuplaukite stiklo dalis vandeniu ir muilu. Atsargiai jas nusausinkite. Neplaukite stiklo plokščių indaplovėje.
9. Baigę valyti, įdėkite stiklo dalis ir orkaitės dureles. Pasirūpinkite, kad stiklo dalis atgal sudėtumėte tinkama eilės tvarka. Spaudos ženklą ieškokite stiklo plokštės šone. Jei dureles įstatėte tinkamai, uždareš skląstis išgirsite spragtelėjimą.

ⓘ Spausdinimo zona **B** (jei yra) turi būti nukreipta į orkaitės vidų.

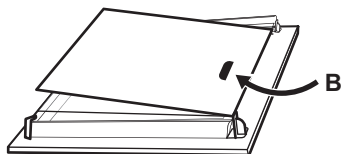

7.6 Lemputės keitimas

Atjunkite prietaisą nuo elektros tinklo ir palaukite, kol jis atvės.

Orkaitės lemputę pakeiskite atitinkama 300 °C temperatūrai atsparia lempute.

Galinė lemputė

1. Pasukite stiklinį gaubtelį ir nuimkite jį.
2. Išvalykite stiklinį gaubtelį.
3. Pakeiskite lemputę.
4. Atgal prisukite stiklinį gaubtelį.

žiūros informacija pateikiama techninių duomenų plokštelėje, esančioje ant priekinio rė-

mo. Jį pamatysite atidarę dureles. Nepašalin-
kite techninių duomenų plokštelės.

Jeigu valdymo skydelyje matote klaidos kodą,
kurio nėra šioje lentelėje, išjunkite ir vėl įjunkite
elektros saugiklį, kad vėl įjungtumėte prie-
taisą. Jeigu klaidos kodas kartojasi, kreipkitės
į įgaliotąjį aptarnavimo centrą.

Negalite įjungti arba valdyti prietaiso. –
Prietaisas neprijungtas prie elektros tinklo ar-
ba prijungtas neteisingai.

Prietaisas neįkaista.

- Nevisiškai uždarytos durelės.
- Užraktas – įjungta.
- Įjungta automatinio išsijungimo funkcija.

Lemputė neveikia. – Lemputė perdegusi.
Pakeiskite lempuotę.

Lemputė išjungta. – Drėgnas konvek. kepi-
mas – yra aktyvuotas.

Ekrane rodoma "00:00". – Buvo nutrūkęs
elektros energijos tiekimas. Nustatykite paros
laiką.

Err C3 – Uždarykite dureles. Išjunkite ir įjunkite
prietaisą. Patikrinkite, ar nesugedęs durelių
užraktas.

Err F102 – Uždarykite dureles. Patikrinkite, ar
nesugedęs durelių užraktas.

9. ENERGIJOS EFEKTYVUMAS

9.1 Produkto informacijos lapas ir produkto informacija pagal Reglamentą (ES) Nr. 65/2014 ir Reglamentą (ES) Nr. 66/2014

Tiekėjo pavadinimas	AEG
Modelio identi- fikatorius	BP3100B 949498288 GU5PB41FSB 949498355 NBU5P401SB 949498350 NBU5P431SB 949498351 OU5PB41WSB 949498354 TU5PB431SB 949498325
Energijos efektyvumo ro- dyklė	61.2
Energijos vartojimo efekty- vumo klasė	A++
Suvartojamos energijos kiekis taikant standartinę apkrovą ir režimą	0.93 kWh/ciklas
Suvartojamos energijos kiekis taikant standartinę apkrovą ir ventiliatoriaus režimą	0.52 kWh/ciklas
Angų skaičius	1
Šilumos šaltinis	Elektra
Signalų garsumas	72 l
Orkaitės tipas	Integruotoji orkaitė

Masė	BP3100B	30.0 kg
	GU5PB41FSB	30.4 kg
	NBU5P401SB	30.7 kg
	NBU5P431SB	31.5 kg
	OU5PB41WSB	30.6 kg
	TU5PB401SB	30.9 kg

Prietaisas išbandytas vadovaujantis: EN IEC
60350-1.

9.2 Informacijos reikalavimai pagal Reglamentą (ES) 2023/826

Energijos sąnaudos budėjimo režimu	0,8 W
Energijos sąnaudos tinklo parengties režimu	2,0 W
Laikas, per kurį automatiškai pasie- kiamas taikomas mažos galios reži- mas	20 min

Prietaisas išbandytas vadovaujantis: EN
50564, EN 63474.

Nurodymai, kaip įjungti ir išjungti belaidžio tin-
klo ryšį, pateikti skyriuje „Prieš naudojant pir-
mą kartą“.

9.3 Energijos taupymo patarimai

- Gamindami laikykite dureles uždarytas ir
venkite jas dažnai atidaryti.
- Durelių sandariklis privalo būti švarus ir
tinkamai užfiksuotas.
- Naudokite metalinius arba tamsius,
neatspindinčius indus.
- Jei nereikia, praleiskite išankstinį
įkaitinimą.

- Sutrumpinkite pertraukas tarp kelių patiekalų kepimo.
- Kai įmanoma, naudokite gaminimo funkcijas su ventiliatoriumi, kad taupytumėte energiją (tik tam tikri modeliai).
- Naudokite likutinę kaitrą, kad maistas išliktų šiltas. Prieš baigdami gaminti, sumažinkite prietaiso temperatūrą iki bent 3–10 min.
- Gamindami išjunkite lempuotę, nebent tai būtų būtina.
- Drėgnas konvek. kepimas (tik tam tikri modeliai) – ši funkcija buvo naudojama siekiant atitikti energijos vartojimo efektyvumo klasės ir ekologinio projektavimo reikalavimus (pagal EU 65/2014 ir EU 66/2014). Bandymai atlikti pagal IEC/EN 60350-1. Gaminant maistą orkaitės durelės turi būti uždarytos, kad funkcija nebūtų nutraukta ir veiktų efektyviausiai. Kai naudojate šią funkciją, lempuotė automatiškai išsijungia. Kai kuriuose modeliuose ji išsijungia po 30 sek.
- Jei įmanoma, išjunkite „Wi-Fi“, kad taupytumėte energiją. Žr. Prieš naudojant pirmą kartą.
- Automatinis išsijungimas – saugumo sumetimais, jei šildymo funkcija yra aktyvi ir nustatymai nekeičiami, prietaisas po tam tikro laiko automatiškai išsijungs. Jeigu ketinate naudotis kaitinimo funkcija ilgiau nei laikotarpį, po kurio suveikia automatinis išsijungimas, nustatykite maisto gaminimo trukmę.
 - 12,5 val: 30–115 °C
 - 8,5 val: 120–195 °C
 - 5,5 val: 200–245 °C
 - 3 val: ne daugiau kaip 250 °C

10. APLINKOS APSAUGA

Atiduokite perdirbti medžiagas, pažymėtas simboliu . Išmeskite pakuotę į atitinkamą atliekų surinkimo konteinerį, kad ji būtų perdirbta. Tausokite aplinką ir žmonių sveikatą – tinkamai rūšiuokite elektros ir elektronikos

prietaisų atliekas. Prietaisų nemeskite kartu su buitinėmis atliekomis, jei jie pažymėti ženklu . Priduokite šį gaminį vietiniame atliekų surinkimo punkte arba susisiekite su savivaldybės atstovais dėl papildomos informacijos.

