



LT Naudotojo vadovas | **Kavos aparatas**

NKC9N8T

NKC9N8B

TC9NK8T

TC9NK8B

CK9100T

CK9100B

PSC9000T

PSC9000B



Jus sveikina AEG! Dėkojame, kad pasirinkote vieną iš mūsų prietaisų.



Kad gautumėte patarimų apie naudojimą, informacijos, kaip išspręsti problemas, pagalbos ir remonto darbų, apsilankykite: aeg.com/support

Gali būti pakeista be išankstinio perspėjimo.

TURINYS

1. INFORMACIJA APIE SAUGĄ	2
2. SAUGOS INSTRUKCIJOS	4
3. GAMINIO APRAŠYMAS	6
4. VALDYMO SKYDELIS	7
5. PRIEŠ NAUDOJANT PIRMĄ KARTĄ	8
6. KASDIENIS NAUDOJIMAS	8
7. PRIEŽIŪRA IR VALYMAS	11
8. NUKALKINIMAS	12
9. VANDENS KIETUMO NUSTATYMAS	12
10. VANDENS MINKŠTIKLIO FILTRAS	12
11. TECHNINIAI DUOMENYS	13
12. SVARBIOS REKOMENDACIJOS GAMTAI APSAUGOTI	13
13. ENERGIJOS VARTOJIMO EFEKTYVUMAS	13
14. EKRANE RODOMI PRANEŠIMAI	13
15. PROBLEMŲ SPRENDIMO VADOVAS	15

1. ⚠ INFORMACIJA APIE SAUGĄ

Prieš montuodami ir naudodami prietaisą, atidžiai perskaitykite pateiktas instrukcijas. Gamintojas nėra atsakingas už netinkamą montavimą ir naudojimą, dėl kurių gali būti sužaloti asmenys arba padaryta žala. Instrukcijas visada laikykite šalia prietaiso, kad galėtumėte peržiūrėti ateityje.

1.1 Vaikų užraktas ir kitų pažeidžiamų asmenų sauga

- Aparatas nėra skirtas naudoti asmenims, turintiems jutimines arba psichinę negalią arba jei jiems nepakanka patirties ir žinių, nebent yra prižiūrimi ir gavo instrukcijas, kaip prietaisą naudoti, iš už jų saugumą atsakingo asmens.
- Reikia prižiūrėti vaikus, kad jie nežaistų su aparatu.
- Tik Europos rinkoms:
- Šį aparatą gali naudoti 8 metų ir vyresni vaikai, jei yra stebimi ir gavo nurodymų apie saugų aparato naudojimą ir suprato su

tuo susijusius pavojus. Naudotojui skirti valymo ir priežiūros darbai negali būti atliekami vaikų, išskyrus tuomet, jei jie vyresni nei 8 metų ir yra prižiūrimi. Saugokite aparatą ir maitinimo laidą nuo mažesnių nei 8 metų vaikų.

- Vaikai negali žaisti su aparatu.

1.2 Bendra sauga

- Naudojimo paskirtis: šis aparatas suprojektuotas ir pagamintas ruošti gėrimus su pienu, kava ir karštu vandeniu. Bet koks kitas naudojimas laikomas netinkamu, todėl yra kenksmingas. Gamintojas nebus atsakingas už žalą, padarytą dėl netinkamo aparato naudojimo.
- Kaitinimo elemento paviršius po naudojimo lieka verdantis; be to, atsižvelgiant į naudojimo būdą, aparato išorė gali sulaikyti šilumą kelias minutes.
- Kruopščiai nuvalykite visus komponentus, ypatingą dėmesį atkreipdami į su kava ir pienu besiliečiančias dalis.
- Naudotojui skirti valymo ir priežiūros darbai negali būti atliekami vaikų.
- Nemerkite aparato į vandenį.
- DĖMESIO: kad nesugadintumėte aparato, valydami nenaudokite šarminių valymo priemonių; naudokite minkštą šluostę ir švelnų valiklį.
- Šis aparatas yra skirtas tik buitiniam naudojimui. Nėra skirtas naudoti personalui skirtose virtuvės zonose parduotuvėse, biuruose, kitoje darbo aplinkoje, kaimo turizmo vietovėse; taip pat negali būti klientų naudojamas viešbučiuose, moteliuose, kitoje gyvenamojo tipo aplinkoje ar nakvynės namuose.
- Jei pažeistas kištukas arba elektros laidas, reikia nedelsiant paprašyti pakeisti klientų aptarnavimo skyriaus, kad būtų išvengta bet kokio pavojaus.
- Aparatai su ištraukiamu laidu: saugokite, kad vandens purlai nepatektų ant elektros laido jungties arba aparato gale esančio lizdo.

- **PERSPĖJIMAS:** modeliai stikliniais paviršiais: nenaudokite aparato, jei paviršiuje yra įskilimų.
- Tik Europos rinkoms:
- aparatai gali būti naudojami fizinę, jutiminę arba psichinę negalią turinčių arba nepakankamai patirties ar žinių turinčių asmenų su sąlyga, kad bus prižiūrimi ir gavo nurodymų, susijusių su saugiu aparato naudojimu ir suprato visus susijusius pavojus.
- Jei nenaudojate ir prieš valydami, visada išjunkite aparatą iš lizdo.



Šiuo simboliu pažymėti paviršiai naudojant tampa verdantys (šis simbolis pateikiamas tik kai kuriuose modeliuose).

2. INSTRUKCIJOS APIE SAUGĄ

2.1 Montavimas



ĮSPĖJIMAS!

Šis aparatas turi būti montuojamas tik kvalifikuoto personalo.

Prieš naudodami prietaisą, atidžiai perskaitykite šias instrukcijas.

- Saugokite šias instrukcijas.
- Jei nesilaikysite šių instrukcijų, galite nusidenginti arba sugadinti prietaisą.
- Niekada nelieskite prietaiso šlapiomis rankomis.
- Niekada nelieskite elektrinio kištuko šlapiomis rankomis.
- Įsitinkite, kad naudojamas elektros lizdas laisvai pasiekiamas bet kuriuo metu ir prireikus aparatą bus galima išjungti.
- Išjunkite tiesiai ir tik iš specialiai skirto elektros lizdo.
- Niekada netraukite už elektros laido, nes jį sugadinsite.
- Norėdami visiškai išjungti prietaisą, pasukite prietaiso šone esantį pagrindinį jungiklį (A1) į padėtį „0“.
- Jei prietaisas neveikia tinkamai, nebandykite jo pataisyti.
- Išjunkite jį naudodami pagrindinį jungiklį (A1), atjunkite elektros lizdą ir kreipkitės į klientų aptarnavimo skyrių.

- Laikykite visas pakuotes (plastikinius maišelius) atokiau nuo vaikų.
- Sumontuokite aparatą vadovaudamiesi vadove pateiktomis instrukcijomis garantuodami, kad jis neišlenda iš konstrukcijos.
- Aparatas turi aušinimo ventiliatorių. Jis suaktyvinamas kiekvieną kartą, kai pilama kava, garai ar karštas vanduo. Po kelių minučių vėdinimo sistema automatiškai išsijungia.

Montuoti arba pakeisti tinkami laidų tipai:

H05 VV-F, H05 V2V2-F (T90)

Norėdami sužinoti laido pjūvį, žiūrėkite identifikavimo plokštelėje pateiktą bendrą galią. Be to, galima vadovautis lentele:

Bendra galia (W)	Laido pjūvis (mm ²)
daugiausiai 2300	3 x 1

2.2 Elektros prijungimas



ĮSPĖJIMAS!

Gaisro ir nutrenkimo elektra rizika.

- Patikrinkite, ar elektros tiekimo įtampa atitinka prie aparato šono pritvirtintoje identifikavimo plokštelėje nurodytą vertę.

Prijunkite aparatą prie tinkamai įrengto ir įžeminto elektros lizdo, ir tik prie tokio lizdo, kurio minimali srovė 10 A.

Jei elektros lizdas nesutampa su prietaiso kištuku, reikia paprašyti kvalifikuoto profesionalo pakeisti lizdą kitu tinkamo tipo lizdu.

Kad atitiktų saugos direktyvas, reikia sumontuoti daugiapolį jungiklį, kurio mažiausias kontakto atstumas yra lygus 3 mm.

Nenaudokite ilgintuvų arba šakotuvų.

- Vadovaujantis atitinkamoje šalyje taikomais montavimo standartais, elektros maitinimo tinkle turi būti įrengti apsauginiai izoliavimo prietaisai.

2.3 Aparato naudojimas



ĮSPĖJIMAS!

Sužalojimo, nudeginimo ir nutrenkimo elektra arba sprogo rizika.

- Naudojant aparatą paruošia karštą vandenį ir garus.
Saugokitės, kad ant kūno nepatektų verdančio vandens pusrū ar garų. Naudokitės laikikliais ir rankenėlėmis.
- Neimkite kavos aparato tada, kai jo konstrukcija išardyta.
Nedėkite indų su skysčiais ar degiomis arba korozinėmis medžiagomis tiek ant ištraukto, tiek ant įmontuoto aparato viršaus. Įstatykite kavai ruošti reikalingus priedus (pvz., matuoklį) į specialią atramą.
Ant prietaiso nedėkite didelių daiktų, kurie galėtų trukdyti judėti arba sutrikdyti stabilumą. Neleiskite vaikams ir gyvūnams stovėti arba būti arti aparato, kai jis išimtas iš savo konstrukcijos.
Naudojimo metu nepalikite aparato išimto iš savo konstrukcijos.
Nepalikite aparato išimto iš savo korpuso, jei tai nėra tikrai būtina.
- Nenaudokite aparato, jei buvo išimtas iš savo konstrukcijos. Prieš ištraukdami įsitinkite, kad aparatas yra išjungtas.
Vienintelė išimtis taikoma kavos aparato reguliavimui, kuris turi būti atliktas išėmus iš jo korpuso (žr. skyrių „Kavos aparato reguliavimas“).

- Naudokite tik originalias arba gamintojo rekomenduojamas atsargines dalis ir priedus.
- Šis aparatas buvo suprojektuotas ir pagamintas ruošti kavą ir karštus gėrimus. Visos kitos naudojimo paskirtys laikomos netinkamomis.
Šis prietaisas nėra skirtas prekybiniam naudojimui.
Gamintojas nebus atsakingas už žalą, padarytą dėl netinkamo aparato naudojimo.
Šį prietaisą galima montuoti virš įmontuojamos orkaitės, jei jos gale yra aušinimo ventiliatorius (maksimali mikrobangų galia: 3 kW).
- Gamintojas nėra atsakingas už žalą, padarytą nesilaikant šių instrukcijų.

2.4 Priežiūra ir valymas



ĮSPĖJIMAS!

Sužalojimo, gaisro ir aparato sugadinimo rizika.

- Prieš priežiūros darbus išjunkite aparatą.
- Aparatą valykite minkšta ir drėgna šluoste. Naudokite tik neutralius valiklius. Nenaudokite braižančių produktų, braižančių valymo kempinėlių, tirpiklių arba metalinių daiktų.
- Aparato negalima merkti į vandenį (EN/IEC 60335-2-15).

2.5 Aptarnavimas

- Norėdami pataisyti aparatą, kreipkitės į įgaliootą aptarnavimo centrą.
- Naudokite tik originalias atsargines dalis.

2.6 Šalinimas



ĮSPĖJIMAS!

Sužalojimų arba uždusimo rizika.

- Išjunkite aparatą iš elektros tinklo.
- Išimkite tinklo elektros laidą šalia prietaiso ir tinkamai jį šalinkite.

3. GAMINIO APRAŠYMAS

3.1 Bendra apžvalga

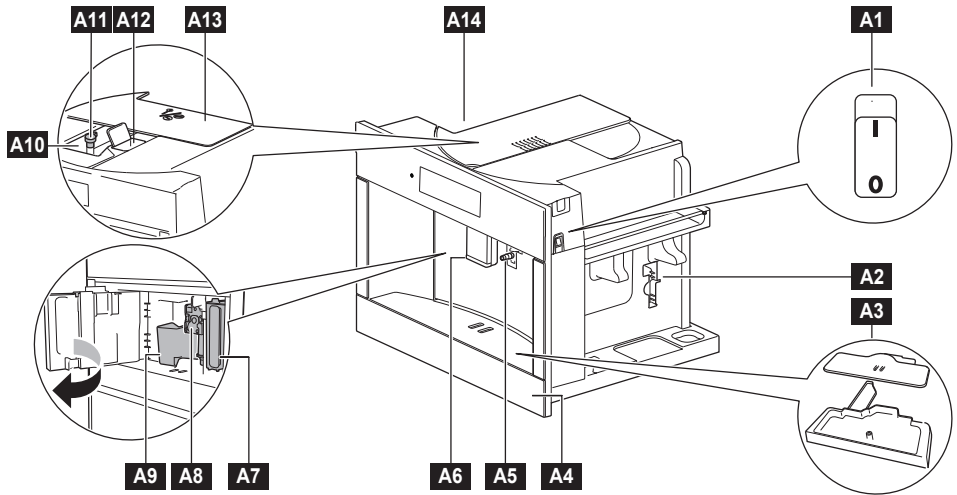

- A1** Pagrindinis jungiklis
- A2** Priedų skyrius (kairėje/dešinėje)
- A3** Lašų surinkimo vonelė
- A4** Apatinis priekinis skydelis
- A5** Karšto vandens / garų tūtelė
- A6** Kavos piltuvai (aukštis reguliuojamas)
- A7** Ištraukiamas vandens rezervuaras
- A8** Malimo įrenginys

- A9** Maltos kavos tirščių indelis
- A10** Kavos pupelių indelis
- A11** Malimo laipsnio reguliavimo rankenėlė
- A12** Sumaltos kavos tiekimo langelis
- A13** Pasukamas dangtelis
- A14** Puodelių šildytuvas (kairėje)

Vidutinė temperatūra 35 °C su puodelių šildytuvo funkcija ir automatinio išjungimu, kuris nustatytas bent 2 valandoms

3.2 Priedai

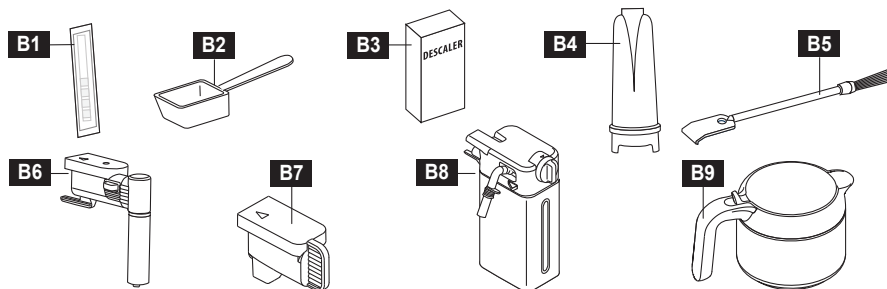

B1 Vandens kietumą matuojanti reaktyvinė juostelė „Total Hardness Test“(**)

B2 Maltos kavos dozatoriaus matuoklis

B3 Kalkių šalinimo priemonė*

B4 Vandens minkštiklio filtras *

B5 Valymo šepetėlis

B6 Karšto vandens / garų piltuvas

B7 Tūtelės dangtelis

B8 Pieno indelis

B9 Kavos ašotis *

(*) Tiekama tik kai kuriuose modeliuose

(**) Viduje įdėtas trumpo vadovo dokumentas

4. VALDYMO SKYDELIS



Mygtukai	Funkcija	Aprašymas
C1 ①	ĮJ. / PARENGTIS	Norint suaktyvinti ir išjungti aparatą. Laikykite nuspausą šį mygtuką (3 sek.), kad išjungtumėte kaitinimo elementus.
C2	EKRANAS	Rodo dabartinius kavos aparato nustatymus. Norint pasiekti ekraną, pakanka jį paliesti tuomet, kai yra režime „Paruošta“.

 Paspauskite	 Slinkite pirštu	 Laikykite nuspaudę
Palieskite paviršių piršto galiuku.	Braukite paviršiumi piršto galiuku	Lieskite paviršių 3 sekundes

5. PRIEŠ PIRMĄ NAUDOJIMĄ

⚠️ ĮSPĖJIMAS!

Žiūrėkite skyrius apie saugą.

1. Prieš naudodami pirmą kartą, aparatą išvalykite

📄 Žiūrėkite skyrių „Priežiūra ir valymas“.

2. Aparato prijungimas

Prijunkite aparatą prie elektros tinklo ir įjunkite pagrindinį jungiklį. **A1**

3. Paruošimas, skalavimas ir šildymas
Vadovaukitės ekrane pateiktomis instrukcijomis.

6. KASDIENIS NAUDOJIMAS

⚠️ ĮSPĖJIMAS!

Žiūrėkite skyrius apie saugą.

SVARBI PASTABA APIE ENERGIJOS VARTOJIMĄ

Kad patenkintų energijos vartojimo efektyvumo reikalavimus, aparatas gamykloje nustatytas 20 minučių lakti režime „Paruošta“.

Šiuo laikotarpiu šildymo elementai yra įjungti ir aparatas paruoštas.

Parametruose galima nustatyti trumpesnę arba ilgesnę funkcijos „Šilumos palaikymas“ laiką („Paruošta“).

Kai aparatas įjungtas ir nėra režime „Paruošta“, jis atlieka automatinį pirminio pakaitinimo ir skalavimo ciklą, kurio negalima nutraukti. Aparatas yra paruoštas naudoti tik įvykdžius šį ciklą.

Kiekvieno gėrimo paruošimą galima asmeniškai pritaikyti ir išsaugoti kaip mėgstamiausią.

6.1 Pageidaujamo gėrimo nustatymas

Gėrimai



Ristretto

Trumpas „Espresso“, paruoštas su maždaug puse standartinę „Espresso“ naudojamo vandens. Idealiai tinka norintiems dar stipresnio „Espresso“



Espresso

Klasikinė itališka kava. Sodrus, koncentruotas skonis, tiekiamas mažuose puodeliuose



Espresso Lungo

Kava „Espresso Lungo“. Sodrus skonis, tiekiamas mažuose puodeliuose

Gėrimai



Café Crème

„Espresso“ kava du kartus ilgesnė už standartinę kavą. Ruošiama su daugiau maltos kavos ir nuodugnesniu pirminiu užplikymu intensyvesniam aromatai išgauti



Long Coffee

Stipri ir kreminė filtruota kava. Ruošiama su ilgesniu užplikymo laiku nei standartinėi „Espresso“ kavai. Stipresnė nei „Americano“



Americano

„Americano“ kavojė suderinamas „Espresso“ kavos skonis įpylus daugiau vandens, paruošiant stiprią filtruotą kavą. Idealiai tinka tiems, kuriems patinka pilnas kavos puodelis



Espresso Macchiato

Sodraus skonio gėrimas su vienu „Espresso“ viengurkšniu, nežymiai sušvelnintas nedideliu garinto pieno lašeliu.



Macchiato

„Long Coffee“ su ilgesniu plikymo laiku. Stipresnio nei „Americano“ skonio filtruota kava, nežymiai sušvelninta nedideliu garinto pieno lašeliu



Cappuccino

Vidutinio dydžio gėrimas su viengurkšniu „Espresso“, karštu pienu ir sluoksniu sodrių, tankių putų ant viršaus.



Cappuccino Plus

Didesnis, nei įprastas kapučino, su dvigubu+ „Espresso“, karštu pienu ir sluoksniu sodrių tankių putų ant viršaus



Latte Macchiato

Vienas „Espresso“ gėrimas, sumaišytas su garintu pienu vidutiniam kavos puodeliui su vidutiniu kiekiu putų ant viršaus



Flat White

Dvigubas „Ristretto“, suteikiantis ryškų skonį, su garintu pienu ir aksominiu putų sluoksniu ant viršaus.

Gėrimai



Caffè Latte

Viengubas „Espresso“ su karštu pienu skaniam ir švelniam gėrimui. Pridedamos putos



Karštas vanduo

Karštas vanduo mėgstamoms arbatoms ir užpilams



Karštas pienas

Karštas pienas su jūsų pasirinktu putų kiekiu



Garai

Su garų programa galima išplakti nepriklausančią kavos puodeliams vienu metu. Kad putos būtų tirštesnės, naudokite šaltą pieną. Po naudojimo visada išvalykite piltuvą



Ašotis

Asočio programa skirta pateikti kavą keliems svečiams vienu metu. Ji skirta paruošti iki šešių puodelių jūsų mėgstamiausios kavos

6.2 Kavos ruošimas

⚠️ ĮSPĖJIMAS!

Nenaudokite žalių, karamelizuotų arba pasaldintų kavos pupelių, nes jos gali prikibti kavos aparate ir jis nebetiks naudoti.

1. Padėkite puodelį (arba du puodelius) po kavos piltuvais **A6**.
2. Nuleiskite kavos piltuvą į puodelį. Šiuo būdu kava taps labiau kreminė;
3. Pasirinkite pageidaujama kavą: Ristretto, Espresso, Espresso Lungo, Café Crème, Long Coffee, Americano.



4. Kai kuriems gėrimams galima asmeniškai pritaikyti kavos aromata, dydį ir puodelių skaičių.



5. Paspauskite „START“, kad paleistumėte gėrimų tiekimą.

Paspauskite piktogramą , kad gautumėte informacijos apie pasirinktą gėrimą



GĖRIMUS GALIMA UŽSISAKYTI PAGAL SAVO PASIRINKIMUS:

tris sekundes laikykite nuspaustą norimo patraukti gėrimo piktogramą. Kai tik piktograma pajudės, nuvilkite ją ir palikite pageidaujamoje padėtyje.

Norėdami atstatyti gėrimų tvarką, pasirinkite „Parametrai“, „Aptarnavimas“ ir po to – „Atstatyti gėrimų tvarką“.

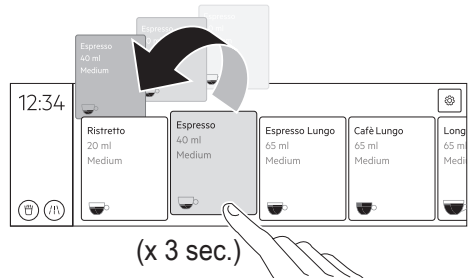

6.3 Kavos aparato reguliavimas



DĖMESIO

Pasirinkite kavos gėrimą su itin stipriu aromatu ir malimo proceso metu (malūnėlio garas) pasukite malimo laipsnio reguliavimo rankenėlę.



ĮSPĖJIMAS!

Prieš keisdami malimo lygį, palaukite 300 gėrimų

Rankenėlės pozicija

Rekomenduojama...

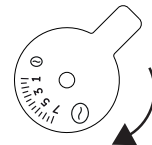

Pasukite pagal laikrodžio rodyklę (didelis skaičius / stambesnis malimas), kad kava būtų skystesnė. Malimo metu lėtai pasukite po 1 žymą vienu metu (malimo garas).

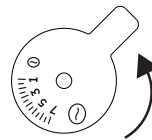

Pasukite prieš laikrodžio rodyklę (mažesnis skaičius / smulkesnis malimas), kad kava būtų tirštesnė. Malimo metu lėtai pasukite po 1 žymą vienu metu (malimo garas).

Jei ekrane parodomas pranešimas „Sumalta per smulkiai. Nustatykite stambesnę malimo lygį“ ir kava netiekama, pasukite rankenėlę pagal laikrodžio rodyklę 1 arba 2 žymas. Gali būti reikalinga paruošti bent 2 gėrimus, kad būtų galima suprasti atliktą nustatymą.

6.4 Sumalta kava

- Įdėkite matuoklį maltos kavos tik tada, kai aparatas įjungtas.

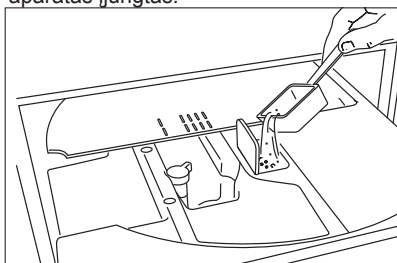

- Pasirinkite pageidaujimą gėrimą (pvz., „Espresso“).
- Paspauskite „Aroma“, po to „Malta kava“ ir paspauskite „OK“.
- Paspauskite piktogramą „START“. Pradedama ruošti.

Ne visi gėrimai turi maltos kavos parinktį.

6.5 Automatinis gėrimų su pienu paruošimas

i Idealioms putoms rekomenduojama naudoti pusiau nugriebtą žemesnės nei 5 °C temperatūros pieną.

- Išimkite karšto vandens / garų piltuvą **B6**.
- Pripildykite pieno talpyklą **B8** pakankamu kiekiu pieno, neviršydami ant indo nurodyto MAX lygio.
- Įstatykite pieno indelį **B8** į garų tūtelę tiek, **A5** kad pasigirstų garso signalas.
- Padėkite puodelį po kavos piltuvais.
- Pasirinkite pageidaujimą gėrimą su pienu: Espresso Macchiato, Macchiato, Cappuccino, Cappuccino Plus, Latte Macchiato, Flat White, Caffe Latte, Karštas pienas.

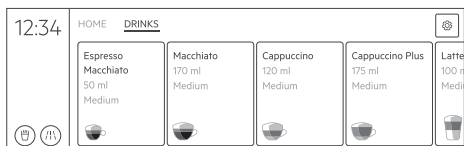

- Paspauskite piktogramą „START“. Pradedama ruošti.

Pasukite putų reguliavimo rankenėlę ant pieno indelio dangčio, kad sureguliuotumėte pieno putų dydį:

Rankenėlės pozicija	Rekomenduojama...
Be putų	Caffe Latte / karštas pienas
Nedidelis kiekis putų	Latte Macchiato
Didelis kiekis putų	Cappuccino / Karštas pienas (pienas su putomis)

6.6 Gėrimų su pienu paruošimas naudojant garų snapelį.

- Įstatykite garų snapelį į **B6** garų tūtelę **A5** ir ekrane pasirinkite funkciją „Garai“.
- Paspauskite „START“, kad paleistumėte tiekimą.

6.7 Automatinis paleidimas

Galima nustatyti „automatinį paleidimą“ taip, kad aparatas būtų paruoštas naudoti tam tikrą valandą (pavyzdžiui, ryte) ir būtų galima iš karto ruošti kavą.

6.8 Šilumos palaikymas

Aparatas gali būti užprogramuotas likti režime „Paruošta“ nuo 15 minučių iki 3 valandų. Skirtuke „Parametrai“ atidarykite „Nustatymai“ ir po to „Šilumos palaikymas“, kad galėtumėte nustatyti pageidaujimą laiko tarpą.

Šiuo laikotarpiu aparatas yra paruoštas naudoti ir šildantys elementai lieka įjungti. Gamintojo nustatytas numatytasis laikas yra 30 minučių.

7. PRIEŽIŪRA IR VALYMAS

⚠️ ĮSPĖJIMAS!

Žiūrėkite skyrius apie saugą.



Kavos aparato valymas

Norėdami išvalyti kavos aparatą, pasirinkite „Parametrai“ , „Priežiūra“ ir, galiausiai, „Aparato valymas“. Vadovaukitės ekrane pateiktomis instrukcijomis. Sekančios aparato dalys turi būti reguliariai išvalomos ir paliekamos išdžiūti: maltos kavos indas, lašų surinkimo vonelė, vandens rezervuaras ir kavos piltuvai. Naudokite minkštą šluostę, karštą vandenį ir švelnų valiklį. Nė vieno iš šių aparato komponentų negalima plauti indaplovėje. Aparatui valyti nenaudokite tirpiklių, abrazyvinių arba sudėtyje alkoholio turinčių valiklių. Reguliariai patikrinkite, ar maltos kavos tiekimo langelis nėra užsiblokęs. Jei reikia, kavos sankaupas pašalinkite pridėtu šepetėliu.



Malimo įrenginys

Malimo įrenginį **A8** galima išimti tik tuomet, kai aparatas yra išjungtas (ir neparuoštas) 3 sekundes spaudžiant mygtuką „J. / parengtis“ . Įspauskite du spalvotus atleidimo mygtukus į vidų ir tuo pačiu patraukite malimo įrenginį į išorę. Nenaudokite ploviklių malimo įrenginiui valyti. Jie gali pašalinti stūmoklio viduje užteptą tepalą. Įmerkite malimo įrenginį į vandenį maždaug 5 minutėms ir nuplaukite. **NEDĖKITE MALIMO ĮRENGINIO Į INDAPLOVĘ.**

Skalaujama

Jei aparatas nebus naudojamas daugiau nei 3/4 dienas, prieš jį vėl naudojant, labai rekomenduojama jį įjungti ir atlikti 2-3 skalavimo ciklus pradiniam ekrane paspaudus mygtuką „Skalavimas“  arba pasirinkti „Parametrai“, „Priežiūra“ ir „Skalavimas“.



Karšto vandens / garų tūtelė

Kiekvieną kartą ruošdami pieną, nuvalykite karšto vandens prijungimo antgalį / garų tūtelę **A5** švaria šluoste, kad nuo tarpiklių pašalintumėte pieno likučius.

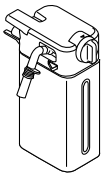

Pieno indelis

Norėdami išvalyti pieno indelį **B8**, pasirinkite „Priežiūra“, „Valymo gidas“ ir galiausiai, „Pieno INDELIO valymas“. Vadovaukitės ekrane pateiktomis instrukcijomis.



indaplovė

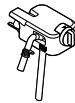

Įsitinkinkite, kas griovelyje ir tuščioje srityje po rankenėle neliko pieno likučių. Jei reikia, dantų krapštuku nubraukite rankenėlės griovelį

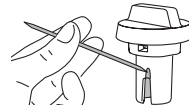

Lašų surinkimo vonelė ir maltos kavos tirščių indelis



indaplovė



8. NUKALKINIMAS

Aparatas yra suprojektuotas aptikti, kai laikas atlikti kalkių šalinimo procedūrą.

Norėdami savarankiškai atlikti kalkių šalinimo procedūrą, atlikite tokius veiksmus:

1. Išimkite vandens minkštiklio filtrą **B4** iš vandens bakelio **A7** (jei prieš tai buvo įdėtas)
2. Pasirinkite „Parametrai“ 

3. Pasirinkite „Priežiūra“
4. Pasirinkite „Nukalkinimas“ ir vadovaukitės ekrane pateiktomis instrukcijomis. Kalkių šalinimo ciklo negalima atšaukti, bet jį galima laikinai sustabdyti paspaudus „STOP“.

Naudokite tik gamintojo patvirtintą kalkių šalinimo priemonę:

WebShop AEG: www.aeg.com/shop.

9. VANDENS KIETUMO NUSTATYMAS

Gamykloje aparatas nustatytas „4 lygio“ kietumui. Galima pakeisti aparato nustatymą atsižvelgiant į realų vandens kietumą įvairiuose regionuose, kad nukalkinimą būtų galima atlikti rečiau.

9.1 Vandens kietumo matavimas

1. Išimkite vandens kietumą matuojančią reaktyvinę juostelę „Total hardness test“ **B1** (pridėta prie trumpojo vadovo) iš pakuotės.
2. Sekunde įmerkite visą juostelę į vandens stiklinę.
3. Ištraukite juostelę iš vandens ir nespipriai papurtykite. Maždaug po minutės susifor-

muoja 1, 2, 3 arba 4 raudoni kvadratėliai, kurių skaičius priklauso nuo vandens kietumo. Kiekvienas kvadratėlis atitinka viena lygį.

9.2 Vandens kietumo programavimas

1. Pasirinkite „Parametrai“ , „Nustatymai“.
2. Pasirinkite „Vandens Kietumas“ ir nustatykite pageidaujimą lygį nuo 1 iki 4 (1 lygis = minkštas vanduo; 4 lygis = labai kietas vanduo).

Dabar aparatas iš naujo užprogramuotas pagal naują vandens kietumo nustatymą.

10. VANDENS MINKŠTIKLIS

Kai kuriuose modeliuose yra vandens minkštiklio filtrai **B4**. Jei jo nėra jūsų modelyje, rekomenduojama jį įsigyti kreipiantis į klientų aptarnavimo tarnybą. Filtrą galima naudoti maždaug du mėnesius normalaus aparato naudojimo atveju. Jei kavos aparatas lieka nenaudojamas sumontavus filtrą, maksimali naudojimo trukmė bus 3 savaitės.

10.1 Filtrų montavimas

1. Išimkite filtrą iš savo pakuotės.
2. Pasirinkite „Parametrai“ .
3. Pasirinkite „Priežiūra“.
4. Pasirinkite „Įdėkite vandens filtrą“ ir vadovaukitės ekrane pateiktomis instrukcijomis.

10.2 Filtrų išėmimas

1. Pasirinkite „Parametrai“ .
2. Pasirinkite „Priežiūra“.
3. Pasirinkite „Išimkite minkštiklio filtrą“ ir vadovaukitės ekrane pateiktomis instrukcijomis.

10.3 Vandens minkštiklio filtro pakeitimas

1. Pasirinkite „Parametrai“ .
2. Pasirinkite „Priežiūra“.
3. Pasirinkite „Pakeiskite vandens filtrą“ ir vadovaukitės ekrane pateiktomis instrukcijomis. Naudokite tik gamintojo patvirtintą vandens filtrą: WebShop AEG: www.aeg.com/shop. kod. **9029798726 M3BICF200**

11. TECHNINIAI DUOMENYS

Įtampa: 220–240 V~ 50–60 Hz maks. 10 A
Galingumas: 1350 W
Slėgis: 15 barų
Vandens rezervuaro talpa: 2.5 litro
Dydis: l x A x P: 594 x 454 x 412 mm
Svoris: 20 kg



Šis aparatas atitinka reglamentą EB 1935/2004 dėl žaliavų ir gaminių, skirtų liestis su maistu.

12. SVARBIOS REKOMENDACIJOS GAMTAI APSAUGOTI

Perdirbkite medžiagas, pažymėtas simboliu .
Įdėkite pakuotės medžiagas į specialias talpyklas, kad jos būtų tinkamai perdirbtos. Svarbu prisidėti prie aplinkos apsaugos ir žmogaus sveikatos perdirbant elektros ir elektroninės įrangos atliekas.

Nešalinkite simboliu  pažymėtų įrenginių kartu su įprastomis buitinėmis atliekomis. Gražinkite produktą į vietinį perdirbimo centrą arba kreipkitės į tam skirtą savivaldybės skyrių.

13. ENERGIJOS VARTOJIMO EFEKTYVUMAS

13.1 Informacija apie gaminį, susijusi su energijos sąnaudomis ir didžiausiu laiku, kurio reikia norint pasiekti taikomą mažų sąnaudų režimą

Energijos suvartojimas tuomet, kai produktas išjungtas	0 W
Energijos suvartojimas parengties režime tuomet, kai ekranas įjungtas	0,8 W
Energijos suvartojimas parengties režime tuomet, kai ekranas išjungtas	0,5 W
Maksimalus laikas, reikalingas tam, kad prietaisas automatiškai pasiektų taikomą mažo energijos suvartojimo režimą	29 min.

14. EKRANE RODOMI PRANEŠIMAI

Ekrane rodomas pranešimas	Galima priežastis	Sprendimo priemonė
ĮSTUŠTINKITE TIRŠČIŲ INDELĮ	Kavos tirščių indelis yra pilnas.	Įstuštininkite maltos kavos tirščių indelį, nuvalykite jį ir vėl įstatykite. SVARBU: indelis gali nebūti pilnas. Tai normalus pranešimas apie valymą, apsaugantis, kad po tam tikro laiko neatsirastų pelėsiai.
ĮSTATYKITE TIRŠČIŲ INDELĮ	Maltos kavos tirščių indelis nebuvo tinkamai įdėtas.	Išvalę tinkamai įstatykite maltos kavos tirščių indelį.

Ekране rodomas pranešimas	Galima priežastis	Sprendimo priemonė
ĮBERKITE MALTOS KAVOS ARBA IŠVALYKITE KAVOS PILTUUVĖLĮ	Buvo pasirinkta maltos kavos funkcija, bet į tiekimo langelį nebuvo įpilta maltos kavos. Maltos kavos tiekimo langelis yra užsikimšęs.	Įpilkite maltos kavos į tiekimo langelį ir pakartokite tiekimą Ištuštinkite tiekimo langelį naudodamiesi šepetėliu.
SUMALTA PER STAMBIAI. SUREGULIUOKITE MALIMO LYGĮ.	Sumalta per smulkiai ir kava tiekama per lėtai arba iš viso neišteka. Jei yra vandens minkštiklio filtras, grandinės viduje galėjo susidaryti oro burbuliukų, kurie trukdo tiekti.	Pakartokite kavos išpylimą ir pasukite malimo laipsnio reguliavimo rankenėlę spragtelėdami pagal laikrodžio rodyklę vieną žymą „13“ link kavos aparatui veikiant. Jei paruoštas bent 2 kavos puodelius, vis dar tiekama per lėtai, pakartokite pataisymo procedūrą, pasukdami malimo laipsnio reguliavimo rankenėlę dar vieną žymą tol, kol bus tiekama teisingai. Jei problema išlieka, įsitikinkite, kad vandens rezervuaras yra įstatytas iki galo.
PER DAUG MALTOS KAVOS. SUMAŽINKITE DYDĮ ARBA PASIRINKITE ŠVELNESNĮ SKONĮ	Buvo panaudota per daug kavos.	Pasirinkite švelnesnį skonį arba sumažinkite sumaltos kavos dydį (daugiausiai 1 matuoklis).
ĮDĖKITE MALIMO ĮRENGINĮ	Malimo įrenginys nėra tinkamai įdėtas	Išvalę tinkamai įdėkite malimo įrenginį.
LAIKAS ŠALINTI KALKES. KAD BŪTŲ GALIMA TIEKTI KAVĄ, REIKALINGAS NUKALKINIMAS.	Aparatą reikia nukalkinti.	Vadovaukitės ekrane pateiktomis instrukcijomis ir procedūra
LAIKAS ŠALINTI KALKES. NUKALKINIMO METU PAŠALINAMA KALKIŲ SANKAUPA. PRIEŠ NUKALKINIMĄ GALIMA PARUOŠTI ## GĖRIMUS	Aparatą reikia nukalkinti.	Pasirinkite „DABAR“, kad pasiektumėte nukalkinimo funkciją ir vadovaukitės ekrane pateiktomis instrukcijomis.
PAKEISKITE VANDENS FILTRĄ. PAGERINKITE VANDENS KOKYBĘ PAKEISDAMI SENĄJĮ VANDENS FILTRĄ.	Vandens minkštiklio filtras susidėvėjo.	Pasirinkite „DABAR“, kad pasiektumėte funkciją „Pakeiskite vandens filtrą“ ir vadovaukitės ekrane pateiktomis instrukcijomis.
JEI ĮVYKO KLaida. KREIPKITĖS PAGALBOS Į SERVISĄ.	Aparato vidus labai nešvarus.	Krupoščiai išvalykite aparatą, kaip aprašyta „Aparato valymas“. Jei po valymo pranešimas ekrane rodomas ir toliau, kreipkitės į klientų aptarnavimo tarnybą.
LAIKYKITE PIENO INDELĮ ŠALDYTUVE	Pieno indelis į aparatą buvo įstatytas daugiau nei 20 minučių	Išimkite pieno indelį iš aparato ir įdėkite jį į šaldytuvą.
ĮSTATYKITE SNAPELĮ ANT PIENO INDELIO	Pirma gėrimo su pienu užklausa	Vadovaukitės ekrane pateiktomis instrukcijomis

15. PROBLEMŲ SPRENDIMO VADOVAS

Problema	Galima priežastis	Sprendimo priemonė
Kava nekaršta.	Buvo nustatyta žema kavos temperatūra.	Parametruose padidinkite kavos temperatūrą.
	Puodeliai nebuvo pašildyti.	Pašildykite puodelius karštu vandeniu: pasirinkite „Skalavimas“ (M) arba „Parametrai“ (☉), „Priežiūra“ ir, galiausiai, „Skalavimas“. Išpilkite vandenį ir kruopščiai nusausinkite puodelius.
	Aparatas atvėso, nes praėjo per daug laiko nuo tada, kai buvo paruoštas paskutinis kavos puodelis.	Pašildykite kavos piltuvus atlikdami skalavimą: pasirinkite „Skalavimas“ (M) arba „Parametrai“ (☉), „Priežiūra“ ir, galiausiai, „Skalavimas“.
	Reikia nukalkinti aparatą	Atlikite veiksmus, aprašytus skyriuje „Kalkių šalinimas“. Po to patikrinkite vandens kietumą („Vandens kietumo matavimas“) ir įsitinkinkite, kad aparato nustatymas atitinka vietinio vandens kietumą („Vandens kietumo nustatymas“).
Kava nepakankamai tiršta arba kreminė.	Kava sumalta per stambiai.	Kavos aparatui veikiant, pasukite malimo laipsnio reguliavimo rankenėlę pagal laikrodžio rodyklę „13“ link. Judinkite po vieną žymą vienu metu, kol kavos tiekimas bus patenkinamas. Efektas matomas tik paruoštus 2 puodelius kavos (žr. skyrių „Kavos aparato reguliavimas“).
	Kava nešviežia.	Kavos pakuotė liko atidaryta per daug laiko ir kava prarado aromatą.
	Kava netinkama.	Naudokite espresso kavos aparatams skirtą kavą.
Kava tiekama per lėtai arba lašas po lašo.	Kava sumalta per smulkiai.	Kavos aparatui veikiant, pasukite malimo laipsnio reguliavimo rankenėlę pagal laikrodžio rodyklę „7“ link. Judinkite po vieną žymą vienu metu, kol kavos tiekimas bus patenkinamas. Efektas matomas tik paruoštus 2 puodelius kavos (žr. skyrių „Kavos aparato reguliavimas“).
Kava neišteka iš vieno arba abiejų piltuvų.	Kavos piltuvai užsiblokavę.	Išvalykite piltuvus dantų krapštuku ir atlikite skalavimo procedūrą.
Aparatas neįsijungia	Neprijungta prie elektros lizdo.	Prijunkite prie elektros lizdo.
	Pagrindinis jungiklis neįsijungęs.	Paspauskite pagrindinį jungiklį A1 .
Neįmanoma ištraukti malimo įrenginio	Aparatas nebuvo tinkamai išjungtas	Išjunkite aparatą 3 sekundes spausdami klavišą „J. / Parengtis“ (D).
Baigus nukalkinimą, aparatas prašo trečio skalavimo	Dviejų skalavimo ciklų metu vandens rezervuaras nebuvo pripildytas iki MAX lygio	Vadovaukitės aparato ekrane pateiktomis instrukcijomis, tačiau pirma ištuštinkite lašų surinkimo vonelę, kad vanduo neišbėgtų per viršų.
Pienas neišteka iš piltuvo	Pieno indelio dangtis nešvarus	Nuvalykite pieno indelio dangtį

Problema	Galima priežastis	Sprendimo priemonė
Pieno yra didelių burbulų, iš pieno piltuvo jis išteka pūrsalais arba per daug putoja	Pienas nepakankamai šaltas, nėra pusiau nugriebtas arba visiškai nugriebtas.	Naudokite nugriebtą arba pusiau nugriebtą šaldytuvo temperatūros (maždaug 5° C) pieną. Jei rezultatas jūsų netenkina, pabandykite vartoti kito gamintojo pieną.
	Putų reguliavimo rankenėlė nėra sureguliuota tinkamai.	Sureguliuokite vadovaudamiesi skyriuje „Putų kiekio nustatymas“ pateiktomis instrukcijomis.
	Pieno indelio dangtelis arba putų kiekio reguliavimo rankenėlė yra nešvarūs	Nuvalykite pieno indelio dangtelį ir putų reguliavimo rankenėlę, kaip aprašyta skyriuje „Pieno indelio valymas“.
	Karšto vandens ir garų tūtelė yra nešvari	Nuvalykite prijungimo antgalį kaip aprašyta skyriuje „Karšto vandens/garų tūtelės valymas“.
Aparatas nenaudojamas ir skleidžia triukšmą arba nedidelius garų pliūpsnius	Aparatas yra paruoštas naudoti arba neseniai buvo išjungtas ir kai kurie kondensato lašai įkrenta į dar karšto garintuvo vidų	Tai yra normalaus veikimo dalis. Kad apribotumėte šį reiškinį, ištuštinkite lašų surinkimo vonelę.

aeg.com

DEMONSTRACINIO REŽIMO KODAS: 2.4.6.8

Norėdami išjungti demonstracinį režimą, pasirinkite „Parametrai“, „Aptarnavimas“ ir „Demonstracinis režimas“.

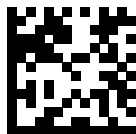

57132C9090_01_0525

