

▶ BHS9800CM  
KSE998290M  
KSK998230T  
KSK998290B  
KSK998290M

LT Naudojimo instrukcija  
Garinė orkaitė

# USER MANUAL

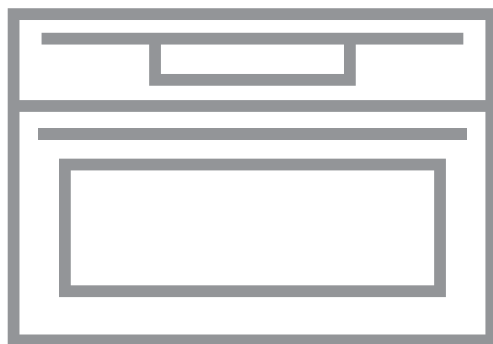

**AEG**

# PUIKIEMS REZULTATAMS

Ačiū, kad pasirinkote šį AEG gaminį. Mes jį sukūrėme taip, kad nepriekaištingai veiktų daugelį metų – jame naudojamos pažangios technologijos ir naudingos unikalios funkcijos, kurios palengvins jūsų kasdienybę. Skirkite kelias minutes šiai instrukcijai perskaityti, kad pasinaudotumėte visais joje pateiktais patarimais. Apsilankykite mūsų interneto svetainėje.



Čia rasite naudojimo patarimų, brošiūrų, informacijos apie trikdžių šalinimą, aptarnavimą ir remontą:

[www.aeg.com/support](http://www.aeg.com/support)



Užregistruokite savo gaminį ir naudokitės papildomomis paslaugomis:

[www.registreaeg.com](http://www.registreaeg.com)



Jūsų prietaisui skirtų priedų, nusidėvintųjų ir originalių atsarginių dalių ieškokite čia:

[www.aeg.com/shop](http://www.aeg.com/shop)



Daugiau receptų, patarimų, nurodymų dėl trikdžių ir kitos informacijos rasite **My AEG Kitchen** programėlėje.



## KLIENTŲ APTARNAVIMAS IR TECHNINĖ PRIEŽIŪRA

Visada naudokite originalias atsargines dalis.

Kreipdamiesi į įgaliotąjį aptarnavimo centrą įsitinkinkite, kad galite nurodyti šią informaciją: prietaiso modelis, PNC, serijos numeris.

Šią informaciją galima rasti techninių duomenų plokštėje.

 Įspėjimo / perspėjimo ir saugos informacija

 Bendroji informacija ir patarimai

 Aplinkosaugos informacija

## TURINYS

<b>1. SAUGOS INFORMACIJA.....</b>	<b>4</b>	<b>3. GAMINIO APRAŠYMAS.....</b>	<b>10</b>
1.1 Vaikų ir pažeidžiamų žmonių sauga.....	4	3.1 Bendroji apžvalga.....	10
1.2 Bendrieji saugos reikalavimai.....	5	3.2 Priedai.....	10
<b>2. SAUGOS INSTRUKCIJOS.....</b>	<b>6</b>	<b>4. VALDYMO SKYDELIS.....</b>	<b>11</b>
2.1 Įrengimas.....	6	4.1 Valdymo skydelio apžvalga.....	11
2.2 Elektros prijungimas .....	7	4.2 Ekranas.....	12
2.3 Naudojimas.....	8	<b>5. PRIEŠ NAUDODAMI PIRMĄ KARTĄ.....</b>	<b>13</b>
2.4 Priežiūra ir valymas.....	8	5.1 Pirminis valymas .....	13
2.5 Troškkinimas garuose.....	9	5.2 Pirmasis prijungimas.....	13
2.6 Vidinis apšvietimas.....	9	5.3 Belaidis ryšys  .....	13
2.7 Paslauga.....	9	5.4 Programinės įrangos licencijos.....	14
2.8 Išmetimas.....	9	5.5 Kaip nustatyti: Vandens kietumas..	14

<b>6. KASDIENIS NAUDOJIMAS.....</b>	<b>15</b>	<b>11.5</b> Kaip valyti: Stalčius vandeniui.....	<b>35</b>
<b>6.1</b> Kaip nustatyti:		<b>11.6</b> Kaip naudoti: Kalkių	
Kaitinimo funkcijos.....	15	nuosėdų šalinimas.....	36
<b>6.2</b> Stalčius vandeniui.....	16	<b>11.7</b> Priminimas šalinti kalkių	
<b>6.3</b> Kaip naudoti: Stalčius vandeniui.....	16	nuosėdas.....	37
<b>6.4</b> Kaip nustatyti: Steamify - Kaitinimo		<b>11.8</b> Kaip naudoti: Garų	
garuose funkcija.....	17	sistemos praplovimas.....	37
<b>6.5</b> Kaip nustatyti: Kepimas		<b>11.9</b> Džiovinimo priminimas.....	38
vakuume „SousVide“.....	19	<b>11.10</b> Kaip naudoti:	
<b>6.6</b> Kaip nustatyti: Kepimo vadovas.....	19	Orkaitės džiovinimas.....	38
<b>6.7</b> Kaitinimo funkcijos.....	20	<b>11.11</b> Kaip išimti ir įdėti: Durelės.....	38
<b>6.8</b> Pastabos dėl Drėgnas		<b>11.12</b> Kaip pakeisti: Lemputė.....	39
konvek. kepinimas.....	23	<b>12. TRIKČIŲ ŠALINIMAS.....</b>	<b>40</b>
<b>7. LAIKRODŽIO FUNKCIJOS.....</b>	<b>23</b>	<b>12.1</b> Ką daryti, jeigu.....	40
<b>7.1</b> Laikrodžio funkcijų aprašymas.....	23	<b>12.2</b> Kaip valdyti: Klaidų kodai.....	43
<b>7.2</b> Kaip nustatyti		<b>12.3</b> Naudojimo informacija.....	44
Laikrodžio funkcijos.....	24	<b>13. ENERGIJOS EFEKTYVUMAS.....</b>	<b>44</b>
<b>8. PRIEDŲ NAUDOJIMAS.....</b>	<b>27</b>	<b>13.1</b> Gaminio informacinis lapas	
<b>8.1</b> Priedų naudojimas.....	27	paruoštas vadovaujantis ES ekologinio	
<b>8.2</b> Maisto termometras.....	27	projektavimo ir energetinio ženklinimo	
<b>8.3</b> Kaip naudoti:		reglamentų nuostatomis.....	44
Maisto termometras.....	28	<b>13.2</b> Energijos taupymas.....	45
<b>9. PAPILDOMOS FUNKCIJOS.....</b>	<b>29</b>	<b>14. MENIU STRUKTŪRA.....</b>	<b>46</b>
<b>9.1</b> Kaip įrašyti: Mėgstamiausios.....	29	<b>14.1</b> Meniu.....	46
<b>9.2</b> Automatinis išsijungimas.....	30	<b>14.2</b>	
<b>9.3</b> Ventilatorius.....	30	Papildomas meniu, skirtas: Valymas...	46
<b>10. PATARIMAI.....</b>	<b>30</b>	<b>14.3</b>	
<b>10.1</b> Gaminimo rekomendacijos.....	30	Papildomas meniu, skirtas: Parinktys..	47
<b>10.2</b> Drėgnas konvek. kepinimas.....	31	<b>14.4</b> Papildomas meniu, skirtas:	
<b>10.3</b> Drėgnas konvek. kepinimas –		Prisijungimo nustatymai.....	47
rekomenduojami priedai.....	31	<b>14.5</b>	
<b>10.4</b> Maisto gaminimo lentelės patikros		Papildomas meniu, skirtas: Pasirinkim	
įstaigoms.....	32	as.....	48
<b>11. VALYMAS IR PRIEŽIŪRA.....</b>	<b>32</b>	<b>14.6</b>	
<b>11.1</b> Pastabos dėl valymo.....	33	Papildomas meniu, skirtas: Aptarnavim	
<b>11.2</b> Kaip išimti: Lentynų atramos .....	33	as.....	49
<b>11.3</b> Kaip naudoti: Valymas garais.....	34	<b>15. TAI PAPRASTA!.....</b>	<b>49</b>
<b>11.4</b> Priminimas apie valymą.....	35	<b>16. APLINKOS APSAUGA.....</b>	<b>51</b>



Galimi pakeitimai.

## 1. ⚠️ SAUGOS INFORMACIJA

---

Prieš įrengdami ir naudodami šį prietaisą, atidžiai perskaitykite pateiktą instrukciją. Gamintojas neatsako už sužalojimus ar žalą, patirtą dėl netinkamo prietaiso įrengimo ar naudojimo. Instrukciją visada laikykite saugioje ir pasiekiamoje vietoje, kad prireikus galėtumėte pasižiūrėti.

### 1.1 Vaikų ir pažeidžiamų žmonių sauga

- Vyresni nei 8 metų vaikai ir asmenys, turintys fizinių, jutiminių arba protinių sutrikimų, arba asmenys, kuriems trūksta patirties ar žinių, šį prietaisą gali naudoti tik prižiūrimi kitų arba gavę nurodymus, kaip saugiai naudotis prietaisu, jei jie supranta su prietaiso naudojimu susijusius pavojus. Mažesnių nei 8 metų vaikų ir asmenų, turinčių labai sunkią ir sudėtingą negalią, negalima be priežiūros leisti būti šalia prietaiso.

- Būtina visą laiką prižiūrėti vaikus ir užtikrinti, kad jie nežaistų su šiuo buitiniu prietaisu ar mobiliaisiais įrenginiais su My AEG Kitchen .
- Visas pakuotės medžiagas saugokite nuo vaikų ir tinkamai pašalinkite.
- DĖMESIO! Prietaisas ir jo pasiekiamos dalys naudojimo metu įkaista. Neleiskite vaikams ir naminiams gyvūnams būti šalia prietaiso jam veikiant arba vėstant.
- Jeigu prietaise yra apsaugos nuo vaikų įtaisas, jį reikia suaktyvinti.
- Vaikai be priežiūros negali atlikti prietaiso valymo ir naudotojo priežiūros darbų.

### **1.2 Bendrieji saugos reikalavimai**

- Šis prietaisas yra skirtas tik maistui gaminti.
- Tai buitinis prietaisas, skirtas naudoti patalpose, vienam šeimos ūkiui.
- Šį prietaisą galima naudoti biuruose, viešbučių kambariuose, nakvynės ar svečių namuose ir kitoje panašioje aplinkoje, kur prietaiso naudojimo intensyvumas neviršija įprasto buitinio naudojimo.
- Šį prietaisą įrengti ir pakeisti jo laidą privalo tik kvalifikuotas specialistas.
- Nenaudokite prietaiso, prieš jo įrengimą balduose.
- Prieš vykdydami techninės priežiūros darbus, atjunkite prietaisą nuo maitinimo.
- Pasirūpinkite, kad pažeistą maitinimo laidą pakeistų tik gamintojas, jo įgalioto techninės priežiūros centro darbuotojai arba atitinkamos kvalifikacijos specialistai – kitaip gali kilti elektros smūgio pavojus.
- DĖMESIO: Pasirūpinkite, kad prieš keičiant lemputę prietaisas būtų išjungtas, kitaip galimas elektros smūgis.

# SAUGOS INSTRUKCIJOS

---

- **DĖMESIO:** Prietaisas ir jo pasiekiamos dalys naudojimo metu įkaista. Būkite atsargūs ir nelieskite kaitinimo elementų ar prietaiso ertmės paviršių.
- Pagalbinis reikmenis arba indus iš orkaitės traukite ir į ją dėkite mūvėdami karščiui atsparias pirštines.
- Naudokite tik šiam prietaisui rekomenduojamą maisto (kepimo) termometrą.
- Jei norite išimti padėklų laikiklius, pirmiausia iš šoninių sienelių ištraukite laikiklio priekį, o po to galą. Padėklų laikiklius atgal sudėkite priešinga tvarka.
- Nenaudokite garintuvo prietaisui valyti.
- Durelių stiklo nevalykite šiurkščiu šveičiamuoju valikliu ar aštriomis metalinėmis grandyklėmis, nes galite subraižyti paviršių ir dėl to stiklas gali sudužti.

## 2. SAUGOS INSTRUKCIJOS

---

### 2.1 Įrengimas



#### **ISPĖJIMAS!**

Šį prietaisą įrengti privalo tik kvalifikuotas asmuo.

- Nuimkite visas pakavimo medžiagas.
- Neįrenkite ir nenaudokite sugadinto prietaiso.
- Vadovaukitės su prietaisu pateiktomis įrengimo instrukcijomis.
- Visada būkite atsargūs, kai perkeliate prietaisą, nes jis yra sunkus. Visada mūvėkite apsaugines pirštines ir avėkite uždarą avalynę.
- Netraukite šio prietaiso už rankenos.
- Įrenkite prietaisą saugioje ir tinkamoje vietoje, atitinkančioje įrengimo reikalavimus.
- Būtina paisyti minimalių atstumų iki kitų prietaisų ir spintelių.
- Prieš montuodami prietaisą patikrinkite, ar prietaiso dureles galima laisvai atidaryti.
- Prietaise įrengta elektrinė aušinimo sistema. Ji turi būti prijungta prie elektros maitinimo šaltinio.
- Įmontuojamasis prietaisas privalo atitikti standarte DIN 68930 numatytus stabilumo reikalavimus.

Minimalus spintelės aukštis (po darbataliu)	444 (460) mm
Spintelės plotis	560 mm
Spintelės gylis	550 (550) mm

Prietaiso priekinės dalies aukštis	455 mm
Prietaiso galinės dalies aukštis	440 mm
Prietaiso priekinės dalies plotis	595 mm
Prietaiso galinės dalies plotis	559 mm
Prietaiso gylis	567 mm
Prietaiso įmontavimo gylis	546 mm
Gylis su atidarytomis durelėmis	882 mm
Minimalus ventiliacijos angos dydis. Anga prietaiso nugarėlės apačioje	560x20 mm
Pagrindinio maitinimo kabelio ilgis. Kabelis yra prietaiso nugarėlės dešiniajame kampe	1500 mm
Montavimo varžtai	3.5x25 mm

## 2.2 Elektros prijungimas



### ĮSPĖJIMAS!

Gaisro ir elektros smūgio pavojus.

- Visus elektros prijungimus privalo atlikti kvalifikuotas elektrikas.
- Prietaisą privaloma įžeminti.
- Įsitikinkite, kad parametrai techninių duomenų plokštelėje atitinka maitinimo tinklo elektros vardinius duomenis.
- Visada naudokite tinkamai įrengtą įžemintą saugųjį elektros lizdą.
- Nenaudokite daugiakanalių adapterių ir ilginamųjų laidų.
- Būkite atsargūs, kad nesugadintumėte elektros kištuko ir maitinimo laido. Jei reikėtų pakeisti maitinimo laidą, tai turi padaryti mūsų įgaliotasis techninės priežiūros centras.
- Saugokite, kad maitinimo laidai neliestų ir nebūtų arti prietaiso durelių arba nišos po prietaisu, ypač kai jis veikia arba durelės yra karštos.
- Dalių su įtampa ir izoliuotų dalių apsauga nuo smūgių turi būti pritvirtinta taip, kad nebūtų galima nuimti be įrankių.
- Elektros kištuką į tinklo lizdą junkite tik tuomet, kai visiškai pabaigsite įrengimą. Įsitikinkite, kad įrengus prietaisą, elektros laido kištuką būtų lengva pasiekti.
- Jeigu tinklo lizdas atsilaisvinęs, nejunkite kištuko.
- Norėdami išjungti prietaisą, netraukite už maitinimo laido. Visada traukite paėmę už elektros kištuko.
- Naudokite tik tinkamus izoliavimo įtaisus: liniją apsaugančius automatinius jungiklius, saugiklius (įsukami saugikliai turi būti išimami iš jų laikiklio), įžeminimo nuotėkio atjungiamuosius įtaisus ir kontaktorius.

# SAUGOS INSTRUKCIJOS

- Elektros instaliacija privalo turėti izoliavimo įtaisą, kuris leidžia atjungti prietaisą nuo maitinimo tinklo ties visais poliais. Tarp izoliavimo įtaiso kontaktų turi būti mažiausiai 3 mm pločio tarpelis.
- Prietaisas tiekiamas su pagrindiniu maitinimo laidu ir kištuku.

## 2.3 Naudojimas



### ĮSPĖJIMAS!

Sužalojimo, nudegimų ir elektros smūgio arba sprogimo pavojus.

- Nebandykite pakeisti šio prietaiso techninių savybių.
- Pasirūpinkite, kad ventiliacinės angos nebūtų užblokuotos.
- Nepalikite įjungto prietaiso be priežiūros.
- Po kiekvieno naudojimo prietaisą išvalykite.
- Atidarydami veikiančio prietaiso dureles būkite atsargūs. Iš vidaus gali išsiveržti įkaitintas oras.
- Nelieskite prietaiso drėgnomis rankomis arba jei prietaisas liečiasi su vandeniu.
- Nespauskite atidarytų durelių.
- Nenaudokite prietaiso, kaip darbinio paviršiaus ar daiktams laikyti.
- Atsargiai atidarykite prietaiso dureles. Naudojant maisto produktus su alkoholiu, gali susidaryti alkoholio ir oro mišinys.
- Atidarydami dureles pasirūpinkite, kad šalimais nebūtų kibirkščių ar atviros ugnies šaltinių.
- Šalia prietaiso, į prietaisą arba ant jo nedėkite degių medžiagų arba degiomis medžiagomis sudrėkintų daiktų.
- Nesidalykite savo „Wi-Fi“ slaptažodžiu.



### ĮSPĖJIMAS!

Pavojus sugadinti prietaisą.

- Emalės apsauga nuo pažeidimų ir išblukimo:
  - Nedėkite orkaitėms skirtų indų ar kitų objektų tiesiai ant prietaiso dugno.
  - Nedėkite aliuminio folijos tiesiai ant prietaiso ertmės dugno;
  - Nepilkite vandens tiesiai į įkaitusį prietaisą.
  - Nelaikykite prietaise paruoštų drėgnų patiekalų ir maisto produktų.
  - Būkite atsargūs montuodami arba išimdami prietaiso priedus.
- Emalio ar nerūdijančio plieno išblukimas neturi poveikio prietaiso veikimui.
- Drėgniems pyragams kepti naudokite gilų kepimo indą. Vaisių sultys palieka dėmes, kurias sudėtinga pašalinti.
- Maistą visuomet gaminkite uždare uždarę prietaiso dureles.
- Jeigu prietaisas įrengtas už baldo plokštės (pvz., durelių), pasirūpinkite, kad prietaisui veikiant durelės visada būtų atidarytos. Už durelių gali kauptis karštis ir drėgmė, kurie gali pakenkti prietaisui, baldams ar grindims. Neuždarykite durelių, kol po naudojimo prietaisas visiškai neatauš.

## 2.4 Priežiūra ir valymas



### ĮSPĖJIMAS!

Sužalojimo, gaisro arba prietaiso sugadinimo pavojus.

- Prieš atlikdami priežiūros darbus, išjunkite prietaisą ir ištraukite maitinimo laido kištuką iš elektros tinklo lizdo.

- Patikrinkite, ar prietaisas atvėšęs. Gali sutrūkti stiklo plokštės.
- Nedelsdami pakeiskite durelių stiklo plokštes, jeigu jos pažeistos. Kreipkitės į įgaliotąjį techninės priežiūros centrą.
- Būkite atsargūs, kai išimate prietaiso dureles. Durelės yra sunkios!
- Reguliariai valykite prietaisą, kad apsaugotumėte paviršių nuo nusidėvėjimo.
- Valykite prietaisą drėgna, minkšta šluoste. Naudokite tik neutralius ploviklius. Nenaudokite šveičiamųjų produktų, šveitimo kempinių, tirpiklių arba metalinių grandyklių.
- Jeigu naudojate orkaitės purškiklį, laikykitės ant pakuotės pateiktų saugumo nurodymų.

## 2.5 Troškinimas garuose



### ĮSPĖJIMAS!

Galite nusideginti arba sugadinti prietaisą.

- Išsiveržę garai gali sukelti nudegimus:
  - Veikiant šiai funkcijai, būkite atsargūs atidarydami prietaiso dureles. Garai gali išsiveržti.
  - Atsargiai atidarykite prietaiso dureles po troškimo garuose.

## 2.6 Vidinis apšvietimas



### ĮSPĖJIMAS!

Pavojus gauti elektros smūgį.

- Šio gaminio viduje esanti (-čios) lemputė (-ės) ir atskirai parduodamos atsarginės lemputės: Šios lemputės turi atlaikyti ekstremalias fizines sąlygas buitiniuose prietaisuose, pavyzdžiui, temperatūrą, vibraciją, drėgmę, arba yra skirtos informuoti apie prietaiso veikimo būseną. Jos nėra skirtos naudoti kitoms paskirtims ir netinka patalpoms apšviesti.
- Šiame gaminyje yra šviesos šaltinis, kurio energijos vartojimo efektyvumo klasė G.
- Naudokite tik tų pačių techninių duomenų lemputes.

## 2.7 Paslauga

- Dėl prietaiso remonto kreipkitės į įgaliotąjį techninės priežiūros centrą.
- Naudokite tik originalias dalis.

## 2.8 Išmetimas



### ĮSPĖJIMAS!

Pavojus susižeisti arba uždusti.

- Norėdami sužinoti, kaip tinkamai utilizuoti prietaisą, susisiekite su atitinkama savivaldybės įstaiga.
- Ištraukite maitinimo laido kištuką iš maitinimo tinklo lizdo.
- Nupjaukite maitinimo laidą arti prietaiso ir pašalinkite jį.
- Nuimkite durelių skląstį, kad vaikai, ar naminiai gyvūnai neįstrigtų prietaiso viduje.

## 3. GAMINIO APRAŠYMAS

### 3.1 Bendroji apžvalga

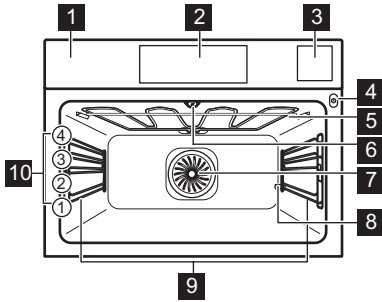

- 1 Valdymo skydelis
- 2 Ekranas
- 3 Stalčius vandeniui
- 4 Maisto termometro lizdas
- 5 Šildymo elementas
- 6 Lemputė
- 7 Ventilatorius
- 8 Kalkių nuosėdų šalinimo vamzdis
- 9 Lentynos atrama, išimama
- 10 Lentynos vietos

### 3.2 Priedai

#### Vielinė lentynėlė

Virtuvės reikmenims, pyragų formoms, pakeičiama.

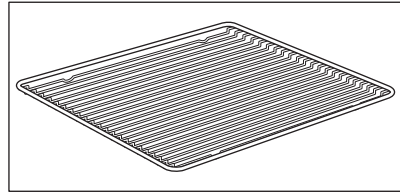

#### Kepimo skarda

Pyragams ir sausainiams kepti.

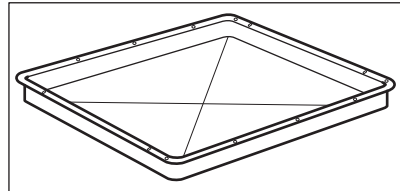

#### Grilio / skrudinimo indas

Kepti ir skrudinti arba riebalams surinkti.

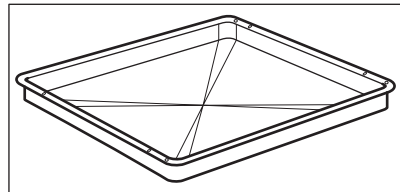

## Maisto termometras

Temperatūrai matuoti maisto viduje.

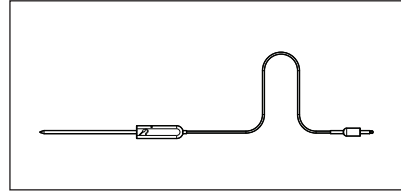

## Garinimo rinkinys

Vienas maisto indas su angomis, kitas be. Gaminant valgi garuose garinimo rinkinys padeda išgarinti maiste besikondensuojantį vandenį. Naudokite jį daržovėms, žuviai ir vištienos krūtinėlei ruošti. Rinkinys netinka maistui, kuris turi būti mirkomas vandenyje, pvz., ryžiai, kukurūzų kruopos, makaronai.

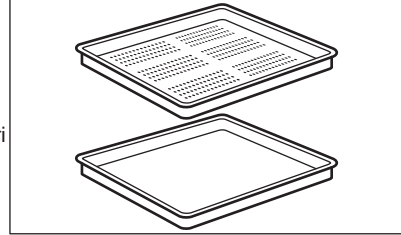

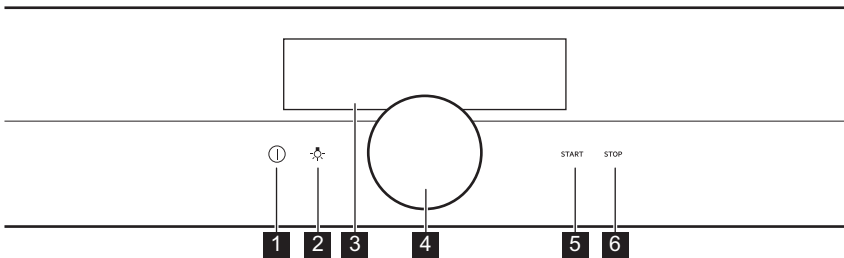

## 4. VALDYMO SKYDELIS

### 4.1 Valdymo skydelio apžvalga









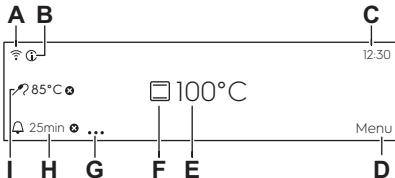

<b>1</b>	Ijungta / Išjungta	Palaikykite paspaudę, kad įjungtumėte ar išjungtumėte prietaisą.
<b>2</b>	Lemputės jungiklis	Lemputei įjungti ir išjungti.
<b>3</b>	Ekranas	Parodo esamas prietaiso nuostatas.
<b>4</b>	Sukamoji rankenėlė	Prietaiso naudojimas.
<b>5</b>	START	Pasirinktai funkcijai įjungti.
<b>6</b>	STOP	Pasirinktai funkcijai išjungti.

 <p><b>Palaikyti</b></p>	 <p><b>Laikykite nuspaudę</b></p>	 <p><b>Palaikyti ir sukti</b></p>
<p>Ijunkite pagrindinį ekraną.</p>	<p>Patvirtinkite nuostatą arba atverkite pasirinktą papildomą meniu.</p>	<p>Reguliuokite nuostatas ir naršykite po meniu.</p>

## 4.2 Ekranas

	<p>Ekranas su pasirinktu didžiausiu galimų funkcijų skaičiumi.</p> <ul style="list-style-type: none"> <li>A. WiFi ryšys (ne visuose modeliuose)</li> <li>B. Informacija</li> <li>C. Paros laikas</li> <li>D. Meniu</li> <li>E. Temperatūra</li> <li>F. Kaitinimo funkcijos</li> <li>G. Laiko nustatymai</li> <li>H. Laikmatis</li> <li>I. Maisto termometras (ne visuose modeliuose)</li> </ul>
---	---

### Valdymo skydelio indikatoriai

<p><b>Ispėjamasis signalas pasibaigus laikui funkcijų indikatoriai</b> – pasibaigus nustatytam kepimo laikui, išgirsite garso signalą.</p>				
 <p>Funkcija įjungta.</p>	 <p>Funkcija įjungta. Kepimas sustabdomas automatiškai.</p>	 <p>Ispėjamasis signalas pasibaigus laikui išjungtas.</p>		
<p><b>Laikmačio indikatoriai</b></p>				
 <p>Laikmatis paleidžiamas vėliau.</p>	 <p>Laikmatis įsi- jungus, kai užda- rysite prietaiso dureles.</p>	 <p>Atšaukti nus- tatyta.</p>	 <p>Laikmatis pa- leidžiamas, kai prietaisas pa- siekia nustaty- tą temperatū- rą.</p>	 <p>Laikmatis pa- leidžiamas pradėjus kep- ti.</p>
<p><b>WiFi ryšys indikatorius</b> – prietaisą galima prijungti prie „Wi-Fi“.</p>				

# PRIEŠ NAUDODAMI PIRMĄ KARTĄ



WiFi ryšys ryšys įjungtas.

**Nuotolinis valdymas indikatorius** – prietaisą galima valdyti nuotoliniu būdu.



Nuotolinis valdymas yra įjungta.

## 5. PRIEŠ NAUDODAMI PIRMĄ KARTĄ



### ĮSPĖJIMAS!

Žr. saugos skyrius.

### 5.1 Pirminis valymas

<b>1-as veiksmas</b>	<b>2-as veiksmas</b>	<b>3-ias veiksmas</b>
Iš prietaiso išimkite visus priedus ir išimamas lentynų atramas.	Prietaisą ir jo priedus valykite tik mikropluošto šluoste, suvilgyta šilto vandens ir švelnaus ploviklio tirpale.	I prietaisą sudėkite priedus ir išimamas lentynų atramas.

### 5.2 Pirmasis prijungimas

Pirmą kartą prisijungę ekrane matysite pasveikinimo pranešimą.

Turite atlikti šiuos nustatymus: Kalba, Ekranų ryškumas, Įspėjamo signalo garsas, Vandens kietumas, Paros laikas, belaidis ryšys.

### 5.3 Belaidis ryšys

Norėdami susieti prietaisą Jums prireiks:

- Internetinio belaidžio ryšio.
- Mobilaus prietaiso, prijungto prie to paties belaidžio tinklo.

<b>1-as veiksmas</b>	Atsisiųskite mobiliąją programėlę My AEG Kitchen ir vadovaukitės nurodymais.
<b>2-as veiksmas</b>	Ijunkite prietaisą.

# PRIEŠ NAUDODAMI PIRMĄ KARTĄ

<b>3-as veiksmas</b>	Pasirinkite: Meniu / Nustatymai / Prisijungimo nustatymai.
<b>4-as veiksmas</b>	Pasirinkite: WiFi ryšys. Paspauskite rankenėlę.
<b>5-as veiksmas</b>	Pasirinkite belaidį internetinį tinklą. Prietaiso belaidis modulis įsijungs po 90 sek.

Dažnis	2,4 GHz WLAN
	2412–2484 MHz
Protokolas	IEEE 802.11b DSSS/802.11g/n OFDM
Maksimali galia	EIRP < 20 dBm (100 mW)





## 5.4 Programinės įrangos licencijos

Šio gaminio programinės įrangos elementai yra atvirojo kodo ir nemokami. AEG dėkoja atvirojo programinio kodo ir robotikos bendruomenėms už jų indėlį.

Šių nemokamų programinės įrangos elementų atvirąjį programinį kodą, licencijas bei publikavimo ir autorių teisių sąlygas rasite adresu: <http://aeg.opensoftwarerepository.com> (katalogas GTM3).





## 5.5 Kaip nustatyti: Vandens kietumas

Prijungę orkaitę prie elektros tinklo turite nustatyti vandens kietumo lygį. Naudokite garinimo rinkinyje esantį tikrinimo lapelį.

			
1-as veiksmas	2-as veiksmas	3-ias veiksmas	4-as veiksmas
Įkiškite tikrinimo lapelį maždaug 1 sek. į vandenį. Nekiškite tikrinimo lapelio po tekančiu vandeniu.	Papurtykite tikrinimo lapelį, kad pašalintumėte vandens perteklių.	Palaukite 1 min, patikrinkite vandens kietumą pagal toliau pateiktą lentelę.	Nustatykite vandens kietumo lygį: Meniu / Nustatymai / Pasirinkimas / Vandens kietumas.
 Tikrinimo lapelio spalva ir toliau keisis. Vandens kietumą matuokite praėjus ne daugiau nei 1 min po testo.			

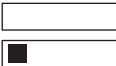
Galite pakeisti vandens kietumo lygio nustatymą šiame meniu: Nustatymai / Pasirinkimas / Vandens kietumas.

Toliau lentelėje matysite vandens kietumo lygio intervalą (dH), atitinkamą kalkių nuosėdų lygį ir vandens kokybę. Pakeiskite vandens kietumo lygio nustatymą vadovaudamiesi lentelėje pateiktais duomenimis.

Vandens kietumas		Tikrinimo lapelis	Kalcio nuosėdos (mmol/l)	Kalcio nuosėdos (mg/l)	Vandens klasifikacija
Lygis	dH				
1	0 - 7		0 - 1.3	0 - 50	minkštas
2	8 - 14		1.4 - 2.5	51 - 100	vidutiniškai kietas
3	15 - 21		2.6 - 3.8	101 - 150	kietas
4	≥ 22		≥ 3,9	≥ 151	labai kietas

Jei vandens kietumo lygis 4, į stalčių vandeniui įpilkite buteliuose parduodamą minkštą geriamąjį vandenį.

## 6. KASDIENIS NAUDOJIMAS



### ĮSPĖJIMAS!

Žr. saugos skyrius.

### 6.1 Kaip nustatyti: Kaitinimo funkcijos

<b>1-as veiksmas</b>	Įjunkite orkaitę.
<b>2-as veiksmas</b>	Laikykite rankenėlę. Ekrane matysite numatytąsias kaitinimo funkcijas.
<b>3-ias veiksmas</b>	Pasirinkite kaitinimo funkcijos simbolį ir paspauskite rankenėlę, kad atvertumėte papildomą meniu.
<b>4-as veiksmas</b>	Pasirinkite kaitinimo funkciją ir paspauskite rankenėlę.

# KASDIENIS NAUDOJIMAS

<b>5-as veiksmas.</b>	Pasirinkite: °C. Paspauskite rankenėlę. Ekrane matysite temperatūros nuostatas.
<b>6-as veiksmas</b>	Pasukite rankenėlę ir nustatykite temperatūrą.
<b>7-as veiksmas</b>	Paspauskite: START . Maisto termometras - termometrą galite prijungti bet kada, prieš ruošiant maistą ar jį ruošdami.
STOP - paspauskite, kad išjungtumėte kaitinimo funkciją.	
<b>8-as veiksmas</b>	Išjunkite orkaitę.

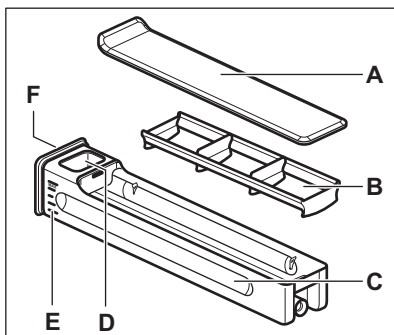

## 6.2 Stalčius vandeniui



- A. Dangtis
- B. Bangolaužis
- C. Stalčius
- D. Vandens įpylimo anga
- E. Skalė
- F. Priekinis dangtis

## 6.3 Kaip naudoti: Stalčius vandeniui

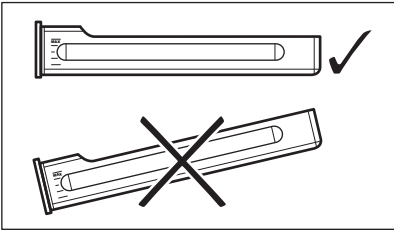
<b>1-as veiksmas</b>	Paspauskite vandens stalčiaus priekinį dangtį.	<p>The illustration shows a hand pressing the front cover of the water tray. A dashed line indicates the cover is being pushed down. An arrow points to the cover, and the word 'KAITI' is visible on the tray's side.</p>
----------------------	--	--

<b>2-as veiksmas</b>	Pripildykite vandens stalčių iki maksimalaus lygio. Tai galima padaryti dviem būdais:	
	<b>A.</b> Palikite vandens stalčių orkaitėje ir pilkite vandenį iš talpyklos.	<b>B.</b> Išimkite vandens stalčių iš orkaitės ir pripildykite jį iš vandens čiaupo.
<b>3-ias veiksmas</b>	Neškite vandens stalčių horizontalioje padėtyje, kad neišlietumėte vandens.	
<b>4-as veiksmas</b>	Kai pripildote vandens stalčių, įdėkite jį toje pačioje padėtyje. Spauskite priekinį dangtį, kol vandens stalčius atsidurs orkaitėje.	
<b>5-as veiksmas</b>	Po kiekvieno naudojimo ištuštinkite vandens stalčių.	
 <b>DĖMESIO</b> Saugokite vandens stalčių nuo karštų paviršių.		

## 6.4 Kaip nustatyti: Steamify - Kaitinimo garuose funkcija

<b>1-as veiksmas</b>	Ijunkite orkaitę.	
<b>2-as veiksmas</b>	Pasirinkite:  . Paspauskite rankenėlę, kad nustatytumėte kaitinimo garuose funkciją.	
<b>3-as veiksmas</b>	Pasirinkite: °C. Paspauskite rankenėlę temperatūrai nustatyti. Valdymo pultelyje matysite temperatūros nuostatas.	
<b>4-as veiksmas</b>	Nustatykite temperatūrą ir paspauskite rankenėlę, kad patvirtintumėte. Kaitinimo garuose funkcijos tipas priklauso nuo nustatytos temperatūros.	
<b>Garai virimui</b> 50–100 °C		Daržovėms, kruopoms, pupoms, jūros gėrybėms, yniotiniui ir vieno šaukšto desertams virti garuose.
<b>Garai troškinimui</b> 105–130 °C		Mėsai ar žuviai troškinti, duonai ir paukštienai, sūrio pyragams ir troškiniams gaminti.

# KASDIENIS NAUDOJIMAS

<p><b>Garai lengvam apkepimui</b> 135–150 °C</p>	<p>Mėsai, troškiniams, įdarytoms daržovėms, žuviai ir apkepams. Dėl garų ir karščio mėsa taps minkšta ir sultinga, o jos paviršius apskrus.</p> <p>Jeigu nustatysite laikmatį, grilio funkcija įsijungs automatiškai paskutinėms gaminimo proceso minutėms, kad patiekalas švelniai apskrustų.</p>
<p><b>Garai kepimui ir skrudinimui</b> 155–230 °C</p>	<p>Mėsos, žuvies, paukštienos patiekalams, sluoksniuotos tešlos kepiniams su įdaru, tortams, keksiukams, apkepams, daržovėms ir kepiniams kepti.</p> <p>Jeigu nustatysite laikmatį ir padėsite patiekalą pirmame lentynos lygyje, apatinio kaitinimo funkcija įsijungs automatiškai paskutinėms gaminimo proceso minutėms, kad patiekalo pagrindas taptų traškesnis.</p>
<p><b>5-as veiksmas.</b></p>	<p>Norėdami atidaryti stalčių vandeniui ir jį išimti, paspauskite jo dangtelį.</p>
<p><b>6-as veiksmas</b></p>	<p>Pripilkite į vandens stalčiuką didžiausią leistiną šalto vandens kiekį (maždaug 950 ml). Vandens turėtų pakakti maždaug 50 minučių. Naudokitės stalčiaus vandeniui svarstyklėmis.</p> <div data-bbox="213 775 1028 887" style="border: 1px solid black; padding: 5px;"> <p> <b>ĮSPĖJIMAS!</b> Naudokitės tik šaltu vandentiekio vandeniu. Nenaudokite filtruoto (demineralizuoto) arba distiliuoto vandens. Kitų skysčių nenaudokite. Į stalčių vandeniui nepilkite degių skysčių arba alkoholinių gėrimų.</p> </div>
<p><b>7-as veiksmas</b></p>	<p>Jeigu reikia, nuvalykite stalčiaus vandeniui išorę minkšta šluoste. Įstumkite vandens stalčiuką į pradinę jo padėtį.</p>
<p><b>8-as veiksmas</b></p>	<p>Paspauskite: START . Garai pasirodys maždaug po 2 min Orkaitėi pasiekus nustatytą temperatūrą, pasigirs signalas.</p>
<p><b>9-as veiksmas</b></p>	<p>Kai stalčiuje vandeniui baigsis vanduo, pasigirs signalas. Papildykite stalčių vandeniui. Maisto gaminimo proceso pabaigoje aušinimo ventiliatorius veiks greičiau, kad pašalintų garus. Pasibaigus maisto gaminimo programai taip pat suveikia garsinis signalas.</p>
<p><b>10-as veiksmas</b></p>	<p>Išjunkite orkaitę.</p>
<p><b>11-as veiksmas</b></p>	<p>Baigę gaminti maistą išpilkite vandenį iš stalčiaus vandeniui.</p>

<b>12-as veiksmas</b>	Likęs vanduo gali kondensuotis orkaitės viduje. Baigę gaminti maistą atsargiai atidarykite dureles. Orkaitei atvėsus nusauskite jos vidų minkšta šluoste.
-----------------------	---

## 6.5 Kaip nustatyti: Kepimas vakuumė „SousVide“

<b>1-as veiksmas</b>	Įjunkite orkaitę.
<b>2-as veiksmas</b>	Pasirinkite kaitinimo funkcijos simbolį ir paspauskite rankenėlę, kad atvertumėte papildomą meniu.
<b>3-as veiksmas</b>	Pasirinkite:  . Paspauskite rankenėlę.
<b>4-as veiksmas.</b>	Pasirinkite: Laikmatis. Paspauskite rankenėlę.
<b>5-as veiksmas</b>	Laikui nustatyti pasukite ir paspauskite rankenėlę.
<b>6-as veiksmas</b>	Pasirinkite: °C. Paspauskite rankenėlę.
<b>7-as veiksmas</b>	Temperatūrai nustatyti pasukite ir paspauskite rankenėlę.
<b>8-as veiksmas</b>	Paspauskite: START .
<b>9-as veiksmas</b>	Likęs vanduo gali kauptis ant vakuumavimo maišelių ir orkaitės viduje. Baigę gaminti maistą atsargiai atidarykite orkaitės dureles. Baigę gaminti, rankšluosčiu išimkite vakuuminius maišelius ir sudėkite į lėkštę. Orkaitei atvėsus, kempine surinkite orkaitės vidaus dugne susikaupusį vandenį. Išdžiovinkite vidų minkšta šluoste.

## 6.6 Kaip nustatyti: Kepimo vadovas

Kiekvienam patiekalui šiame papildomame meniu rekomenduojama funkcija ir temperatūra. Galite koreguoti laiką ir temperatūrą. Kai kuriuos patiekalus taip pat galite gaminti naudodami:

# KASDIENIS NAUDOJIMAS

- Maisto termometras



Laipsnis iki kurio patiekalas gaminamas:





- Lengvai iškeptas arba Mažiau
- Vidutiniškai iškeptas
- Gerai iškeptas arba Daugiau

<b>1-as veiksmas</b>	Ijunkite orkaitę.
<b>2-as veiksmas</b>	Pasirinkite: Meniu. Paspauskite rankenėlę.
<b>3-ias veiksmas</b>	Pasirinkite: Kepimo vadovas. Paspauskite rankenėlę.
<b>4-as veiksmas</b>	Pasirinkite patiekalą arba maisto tipą ir patvirtinkite, paspausdami rankenėlę.
<b>5-as veiksmas.</b>	Paspauskite: START .





## 6.7 Kaitinimo funkcijos

### STANDARTINĖS





Kaitinimo funkcija	Paskirtis
 Grilis	Ploniems maisto gabalėliams ir duonos skrebučiams kepti grilyje.
 Terminis kepintuvas	Skirta didesniems mėsos arba paukštienos su kaulais gabalams kepti viename lygyje. Tinka apkepams ir skrudinti.
 Karšto oro srautas	Skirta vienu metu kepti ir džiovinti dviejuose lygiuose. Nustatykite 20–40 °C mažesnę temperatūrą, nei gaminant Apatinis + viršutinis kaitinimas.

Kaitinimo funkcija	Paskirtis
 <b>Šaldytas maistas</b>	Traškiems pusfabrikačiams ruošti (pvz., gruzdintoms bulvytėms, keptoms bulvytėms ar rytietiškiems suktinukams).
 <b>Apatinis + viršutinis kaitinimas</b>	Kepti ir skrudinti maistą vienoje lentynos padėtyje.
 <b>Picos programa</b>	Kepti picą. Intensyviai skrudinti ir traškiam pagrindui paruošti.
 <b>Apatinis kaitinimas</b>	Kepti pyragus traškiu pagrindu ir konservuoti maistą.
 <b>Steamify</b>	Gaminimui garuose, troškinimui, švelniam skrudinimui, kepinių ir kepsnių kepinimui naudokite garus.



## SPECIALIOS FUNKCIJOS







Kaitinimo funkcija	Paskirtis
 <b>Konservavimas</b>	Skirta daržovių konservams (pvz., marinuotiems agurkams) ruošti.
 <b>Džiovinimas</b>	Džiovininti pjaustytus vaisius, daržoves ir grybus.
 <b>Jogurto funkcija</b>	Skirta jogurtui ruošti. Naudojant šią funkciją lemputė bus išjungta.
 <b>Lėkščių pašildymas</b>	Skirta lėkštėms pašildyti prieš patiekiant maistą.

# KASDIENIS NAUDOJIMAS

Kaitinimo funkcija	Paskirtis
 Atitirpinimas	Atitirpinti maistą (daržoves ir vaisius). Atitirpimo laikas priklauso nuo užšaldymo maisto kiekio.
 Apkepas "Au Gratin"	Lazanijai arba bulvių plokštainiui. Tinka apkepams ir skrudinti.
 Kepimas žemoje temperatūroje	Švelniems ir sultingiems kepsniams ruošti.
 Šilumos palaikymas	Palaikyti šiltą maistą.
 Drėgnas konvek. kepimas	Ši funkcija ruošiant maistą padeda taupyti energiją. Naudojantis šia funkcija temperatūra orkaitėje gali skirtis nuo nustatytos. Išnaudojamas perteklinis karštis. Kaitinimo galią galima sumažinti. Daugiau informacijos rasite skyriuje „Kasdienis naudojimas“, Pastabos apie: Drėgnas konvek. kepimas.

## GARAI

Kaitinimo funkcija	Paskirtis
 Kepimas vakuume „SousVide“	Funkcijos pavadinimas nurodo gaminimo būdą – vakuuminuose plastikiniuose maišeliuose uždarytas maistas ruošiamas žemoje temperatūroje. Jei norite sužinoti daugiau, skaitykite toliau esančius skyrius „Kepimas vakuume „SousVide“ ir „Patarimai“, kuriuose rasite patogias maisto ruošimo parametrų lenteles ir kitą informaciją.
 Pašildymas garais	Pakartotinai šildant maistą garais jo paviršius orkaitėje nedžiūva. Šiluma pasiskirsto švelniai ir tolygiai, todėl sugražinamas maisto skonis ir aromatas. Maistą galima pašildyti tiesiai ant lėkštės, be to, vienu metu, naudodami skirtingas lentine padėtis, galite šildyti kelias lėkštes.

Kaitinimo funkcija	Paskirtis
 <b>Duona</b>	Naudokite šią funkciją traškiai, nuostabios spalvos ir blizgaus paviršiaus duonai ir bandelėms kepti.
 <b>Tešlos kildinimas</b>	Paspartinti mielinės tešlos kildinimą. Tešlos paviršius neišdžiūsta, o tešla išlieka elastinga.
 <b>Kepimas garuose (100)</b>	Daržovėms, garnyrui ir žuviai kepti garuose
 <b>Drėgmė didelė</b>	Funkcija tinkama kepti skanius patiekalus, pvz., saldžius kremus, vaisinius apkepų, vyniotinius ir žuvį.
 <b>Drėgmė vidutinė</b>	Funkcija skirta mėsai troškinti bei mielinei duonai ar pyragams kepti. Dėl garų ir karščio mėsa tampa minkšta ir sultinga, o mielinės tešlos gaminiai įgauna traškų ir blizgų paviršių.
 <b>Drėgmė maža</b>	Ši funkcija skirta mėsai ir paukštienai, orkaitėje ruošiamiems patiekalams ir troškiniams. Dėl garų ir karščio mėsa tampa minkšta ir sultinga, o jos paviršius apskrunda.

## 6.8 Pastabos dėl Drėgnas konvek. kepimas

Ši funkcija naudota vertinant energijos sąnaudų efektyvumo klasę ir atitikimą ekologiniams reikalavimams (kaip tai numato EU 65/2014 ir EU 66/2014). Bandymai atlikti vadovaujantis IEC/EN 60350-1.

Gaminant maistą orkaitės durelės turi būti uždarytos, kad funkcija nebūtų nutraukta ir veiktų efektyviausiai.

Naudojant šią funkciją, lemputė automatiškai išsijungs po 30 sekundžių.

Nurodymus dėl maisto gaminimo rasite skyriuje „Patarimai“, Drėgnas konvek. kepimas Energijos taupymo rekomendacijas rasite skyriuje „Energijos efektyvumas“, „Energijos taupymas“.





## 7. LAIKRODŽIO FUNKCIJOS

### 7.1 Laikrodžio funkcijų aprašymas

Laikrodžio funkcija	Paskirtis
Kepimo laikas	Maisto gaminimo trukmei nustatyti. Didžiausia trukmė 23 val. 59 min

# LAIKRODŽIO FUNKCIJOS

Laikrodžio funkcija	Paskirtis
Pradžios laiko nustatymai	Nustatyti laikmačio paleidimo laiką.
Nutraukti veiksmą	Nustatyti funkciją, kuri įsijungia laikmačiui baigus veikti.
Atidėtas paleidimas	Nustatyti įjungimo ir (arba) gaminimo pabaigos laiką.
Laiko pratęsimas	Pratęsti gaminimo laiką.
Priminimas	Nustatyti atgalinės laiko atskaitos laiką. Daugiausiai 23 val. 59 min. Ši funkcija nedaro įtakos prietaiso veikimui.

Pradžios laiko nustatymai	Komentaras
-	Laikmatis paleidžiamas, kai jį įjungiate.
	Laikmatis paleidžiamas, kai uždarote dureles.
	Laikmatis paleidžiamas pradėjus ruošti maistą.
	Laikmatis paleidžiamas, kai prietaisas pasiekia nustatytą temperatūrą.
	Laikmatis paleidžiamas konkrečiu laiku.

## 7.2 Kaip nustatyti Laikrodžio funkcijas

Kaip nustatyti laikrodį	
<b>1-as veiksmas</b>	Pasirinkite Paros laikas ir paspauskite rankenėlę.
<b>2-as veiksmas</b>	Pasukite rankenėlę laikrodžiui nustatyti. Paspauskite rankenėlę.

Kaip nustatyti gaminimo trukmę	
1-as veiksmas	Pasirinkite kaitinimo funkciją ir nustatykite temperatūrą.
2-as veiksmas	Pasirinkite Laikmatis.
3-ias veiksmas	Pasukite rankenėlę laikui nustatyti. Paspauskite rankenėlę.
4-as veiksmas.	Pasirinkite Nutraukti veiksmą ir paspauskite rankenėlę. Laikmatis iškart pradeda atgalinę atskaitą.

Kaip pasirinkti maisto gaminio pradžios / pabaigos parinktį	
1-as veiksmas	Pasirinkite kaitinimo funkciją ir temperatūrą.
2-as veiksmas	Pasirinkite: ● ● ● . Paspauskite rankenėlę.
3-ias veiksmas	Pasirinkite Pradžios laiko nustatymai ir paspauskite rankenėlę.
4-as veiksmas.	Pasirinkite Nutraukti veiksmą ir paspauskite rankenėlę.

Kaip atidėti paleidimą ir gaminimo pabaigą	
1-as veiksmas	Pasirinkite: ● ● ● . Paspauskite rankenėlę.
2-as veiksmas	Pasirinkite Pradžios laiko nustatymai / Pradėti vėliau ir paspauskite rankenėlę.

# LAIKRODŽIO FUNKCIJOS

Kaip atidėti paleidimą ir gaminimo pabaigą	
<b>3-ias veiksmas</b>	Sukite rankenėlę pradžios laikui nustatyti. Paspauskite rankenėlę.
<b>4-as veiksmas.</b>	Sukite rankenėlę maisto gaminimo pabaigos laikui nustatyti. Paspauskite rankenėlę.
<b>5-as veiksmas.</b>	Pasirinkite Nutraukti veiksmą ir paspauskite rankenėlę.

Kaip atidėti paleidimą, nenustačius gaminimo pabaigos	
<b>1-as veiksmas</b>	Pasirinkite: ● ● ● . Paspauskite rankenėlę.
<b>2-as veiksmas</b>	Pasirinkite Pradžios laiko nustatymai / Pradėti vėliau.
<b>3-ias veiksmas</b>	Sukite rankenėlę pradžios laikui nustatyti. Du kartus paspauskite rankenėlę, kad patvirtintumėte.

Kaip pratęsti maisto gaminimo laiką	
Kai lieka 10 % gaminimo laiko ir panašu, kad maistas per tą laiką nebus paruoštas, galite pratęsti gaminimo laiką. Jūs taip pat galite pakeisti orkaitės funkciją.	
<b>1-as veiksmas</b>	Pasirinkite Laikmatis.
<b>2-as veiksmas</b>	Pasirinkite norimą laiko piktogramą, kad pratęstumėte maisto gaminimo trukmę, ir paspausdami rankenėlę patvirtinkite.
<b>3-ias veiksmas</b>	Taip pat galite pasirinkti norimą kaitinimo funkciją ir paspausti rankenėlę, kad ją pakeistumėte.

## 8. PRIEDŲ NAUDOJIMAS



### ĮSPĖJIMAS!

Žr. saugos skyrius.

### 8.1 Priedų naudojimas

Mažas įdubimas viršuje padidina saugumą. Įlinkiai taip pat apsaugo nuo apvirtimo. Aukštas lentynos kraštelis neleidžia prikaistuvii nuo jos nuslysti.

#### Vielinė lentynėlė:

Įstumkite groteles tarp lentynos laikiklių ir įsitikinkite, kad kojelės yra nukreiptos žemyn.

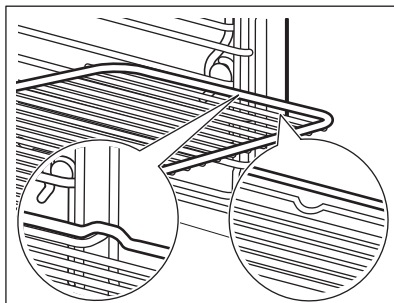

#### Kepimo skarda / Gilus kepimo indas:

Įstumkite skardą tarp lentynos laikiklių.

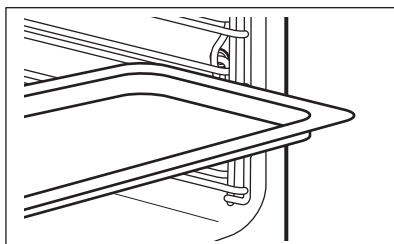

### 8.2 Maisto termometras

Maisto termometras – vidinei maisto temperatūrai matuoti. Galite naudoti su kiekviena kaitinimo funkcija.

**Reikia nustatyti dvi temperatūrų reikšmes.**



Orkaitės temperatūra: nuo 120 °C.



Temperatūra patiekalo viduje.

**Geriausiams kepimo rezultatams užtikrinti:**

Maisto produktai turi būti kambario temperatūros.



Nenaudokite skystiems patiekalams.

Gaminant jis turi būti patiekalo viduje.

# PRIEDŲ NAUDOJIMAS

Orkaitė apskaičiuoja apytikrį maisto gaminimo pabaigos laiką. Jis priklauso nuo maisto kiekio, nustatytos orkaitės funkcijos ir temperatūros.

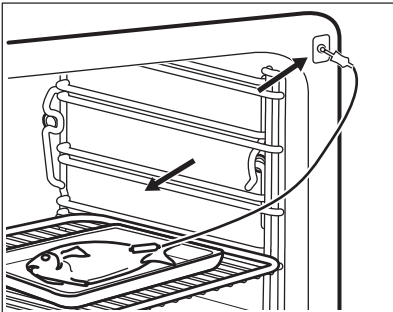
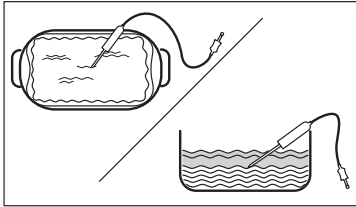
## 8.3 Kaip naudoti: Maisto termometras

<b>1-as veiksmas</b>	Ijunkite orkaitę.
<b>2-as veiksmas</b>	Nustatykite kaitinimo funkciją ir, jeigu reikia, orkaitės temperatūrą.
<b>3-ias veiksmas</b>	[dėkite: Maisto termometras.
<b>Mėsa, paukštiena ar žuvis</b>	<b>Užkepėlės</b>
Iškiškite Maisto termometras galą storiausioje mėsos ar žuvies gabalo dalyje. Pasirūpinkite, kad mažiausiai 3/4 Maisto termometras būtų patiekalo viduje.	Iškiškite Maisto termometras tiksliai kepinio viduryje. Maisto termometras kepimo metu turi išlikti toje pačioje vietoje. Geriausia naudoti tvirtą maisto produktą. Silikoninę Maisto termometrasrankenėlę atremkite į kepimo indo kraštą. Maisto termometras galas neturi liesti kepimo indo apačios.
	
<b>4-as veiksmas</b>	Iškiškite Maisto termometras į lizdą orkaitės priekyje. Valdymo pultelyje matysite dabartinę temperatūrą: Maisto termometras.
<b>5-as veiksmas</b>	 – pasirinkite ir paspauskite rankenėlę, kad nustatytumėte pageidaujamą kepimo temperatūrą.

<b>6-as veiks- mas</b>	<p>Paspauskite rankenėlę, kad nustatytumėte norimą jutiklio parinktį:</p> <ul style="list-style-type: none"> <li>• Įspėjamasis signalas pasibaigus laikui - pasiekus pasirinktą temperatūrą pasigirs signalas.</li> <li>• Įspėjamasis signalas ir kepimo sustabdymas pasibaigus laikui - pasiekus pasirinktą kepimo temperatūrą pasigirs garsinis signalas ir orkaitė išsijungs.</li> </ul>
<b>7-as veiks- mas</b>	<p>Sukdami rankenėlę pasirinkite parinktį. Paspauskite rankenėlę, kad patvirtintumėte.</p>
<b>8-as veiks- mas</b>	<p>Paspauskite: START . Pasiekus nustatytą temperatūrą pasigirs signalas. Galite sustabdyti arba tęsti maisto ruošimą priklausomai nuo aplinkybių.</p>
<b>9-as veiks- mas</b>	<p>Ištraukite Maisto termometras kištuką iš lizdo ir išimkite patiekalą iš orkaitės.</p> <div style="border: 1px solid black; padding: 5px; margin-top: 10px;"> <p> <b>ĮSPĖJIMAS!</b> Atsargiai, galite nusideginti, nes Maisto termometras labai įkaista. Termometro kištuką traukdami iš lizdo ir jutiklį traukdami iš patiekalo būkite atsargūs.</p> </div>

## 9. PAPILDOMOS FUNKCIJOS

### 9.1 Kaip įrašyti: Mėgstamiausios



Galite išsaugoti mėgstamas nuostatas, pavyzdžiui, kaitinimo funkciją, maisto gaminimo trukmę, temperatūrą arba valymo funkciją. Galite išsaugoti 3 mėgstamas nuostatas. Išsaugotas nuostatas galima rasti meniu: Mėgstamiausios.

<b>1-as veiks- mas</b>	<p>Įjunkite prietaisą.</p>
<b>2-as veiks- mas</b>	<p>Pasirinkite pageidaujimą nuostatą ir spauskite rankenėlę.</p>
<b>3-as veiks- mas</b>	<p>Pasirinkite: Meniu / Mėgstamiausios.</p>
<b>4-as veiks- mas.</b>	<p>Pasirinkite: Išsaugoti esamus nustatymus. Pasukite rankenėlę nuostatos padėčiai pasirinkti.</p>

<b>5-as veiks- mas.</b>	Paspauskite rankenėlę ir pridėkite nuostatą į sąrašą: Mėgstamiausios.
-----------------------------	---

## 9.2 Automatinis išsijungimas

Siekiant užtikrinti saugumą, jei kaitinimo funkcija veikia, o nustatymų nekeičiate, po tam tikro laiko prietaisas išsijungia.

 (°C)	 (val.)
30 - 115	12.5
120 - 195	8.5
200 - 230	5.5

Automatinis išsijungimas neveiks, jei naudosite šias funkcijas: Orkaitės apšvietimas, Maisto termometras, Pabaiga, Kepimas žemoje temperatūroje.

## 9.3 Ventilatorius

Kai prietaisas veikia, aušinimo ventilatorius įsijungia automatiškai, kad prietaiso paviršiai išliktų vėsūs. Jei prietaisą išjungsitė, aušinimo ventilatorius veiks toliau, kol prietaisas neatvės.

# 10. PATARIMAI

---

## 10.1 Gaminimo rekomendacijos

<p>Lentelėse nurodyta temperatūra ir ruošimo laikas yra tik orientaciniai. Jie priklauso nuo receptų, naudojamų produktų kokybės ir kiekio.</p> <p>Šis prietaisas gali kepti ir skrudinti kitaip, nei esate įpratę su ankstesniu prietaisu. Toliau pateikiamos rekomenduojamos temperatūros, gaminimo trukmės ir lentynos padėties nuostatos konkrečioms patiekalams.</p> <p>Jei nerandate nuostatų konkrečiam receptui, vadovaukitės panašiais receptais.</p> <p>Daugiau maisto gaminimo rekomendacijų rasite mūsų interneto svetainėje maisto gaminimo lentelėse. Norėdami gauti patarimų dėl maisto gaminimo, pirmiausia išsiaiškinkite, koks yra prietaiso PNC numeris, nurodytas techninių duomenų lentelėje, ant prietaiso ertmės rėmo.</p>



## 10.2 Drėgnas konvek. kepimas

		 (°C)		 (min.)
Kavos bandelės, 16 vnt.	kepamoji skarda ar surenkamoji skarda	180	2	20–30
Biskvitinis vyniotinis	kepamoji skarda ar surenkamoji skarda	180	1	20–30
Biskvitinis pagrindas	apkepo skarda ant grotelių	180	1	25–35
Žuvis, virta ant nedidelės ugnies, 0,3 kg	kepamoji skarda ar surenkamoji skarda	180	2	15–25
Visa žuvis, 0,2 kg	kepamoji skarda ar surenkamoji skarda	180	2	20–30
Migdolų sausainiai, 24 vnt.	kepamoji skarda ar surenkamoji skarda	160	1	30–40
Keksiukai, 12 vnt.	kepamoji skarda ar surenkamoji skarda	180	1	25–35
Pikantiški tešlainiai, 20 vnt.	kepamoji skarda ar surenkamoji skarda	180	1	25–35
Smėliniai sausainiai, 20 vnt.	kepamoji skarda ar surenkamoji skarda	160	1	25–35
Tarteletės, 8 vnt.	kepamoji skarda ar surenkamoji skarda	180	1	15–25
Daržovės, virtos ant nedidelės ugnies, 0,4 kg	kepamoji skarda ar surenkamoji skarda	180	2	30–40

## 10.3 Drėgnas konvek. kepimas – rekomenduojami priedai

Naudokite tamsias ir neatspindinčias skardas ir indus. Jie geriau sugeria karštį, nei šviesių spalvų ir atspindintys indai.

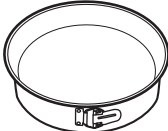
# VALYMAS IR PRIEŽIŪRA

 Picos kepimo skarda	 Kepimo indas	 Indeliai atskirioms valgios porcijoms paruošti	 Apkepo skarda
Tamsi, neatspindinti 28 cm skersmens	Tamsi, neatspindinti 26 cm skersmens	Keraminė 8 cm skersmens, 5 cm aukščio	Tamsi, neatspindinti 28 cm skersmens

## 10.4 Maisto gaminimo lentelės patikros įstaigoms

### Informacija bandymų laboratorijoms

Patikros pagal IEC 60350-1.





Garų funkcija

Naudokite funkciją: Kepimas garuose (100).

Padėkite kepimo padėklą pirmoje lentynos padėtyje.

Naudokite antrą lentynos padėtį.

Nustatykite 100 °C temperatūrą

	 Talpyklė (Gastro-norm)	 kg	 min
Brokoliai, įkaitinkite tuščią orkaitę	1 x 2/3 perforuota	0.3	8 - 9
Brokoliai, įkaitinkite tuščią orkaitę	1 x 2/3 perforuota	maks.	10 - 11
Žirniai, šaldyti	1 x 2/3 perforuota	2	Kol temperatūra šalčiausioje vietoje pasieks 85 °C.



## 11. VALYMAS IR PRIEŽIŪRA



**ĮSPĖJIMAS!**

Žr. saugos skyrius.

## 11.1 Pastabos dėl valymo

 <p><b>Valymo priemonės</b></p>	<p>Prietaiso priekį valykite mikropluošto šluoste, suvilgyta šilto vandens ir švelnaus ploviklio tirpale. Keliais lašais acto valykite ertmės apačią, kad pašalintumėte kalkių likučius.</p>
	<p>Metalinius paviršius valykite valymo tirpalu.</p>
	<p>Dėmes valykite švelniu plovikliu.</p>
 <p><b>Kasdienis naudojimas</b></p>	<p>Ertmę valykite po kiekvieno naudojimo. Riebalų kaupimasis ar kiti likučiai gali sukelti gaisrą.</p>
	<p>Maisto prietaise nelaikykite ilgiau nei 20 minučių. Po kiekvieno naudojimo ertmę šluostykite tik mikropluošto šluoste.</p>
 <p><b>Priedai</b></p>	<p>Visus priedus valykite kiekvieną kartą panaudoję ir palikite juos išdžiūti. Valykite tik mikropluošto šluoste, suvilgyta šilto vandens bei švelnaus ploviklio tirpale. Priedų indaplovėje plauti negalima.</p>
	<p>Priedų su neprikimbančia danga nevalykite šveičiamaisiais valikliais ar aštriais daiktais.</p>

## 11.2 Kaip išimti: Lentynų atramos

Išimkite lentynų atramas ir išvalykite orkaitę.

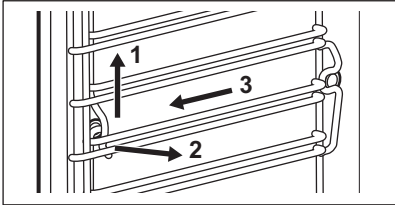
<b>1-as veiksmas</b>	Išjunkite orkaitę ir palaukite, kol ji atvės.	
<b>2-as veiksmas</b>	Lentynų atramas atsargiai ištraukite į viršų iš priekinių laikiklių.	
<b>3-as veiksmas</b>	Atitraukite lentynos atramos priekinę dalį nuo šoninės sienelės.	
<b>4-as veiksmas</b>	Ištraukite atramas iš galinių laikiklių.	
<p>Padėklų laikiklius atgal sudėkite priešinga tvarka.</p>		

## 11.3 Kaip naudoti: Valymas garais

Prieš pradėdami:		
Išjunkite orkaitę ir palaukite, kol atvės.	Išimkite visus priedus ir išimamas lentynų atramas.	Orkaitės apačią ir vidinį durelių stiklą valykite minkšta šluoste ir šiltu vandeniu su švelniu plovikliu.

<b>1-as veiksmas</b>	Pripildykite vandens stalčių iki maksimalaus lygio.
----------------------	---

<b>2-as veiksmas</b>	Pasirinkite: Menu / Valymas.
----------------------	------------------------------

Funkcija	Aprašas	Trukmė
Valymas garais	Lengvas valymas	30 min.
Intensyvus valymas garais	Įprastas valymas Išpurškite ertmę plovikliu.	75 min.

<b>3-ias veiksmas</b>	Ijunkite funkciją. Vykdykite ekrane pateikiamas instrukcijas. Kai valymas baigiamas, girdisi signalas.
-----------------------	---

<b>4-as veiksmas</b>	Paspauskite sukamąją rankenėlę, kad išjungtumėte signalą.
----------------------	---

 Veikiant šiai funkcijai, lemputė nešviečia.
--

Kai valymas baigiasi:		
Išjunkite orkaitę.	Kai orkaitė atvėsta, nusauskite ertmę švelnia šluoste. Išpilkite iš vandens stalčiaus visą likusį vandenį.	Palikite orkaitės dureles atidarytas ir palaukite, kol ertmė išdžius.

## 11.4 Priminimas apie valymą

Suveikus priminimo indikatoriumi, laikas atlikti valymą.
Naudokite funkciją: Intensyvus valymas garais.
Priminimo indikatoriumi galite įjungti arba išjungti: Pasirinkimas.

## 11.5 Kaip valyti: Stalčius vandeniui

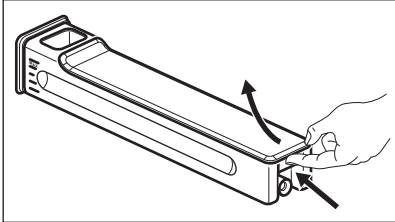
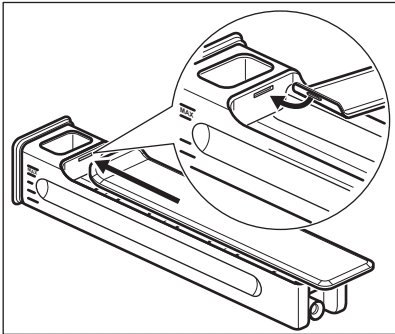
<b>1-as veiksmas</b>	Išimkite vandens stalčių iš orkaitės.	
<b>2-as veiksmas</b>	Nuimkite vandens stalčiaus dangtelį. Atidenkite dangtelį ties gale esančia iškyša.	
<b>3-ias veiksmas</b>	Išimkite bangolaužį. Traukite jį iš stalčiaus korpuso, kol jis atsilaisvins.	
<b>4-as veiksmas</b>	Vandens stalčiaus dalis plaukite vandeniu ir muilu. Nenaudokite šveičiamųjų kempinių ir neplaukite vandens stalčiaus indaplovėje.	
<b>5-as veiksmas</b>	Vėl surinkite vandens stalčių.	
<b>6-as veiksmas</b>	Įtaisykite bangolaužį. Įkiškite jį į stalčiaus korpusą.	
<b>7-as veiksmas</b>	Uždėkite dangtelį. Pirmiausiai įkiškite priekinį spaustuką, tada užspauskite jį ant stalčiaus korpuso.	
<b>8-as veiksmas</b>	Įdėkite vandens stalčių.	
<b>9-as veiksmas</b>	Stumkite vandens stalčių orkaitės link, kol jis užsifiksuos.	

## 11.6 Kaip naudoti: Kalkių nuosėdų šalinimas

Prieš pradedant:		
Išjunkite orkaitę ir palaukite, kol ji atvės.	Išimkite visus priedus iš orkaitės.	Patikrinkite, ar vandens stalčius tuščias.

<b>Pirmosios dalies trukmė:</b> maždaug 100 min.	
<b>1-as veiksmas</b>	Gilų kepimo indą įdėkite pirmoje lentynos padėtyje.
<b>2-as veiksmas</b>	Į stalčių vandeniui įpilkite 250 ml kalkių nuosėdų šalinimo priemonės.
<b>3-ias veiksmas</b>	Likusią stalčiaus vandeniui dalį užpildykite vandeniu iki maksimalaus lygio.
<b>4-as veiksmas</b>	Pasirinkite: Meniu / Valymas.
<b>5-as veiksmas.</b>	Ijunkite funkciją ir vadovaukitės tolesniais nurodymais valdymo skydelyje. Paleidžiamas pirmasis kalkių nuosėdų šalinimo ciklas.
<b>6-as veiksmas</b>	Pirmajam ciklui pasibaigus ištuštinkite gilų kepimo indą ir vėl įdėkite jį pirmoje lentynos padėtyje.
<b>Antrojo ciklo trukmė:</b> maždaug 35 min.	
<b>7-as veiksmas</b>	Į stalčių vandeniui pripilkite vandens. Pasirūpinkite, kad stalčiuje vandeniui neliktų kalkių nuosėdų šalinimo priemonės. Įdėkite stalčių vandeniui.
<b>8-as veiksmas</b>	Funkcijos ciklui pasibaigus, išimkite gilų indą.
ⓘ Veikiant šiai funkcijai lemputė nešviečia.	

## Pasibaigus kalkių nuosėdų šalinimo ciklui:

Išjunkite orkaitę.	Orkaitę atvėsus nusauskite jos vidų minkšta šluoste. Iš stalčiaus vandeniui išpilkite likusį vandenį.	Palikite orkaitės dureles atidarytas ir palaukite, kol vidus išdžius.
<p><b>i</b> Jeigu po kalkių nuosėdų šalinimo ciklo orkaitėje lieka kalkių, valdymo pultelyje matysite raginamą ciklą pakartoti.</p>		

## 11.7 Priminimas šalinti kalkių nuosėdas

Du priminimai primena apie tai, kad reikia šalinti kalkių nuosėdas iš orkaitės. Priminimo šalinti kalkių nuosėdas išjungti negalima.

Tipas	Aprašas
Negriežtas priminimas	Rekomenduoja pašalinti kalkių nuosėdas iš orkaitės.
Griežtas priminimas	Privaloma pašalinti kalkių nuosėdas iš orkaitės. Jeigu nepašalinsite iš orkaitės kalkių nuosėdų, kai rodomas griežtas priminimas, garų funkcijos bus neaktyvios.
<p><b>i</b> Šie priminimai aktyvinami kaskart, kai išjungiate orkaitę.</p>	

## 11.8 Kaip naudoti: Garų sistemos praplovimas

### Prieš pradėdant:

Išjunkite orkaitę ir palaukite, kol ji atvės.	Išimkite visus priedus iš orkaitės.
---	-------------------------------------

<b>1-as veiksmas</b>	Gilų kepimo indą įdėkite pirmoje lentynos padėtyje.
<b>2-as veiksmas</b>	Į stalčių vandeniui pripilkite vandens.
<b>3-ias veiksmas</b>	Pasirinkite: Meniu / Valymas / Garų sistemos praplovimas. Trukmė: maždaug 30 min.

<b>4-as veiksmas</b>	Ijunkite funkciją ir vadovaukitės tolesniais nurodymais valdymo skydelyje.
<b>5-as veiksmas.</b>	Funkcijos ciklui pasibaigus, išimkite gilų indą.
 Veikiant šiai funkcijai lemputė nešviečia.	

## 11.9 Džiovinimo priminimas

Po maisto ruošimo naudojant kaitinimo garuose funkciją, ekrane paraginama išdžiovinti orkaitę. Spauskite TAIP orkaitei išdžiovinti.

## 11.10 Kaip naudoti: Orkaitės džiovinimas

Naudokite ją po maisto ruošimo naudojant kaitinimo garuose funkciją arba valymo garais ertmei išdžiovinti.

<b>1-as veiksmas</b>	Išitikinkite, kad orkaitė yra šalta.
<b>2-as veiksmas</b>	Išimkite orkaitės priedus.
<b>3-as veiksmas</b>	Pasirinkite meniu: Valymas / Orkaitės džiovinimas.
<b>4-as veiksmas.</b>	Vykdykite ekrane pateikiamas instrukcijas.

## 11.11 Kaip išimti ir įdėti: Durelės

Dureles ir vidines stiklo plokštes galite išimti ir išvalyti. Skirtinguose modeliuose stiklo plokščių skaičius gali skirtis.



### **ĮSPĖJIMAS!**

Durelės yra sunkios.



### **DĖMESIO**

Stiklo plokštes valykite atsargiai, ypač prie priekinės plokštės briaunų. Galite įskelti arba sudaužyti stiklą.

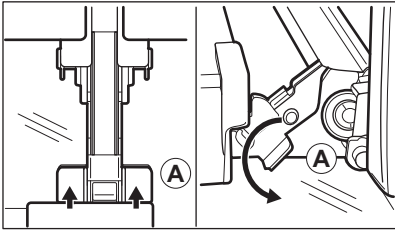
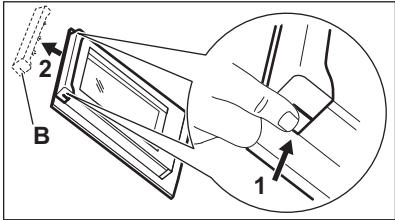
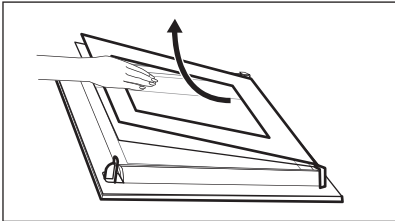
<p><b>1-as veiksmas</b></p>	<p>Iki galo atidarykite dureles.</p>	
<p><b>2-as veiksmas</b></p>	<p>Pakelkite ir prispauskite suveržiamąsias svirtis (A) prie abiejų durelių vyrių.</p>	
<p><b>3-as veiksmas</b></p>	<p>Priverkite orkaitės dureles iki pirmos padėties (maždaug 70° kampu). Laikykite suėmę dureles už abiejų kraštų ir traukite jas į viršų ir tolyn nuo orkaitės. Padėkite dureles išorine puse ant minkšto audinio, pakloto ant lygaus ir tvirto pagrindo.</p>	
<p><b>4-as veiksmas</b></p>	<p>Laikydami durelių apdailą (B) abiejuose kraštuose paspauskite ją į vidų, kad atsilaisvintų tarpinė.</p>	
<p><b>5-as veiksmas</b></p>	<p>Patraukite durelių apdailą į save, kad nuimtumėte.</p>	
<p><b>6-as veiksmas</b></p>	<p>Po vieną suimkite durelių stiklo plokštes už viršutinės briaunos ir ištraukite iš šoninių kreiptuvų.</p>	
<p><b>7-as veiksmas</b></p>	<p>Stiklo plokštes plaukite vandeniu ir muilu. Atsargiai nusausinkite stiklo plokštes. Neplaukite stiklo plokščių indaplovėje.</p>	
<p><b>8-as veiksmas</b></p>	<p>Išvalę pasiruoškite sudėti plokštes atgal ta pačia tvarka.</p>	
<p><b>9-as veiksmas</b></p>	<p>Pirmausia įdėkite mažesnę plokštę, po to didesnę ir dureles. Patikrinkite, ar tinkamai įdėjote plokštes, kitaip durelių paviršius gali perkaisti.</p>	

## 11.12 Kaip pakeisti: Lemputė



### ĮSPĖJIMAS!

Pavojus gauti elektros smūgį.  
Lemputė gali būti karšta.

# TRIKČIŲ ŠALINIMAS

Prieš keisdami lempuotę:		
1-as veiksmas	2-as veiksmas	3-ias veiksmas
Išjunkite orkaitę. Palaukite, kol orkaitė atvės.	Atjunkite orkaitę nuo maitinimo tinklo.	Ertmės apačioje patieskite skudurėlį.

## Viršutinė lempuotė

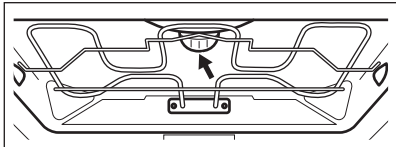
1-as veiksmas	Pasukite stiklinį gaubtelį ir nuimkite jį.	
2-as veiksmas	Nuimkite metalinį žiedą ir išvalykite stiklinį gaubtelį.	
3-as veiksmas	Orkaitės lempuotę pakeiskite atitinkama 300 °C karščiui atsparia lempuote.	
4-as veiksmas	Įkiškite metalinį žiedą į stiklinį gaubtelį ir jį įtaisykite.	



## 12. TRIKČIŲ ŠALINIMAS



### ĮSPĖJIMAS!

Žr. saugos skyrius.

### 12.1 Ką daryti, jeigu...

 Prietaisas neįsijungia arba nekaista		
 Galima priežastis	 Veiksmai	
Prietaisas neprijungtas arba netinkamai prijungtas prie elektros maitinimo tinklo.	Patikrinkite, ar prietaisas tinkamai prijungtas prie elektros tinklo.	



## Prietaisas neįsijungia arba nekaista



### Galima priežastis



### Veiksmai

Nenustatytas laikrodis.

Nustatykite laikrodį; daugiau informacijos rasite Laikrodžio funkcijos skyriuje, „Kaip nustatyti: Laikrodžio funkcijos.“

Nevisiškai uždarytos durelės.

Pilnai uždarykite dureles.

Perdegė saugiklis.

Patikrinkite, ar neperdegė saugiklis. Jeigu gedimo pašalinti nepavyksta, kreipkitės į kvalifikuotą elektriką.

Prietaisas Vaikų saugos užraktas įjungta.

Žr. skyrių „Menu“. Papildomas meniu: Parinktyt.



## Komponentai



### Aprašymas



### Veiksmai

Perdegė lempuotė.

Pakeiskite lempuotę. Daugiau informacijos rasite skyriuje „Valymas ir priežiūra“. Kaip pakeisti: Lempuotė.



## Netinkamai veikia vandens stalčius



### Aprašymas



### Galima priežastis



### Veiksmai

Vandens stalčiukas prietaise nesilaiko.

Nepakankamai įstūmėte vandens stalčių.





Pabandykite vandens stalčiuką įkišti giliau.

Iš vandens stalčiaus teka vanduo.



Netinkamai uždėtas vandens stalčiaus dangtelis arba netinkamai įdėtas bangų slopintuvas.



Tinkamai uždėkite vandens stalčiaus dangtelį ir tinkamai įdėkite bangų slopintuvą.

# TRIKČIŲ ŠALINIMAS

 <b>Valymo procedūros triktys</b>		
 <b>Aprašymas</b>	 <b>Galima priežastis</b>	 <b>Veiksmai</b>
Sunku išvalyti vandens stalčius.	Nenuėmėte dangtelio arba neišėmėte bangų slopintuvo.	Nuimkite dangtelį ir išimkite bangų slopintuvą.
Po kalkių šalinimo procedūros grilio / kepimo inde neliko vandens.	Vandens stalčius nebuvo pilnai pripildytas.	Patikrinkite, ar vandens stalčiuje yra kalkių šalinimo priemonės / vandens.
Po kalkių šalinimo procedūros viduje liko nešvaraus vandens.	Grilio / kepimo indą įdėjote netinkamame aukštyje.	Nuo prietaiso dugno pašalinkite likusį vandenį ir kalkių šalinimo priemonę. Kitą kartą grilio / kepimo indą dėkite į pirmąją lentyną.
Po valymo procedūros viduje lieka per daug vandens.	Prietaisui valyti naudojote per daug ploviklio.	Kitą kartą tolygiai paskirstykite ploviklį ant orkaitės vidinių sienelių.
Prasti plovimo rezultatai.	Valymo procedūrą pradėjote prietaisui neatvėsus.	Išjunkite prietaisą ir palaukite, kol jis atvės. Pakartokite valymo procedūrą.
	Prieš valymo procedūrą iš prietaiso neišėmėte visų priedų.	Iš prietaiso išimkite visus priedus. Pakartokite valymo procedūrą.



Atjungus maitinimą valymo procedūra visada sustabdoma. Jeigu valymo procedūra buvo nutraukta, pradėkite ją iš naujo.

 <b>„Wi-Fi“ ryšio problemos</b>	
 <b>Galima priežastis</b>	 <b>Veiksmai</b>
Nėra belaidžio tinklo ryšio.	Patikrinkite, ar jūsų mobilusis įrenginys yra prijungtas prie belaidžio tinklo. Patikrinkite belaidį tinklą ir maršrutizatorių. Iš naujo paleiskite maršrutizatorių.

 <b>„Wi-Fi“ ryšio problemos</b>	
 <b>Galima priežastis</b>	 <b>Veiksmai</b>
Įdiegtas naujas maršrutizatorius arba pasikeitė jo konfigūracija.	Norėdami vėl prietaisą susieti su mobiliuoju įrenginiu, perskaitykite skyrius „Prieš naudojant pirmą kartą“ ir „Belaidis ryšys“.
Silpnas belaidžio tinklo ryšys.	Maršrutizatorių perkelkite arčiau prietaiso.
Šalia prietaiso esanti mikrobangų krosnelė gali trikdyti belaidį ryšį.	Išjunkite mikrobangų krosnelę. Vienu metu nenaudokite kitos mikrobangų krosnelės ir prietaiso nuotolinio valdymo. Mikrobangų krosnelė sutrikdo „Wi-Fi“ signalą.



## 12.2 Kaip valdyti: Klaidų kodai

Kai atsiranda programinės įrangos klaida, ekrane rodomas klaidos pranešimas. Šiame skyrelyje rasite problemų, kurias galite išspręsti patys, sąrašą.

 <b>Kodas ir aprašymas</b>	 <b>Veiksmai</b>
F111 – Maisto termometras nėra tinkamai įkištas į lizdą.	Tinkamai įkiškite Maisto termometras į lizdą.
F601 – signalo WiFi ryšys triktis.	Patikrinkite savo tinklo ryšį. Žr. skyrių „Prieš naudojantis pirmąkart“, „Belaidis ryšys“.
F604 – pirmas prisijungimas prie WiFi ryšys nepavyko.	Išjunkite ir vėl įjunkite prietaisą ir pamėginkite dar kartą. Žr. skyrių „Prieš naudojantis pirmąkart“, „Belaidis ryšys“.
F908 – prietaiso sistema negali prisijungti prie valdymo skydelio.	Išjunkite ir įjunkite prietaisą.

Kai ekrane rodomas vienas šių klaidos pranešimų, reiškia, kad sugedusi posistemė galėjo būti atjungta. Tokiu atveju kreipkitės į savo prekybos atstovą arba įgaliojantį techninės priežiūros centrą. Įvykus vienai iš šių klaidų, likusios prietaiso funkcijos ir toliau veiks įprastai.

# ENERGIJOS EFEKTYVUMAS

 Kodas ir aprašymas	 Veiksmai
F131 – per aukšta garų jautiklių temperatūra.	Išjunkite prietaisą ir palaukite, kol jis atvės. Vėl įjunkite prietaisą.
F144 – Stalčius vandeniui jutiklis negali nustatyti vandens lygio.	Ištuštinkite Stalčius vandeniui ir vėl pripildykite.
F508 – Stalčius vandeniui veikia netinkamai.	Išjunkite ir įjunkite prietaisą.
F602, F603 – WiFi ryšys nepasiekiamas.	Išjunkite ir įjunkite prietaisą.

## 12.3 Naudojimo informacija

Jeigu patiems problemos pašalinti nepavyksta, kreipkitės į prekybos atstovą arba įgaliotąjį techninės priežiūros centrą.

Duomenys, kuriuos būtina pateikti techninės priežiūros centrui, nurodyti techninių duomenų lentelėje. Techninių duomenų lentelę rasite ant priekinio prietaiso ermės rėmo. Nebandykite nuimti prie prietaiso pritvirtintos duomenų lentelės.

Rekomenduojame duomenis užsirašyti čia:	
Modelis (MOD.)	.....
Prekės numeris (PNC)	.....
Serijos numeris (S.N.)	.....

## 13. ENERGIJOS EFEKTYVUMAS

### 13.1 Gaminio informacinis lapas paruoštas vadovaujantis ES ekologinio projektavimo ir energetinio ženklinimo reglamentų nuostatomis

Tiekėjo pavadinimas	AEG
Modelio identifikatorius	BHS9800CM 944066804 KSE998290M 944066841 KSK998230T 944066778 KSK998290B 944066842 KSK998290M 944066812
Energijos efektyvumo rodyklė	61,6

Energijos vartojimo efektyvumo klasė	A++	
Suvartojamos energijos kiekis taikant standartinę apkrovą ir režimą	0,89kWh/ciklas	
Suvartojamos energijos kiekis taikant standartinę apkrovą ir ventiliatoriaus režimą	0,45kWh/ciklas	
Angų skaičius	1	
Šilumos šaltinis	Elektra	
Signalo garsumas	43l	
Orkaitės tipas	Integruotoji orkaitė	
Masė	BHS9800CM	36.6kg
	KSE998290M	36.6kg
	KSK998230T	36.6kg
	KSK998290B	39.1kg
	KSK998290M	36.6kg

IEC/EN 60350-1 Buitiniai elektriniai virimo ir maisto gaminimo prietaisai. 1 dalis: Įprastos ir garinės orkaitės ir griliai. - Eksploatacinių charakteristikų matavimo metodai.

## 13.2 Energijos taupymas



Prietaise yra savybių, kurios padeda taupyti energiją kasdien ruošiant maistą.

Prieš įjungdami prietaisą patikrinkite, ar prietaiso durelės yra tinkamai uždarytos. Gamindami maistą be reikalo neatidarinėkite prietaiso durelių. Durelių sandariklis privalo būti švarus ir tinkamai užfiksuotas.

Naudokite metalinius prikaistuvius, taip taupiau naudosite energiją.

Jei įmanoma, prieš gamindami maistą prietaiso iš anksto nekaitinkite.

Jei vienu metu ruošiate kelis patiekalus, tarp kepimų darykite kuo trumpesnes pertraukas.

### Maisto gaminimas naudojant ventiliatorių

Jei įmanoma, gamindami maistą naudokite ventiliatorių, taip taupysite energiją.

### Liekamasis karštis

Jeigu aktyvinama Trukmė programa ir maisto gaminimo trukmė ilgesnė nei 30 min., kai kurių prietaiso funkcijų atveju kaitinimo elementai automatiškai išsijungs anksčiau.

Ventiliatorius ir apšvietimas veiks toliau. Jei išjungsite prietaisą, valdymo skydelyje matysite likusiojo karščio reikšmę. Likusį karštį galite naudoti, kad maistas neatvėstų.

# MENIU STRUKTŪRA

Jei maisto gaminimo trukmė ilgesnė nei 30 min., likus 3–10 min. iki gaminimo pabaigos prietaiso temperatūrą sumažinkite iki minimumo. Maisto gaminimo procesas ir toliau tęsis dėl likusiojo prietaiso karščio.

Naudokite likusį karštį kitiems patiekalams pašildyti.

## **Patiekalų laikymas šilumoje**

Pasirinkite žemiausios temperatūros nustatymą ir panaudokite likusį karštį patiekalų šilumai palaikyti. Valdymo skydelyje matysite likusiojo karščio indikatorių arba temperatūrą.

## **Maisto gaminimas išjungus apšvietimą**

Gamindami maistą apšvietimą išjunkite. Įjunkite jį tik tuomet, kai to reikės.

## **Drėgnas konvek. kepimas**

Funkcija skirta taupyti energiją gaminant maistą.

Jei naudosite šią funkciją, lemputė automatiškai išsijungs po 30 sek. Galite vėl įjungti lemputę, tačiau taip sunaudosite daugiau energijos.

# 14. MENIU STRUKTŪRA

## 14.1 Meniu

Meniu elementas		Paskirtis
Mėgstamiausias		Pateikiamas mėgstamiausių nuostatų sąrašas.
Kepimo vadovas		Pateikiamas automatinių programų sąrašas.
Valymas		Pateikiamas valymo programų sąrašas.
Parinkty		Kaip sukonfigūruoti prietaisą.
Nustatymai	Prisijungimo nustatymai	Tinklo konfigūracijai nustatyti.
	Pasirinkimas	Kaip sukonfigūruoti prietaisą.
	Aptarnavimas	Rodo programinės įrangos versiją ir sąranką.

## 14.2 Papildomas meniu, skirtas: Valymas

Papildomas meniu	Paskirtis
Valymas garais	Lengvas valymas.

Papildomas meniu	Paskirtis
Intensyvus valymas garais	Intensyvus valymas.
Kalkių nuosėdų šalinimas	Garų generatoriaus sistemoje likusių kalkių nuosėdų valymas.
Garų sistemos praplovimas	Garų generatoriaus sistemos valymas. Jei dažnai gaminate garuose, naudokite skalavimo funkciją.
Orkaitės džiovinimas	Viduje po gaminimo garuose likusio kondensato džiovinimo procedūra.
Priminimas apie valymą	Primena, kada laikas valyti orkaitę.

## 14.3 Papildomas meniu, skirtas: Parinktys

Papildomas meniu	Paskirtis
Orkaitės apšvietimas	Ijungia ir išjungia lempuotę.
Vidaus apšvietimo simbolio matomumas	Ekrane įsijungs lempuotės piktograma.
Vaikų saugos užraktas	Apsaugo nuo atsitiktinio prietaiso įjungimo. Kai funkcija įjungta, tekstas Vaikų saugos užraktas pasirodo ant ekrano kaip įjungiate orkaitę. Norėdami naudotis prietaisu, abėcėlės tvarka pasirinkite kodo raides.
Greitas įkaitinimas	Sutrumpinamas kaitinimo laikas. Naudojama tik su kai kuriomis prietaiso funkcijomis.
Šildyti ir palaikyti šilumą	Pasibaigus gaminimui, 30 minučių išlaiko paruoštą maistą šiltą. Įjungus šią funkciją ekrane pasirodo pranešimas: „Šilumos palaikymas pradėtas“. Ji galima tik kai kurioms kaitinimo funkcijoms, jeigu nustatyta jų trukmė.

## 14.4 Papildomas meniu, skirtas: Prisijungimo nustatymai

Papildomas meniu	Aprašymas
WiFi ryšys	Ijungti ir išjungti: WiFi ryšys.

# MENIU STRUKTŪRA

Papildomas meniu	Aprašymas
Nuotolinis valdymas	Nuotoliniam valdymui įjungti ir išjungti. Parinktis matoma tik kai ją įjungiate: WiFi ryšys.
Tinklas	Tinklo būsenai ir signalo galiai patikrinti: WiFi ryšys.
Nuotolinis valdymas	Kaip automatiškai įjungti nuotolinį valdymą paspaudus PRADETI. Parinktis matoma tik kai ją įjungiate: WiFi ryšys.
Atsijungti nuo tinklo	Kaip išjungti automatinį prietaiso prisijungimą prie susieto tinklo.

## 14.5 Papildomas meniu, skirtas: Pasirinkimas





Papildomas meniu	Aprašymas
Kalba	Parenka prietaiso kalbą.
Paros laikas	Nustato esamą laiką ir datą.
Laiko rodmuo	Įjungiamas ir išjungiamas laikrodis.
Laikrodžio stilius	Pakeičia rodomo laiko formatą.
Priminimas apie valymą	Įjungiamas ir išjungiamas priminimas.
Mygtukų tonai	Įjungia ir išjungia mygtukų garsus. Šių funkcijų signalų išjungti negalima: Ⓛ, STOP .
Įspėjamieji / klaidų signalai	Įjungia ir išjungia įspėjamųjų signalų tonus.
Įspėjamo signalo garsas	Nustato mygtukų ir signalų garsumą.
Ekrano ryškumas	Nustato ekrano ryškumą.
Vandens kietumas	Nustato vandens kietumą.
Temperatūros matavimo vienetai	Nustato temperatūros matavimo vienetus: °C arba °F.



## 14.6 Papildomas meniu, skirtas: Aptarnavimas

Papildomas meniu	Aprašymas
Demonstracinis režimas	Aktyvavimo / išjungimo kodas: 2468
Licencija	Informacija apie licencijas.
Programinės įrangos versija	Informacija apie programinės įrangos versiją.
Atkurti visus nustatymus	Atkuriamos gamyklinės nuostatos.
Atkurti iššokančias žinutes	Atkuriami visi išskylantieji langai į originalias nuostatas.

## 15. TAI PAPRASTA!

Prieš naudodami pirmą kartą, turite nustatyti:				
Kalba	Ekrano ryškumas	Įspėjamo signalo garsas	Vandens kiekmams	Paros laikas

Susipažinkite su pagrindinėmis valdymo skydelio ir jo ekrano piktogramomis:				
 Įjungta / Išjungta	 Informacija:	 Laiko nustatymai	 Maisto termometras	START / STOP

Pradėkite naudotis prietaisu				
Spartusis paleidimas	Įjunkite prietaisą ir pradėkite gaminti, naudodami funkcijos numatytąją temperatūrą ir laiką.	1-asis veiksmas	2-asis veiksmas	3-iasis veiksmas
		Paspauskite ir palaikykite nuspaudę  .	 ... – pasirinkite prietaiso funkciją ir paspauskite rankenėlę.	Paspauskite: START .

# TAI PAPRASTA!

Pradėkite naudotis prietaisu		
<b>Spartusis išjungimas</b>	Išjunkite prietaisą bet kada, nepriklausomai nuo to, kas rodoma ekranėlyje.	① – paspauskite ir palaikykite paspaudę, kol prietaisas išsijungs.

Gaminimo pradžia			
1-as veiksmas	2-as veiksmas	3-ias veiksmas	4-as veiksmas.
① – paspauskite, kad įjungtumėte prietaisą.	☐ ... – pasirinkite kaitinimo funkciją ir spauskite rankenėlę.	°C – sukdami rankenėlę pasirinkite temperatūrą ir tada paspauskite.	START – paspauskite, kad pradėtumėte ruošti maistą.

Maisto ruošimas garuose – Steamify			
Nustatykite temperatūrą. Kaitinimo garuose funkcijos tipas priklauso nuo nustatytos temperatūros.			
Garai virimui	Garai troškinimui	Garai lengvam apkepimui	Garai kepinimui ir skrudinimui
50–100 °C	105–130 °C	135–150 °C	155–230 °C

Sužinokite, kaip greitai paruošti maistą				
Naudokite automatines programas, kad greitai paruoštumėte patiekalą nekeisdami numatytųjų nuostatų:				
1-as veiksmas	2-as veiksmas	3-ias veiksmas	4-as veiksmas	5-as veiksmas.
Paspauskite: ①.	Pasirinkite: Menu. Paspauskite rankenėlę.	Pasirinkite: Kepimo vadovas. Paspauskite rankenėlę.	Pasirinkite maisto kategoriją.	Pasirinkite patiekalą ir paspauskite rankenėlę.

Maisto ruošimo trukmei nustatyti arba gaminimo funkcijai pakeisti naudokite sparčiąsias funkcijas.		
<b>Sparčiosios laikmačio nuostatos</b> Naudokitės sparčiojo pasirinkimo funkcija, kad pasirinktumėte dažniausiai naudojamas laikmačio nuostatas.	<b>1-as veiksmas</b>	<b>2-as veiksmas</b>
	Pasirinkite: Laikmatis. Paspauskite rankenėlę.	Pasirinkite norimą laiką ir paspauskite rankenėlę.
<b>„10 % Finish Assist“</b> Naudokite „10% Finish Assist“ funkciją, jei iki pabaigos likus 10 % viso laiko norite pratęsti laiką arba pakeisti funkciją.	+1 min   +5 min   +10 min – pasirinkite norimo laiko piktogramą, kad pratęstumėte ruošimo trukmę.	
	Funkcijos keitimas: Pasirinkite pageidaujamą funkciją <input type="checkbox"/> ... – pasirinkite pageidaujamą funkciją. Paspauskite rankenėlę.	

Išvalykite prietaisą naudodami valymo garais funkciją		
<b>1-as veiksmas</b> Pasirinkite: Menu. Paspauskite rankenėlę.	<b>2-as veiksmas</b> Pasirinkite: Valymas. Paspauskite rankenėlę.	<b>3-ias veiksmas</b> Pasirinkite režimą:
<b>Valymas garais</b>	Lengvam valymui.	
<b>Intensyvus valymas garais</b>	Kruopščiam valymui.	
<b>Kalkių nuosėdų šalinimas</b>	Likusioms garų generatoriaus sistemos kalkių nuosėdoms valyti.	
<b>Garų sistemos praplovimas</b>	Garų generatoriaus sistemos plovimui ir valymui po dažno garų funkcijų naudojimo.	

## 16. APLINKOS APSAUGA

Atiduokite perdirbti medžiagas, pažymėtas šiuo ženklu . Išmeskite pakuotę į atitinkamą atliekų surinkimo konteinerį, kad ji būtų perdirbta. Padėkite saugoti aplinką bei žmonių sveikatą ir surinkti bei perdirbti elektros ir elektronikos prietaisų atliekas. Neišmeskite šiuo ženklu pažymėtų prietaisų kartu su kitomis buitinėmis atliekomis. Atiduokite šį gaminį į vietos atliekų surinkimo punktą arba susisiekite su vietos savivaldybe dėl papildomos informacijos.

[www.aeg.com/shop](http://www.aeg.com/shop)



867371936-C-152023

**AEG**