

AEG



aeg.com/register



TH84CB03CB

ET	Kasutusjuhend Pliidiplaat	3
EL	Οδηγίες Χρήσης Εστίας	20
LV	Lietošanas instrukcija Plīts	39
LT	Naudojimo instrukcija Kaitlentė	55

PAIGALDAMINE / ΕΓΚΑΤΑΣΤΑΣΗ / UZSTĀDĪŠANA / MONTAVIMAS

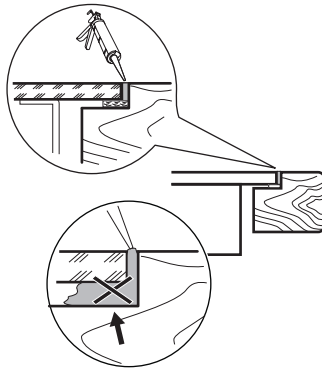
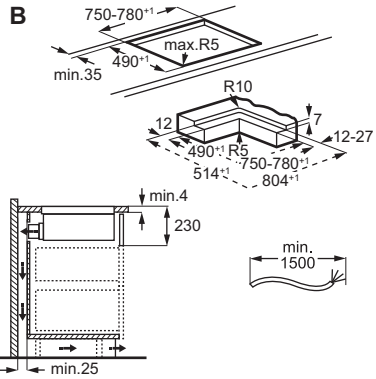
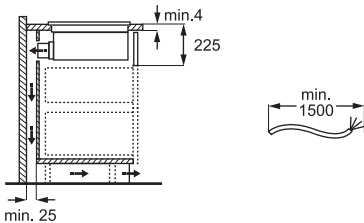
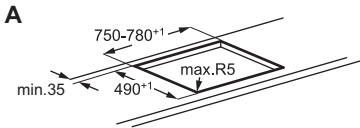
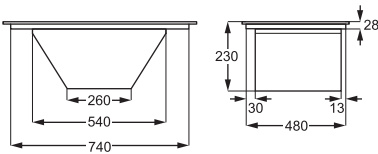
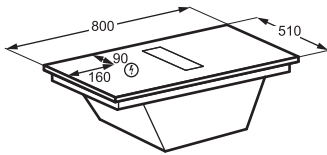
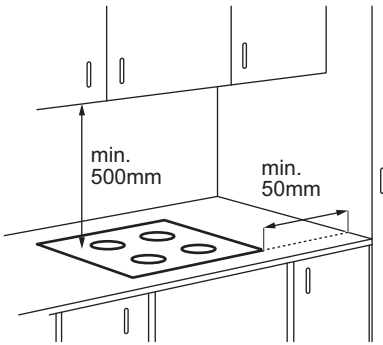

www.youtube.com/electrolux
www.youtube.com/aeg

How to Install your
 AEG/Electrolux Extractor Hob



1. OHUTUSTEAVE.....	4	7. TOIDUVALMISTUSJUHIK.....	14
2. OHUTUSJUHIKED.....	6	8. PUHASTAMINE JA HOOLDUS	15
3. KOKKUPANEMINE.....	8	9. TÕRKEOTSING.....	17
4. TOOTE KIRJELDUS.....	10	10. TEHNILISED ANDMED.....	17
5. ENNE ESIMEST KASUTAMIST.....	11	11. ENERGIATÕHUSUS.....	18
6. IGAPÄEVANE KASUTAMINE.....	12	12. KESKKONNAASPEKTID.....	19

1. ⚠ OHUTUSTEAVE

Enne seadme paigaldamist ja kasutamist lugege kaasasolevat juhend tähelepanelikult läbi. Tootja ei vastuta kehavigastuste ega varalise kahju eest, mis on tingitud paigaldus- või kasutusnõuete eiramisest. Hoidke kasutusjuhendit kindlas ja kättesaadavas kohas, et saaksite seda vajadusel vaadata.

1.1 Laste ja haavatavate inimeste turvalisus

- Vähemalt 8-aastased ja vanemad lapsed ning piiratud füüsiliste, sensorsete või vaimsete võimete või väheste kogemuste ja teadmistega isikud tohivad seda seadet kasutada järelevalve all või kui neid on õpetatud seadet ohutult kasutama ja mõistma kaasnevaid ohte. Lapsed vanuses kuni 8 aastat ning raske või väga keerulise puudega isikud tuleks hoida seadmest

eemal, kui neil ei saa pidevalt silma peal hoida.

- Jälgige, et lapsed ei mängiks seadmega.
- Hoidke pakendimaterjal lastele kättesaamatus kohas ja kõrvaldage see nõuete kohaselt.
- HOIATUS! Seade ja selle juurde kuuluvad osad lähivad kasutamise ajal kuumaks. Hoidke lapsed ja lemmikloomad kasutamise ja jahtumise ajal eemal.
- Aktiveerige laste kaitseseade, kui see on olemas.
- Lastel ei ole lubatud seadet iseseisvalt puhastada või hooldada.

1.2 Üldine ohutus

- See seade on ette nähtud ainult toidu valmistamiseks.
- See seade on ettenähtud kasutamiseks kodumajapidamise siseruumides.
- Seda seadet võib kasutada kontorites, hotellide külalis-

tetubades, hommikusöõgi-
ga külalistetubades, talu-
majapidamistes ja muudes
sarnastes majutusruumi-
des, kui selline kasutamine
ei ületa (keskmist) koduma-
japidamise kasutuskoormu-
si.

- HOIATUS: Tuleoht: Ärge hoidke keeduväljadel min-
geid esemeid.
- ETTEVAATUST! Toiduval-
mistusprotsess. Lühiajalise
toiduvalmistamise puhul ei
tohi pliidi juurest lahkuda.
- HOIATUS! Kui kasutate toi-
duvalmistamisel kuuma
rasva või õli ja jätate pliidi
järelvalveta, võib see olla
ohtlik ja põhjustada tule-
kahju.
- HOIATUS: Seade ja selle
juurde kuuluvad osad lähe-
vad kasutamise ajal kuu-
maks. Olge ettevaatlik, et te
kuumutuselemente ei puu-
tuks.
- Suits tähistab ülekuumene-
mist. ärge kunagi kasutage
toiduainetest põhjustatud
tulekahju kustutamiseks
vett. Lülitage seade välja ja
katke leegid näiteks tuletõr-
jeteki või kaanega.
- HOIATUS: Seadet ei tohi
kasutada välise lülitussead-
me kaudu (nt taimer) ega
ühendada vooluvõrku, mis

regulaarselt sisse ja välja
lülitub.

- Metallesemeid – nuge,
kahvleid, lusikaid ega poti-
kaasi ei tohiks pliidipinnale
panna, sest need võivad
kuumeneda.
- Ärge kasutage seadet en-
ne, kui see on köögimöö-
blisse sisse ehitatud.
- Ärge kasutage seadme pu-
hastamiseks veepihustit
ega aurupuhastit.
- Pärast kasutamist lülitage
nupu abil pliidi element väl-
ja; ärge jääge lootma üks-
nes keedunõu detektorile.
- HOIATUS: Kui pind on mõ-
ranenud, lülitage võimaliku
elektrilöögi vältimiseks sea-
de välja. Juhul, kui seade
on vooluvõrku ühendatud
harukarbi abil, lülitage sea-
de elektrivõrgust välja pea-
lüliti kaudu. Mõlemal juhul
võtke ühendust teenindus-
keskusega.
- Jälgige, et paigaldatavas
ruumis oleks tagatud korra-
lik ventilatsioon, mis takis-
taks sinna gaasi, muu kütu-
se või lahtise leegi põlemi-
se tagajärjel tekkivate gaa-
side imbumist.
- Veenduge, et ventilatsioo-
niavad ei ole ummistunud
ja seadmes kogunenud õh-
ku ei juhita lõõri, mida ka-

sutatakse muude seadmete (keskküttesüsteemid, termosifoonid, veesoojendid jne) suitsu ja auru ärajuhtimiseks.

- Nõuete täitmata jätmine võib põhjustada põlemisgaaside tagasivoolu, mis võib kaasa tuua süsinikmonooksiidi mürgistuse või lämbumise ohu.
- Kui seade töötab teiste seadmetega, ei tohiks ruumis tekkiv maksimaalne rõõrendus ületada 0,04 mbar.
- Süttimisohu vältimiseks puhastage õhupuhasti filtrit ja eemaldage regulaarselt kogunenud rasvasetted.
- Kui toitejuhe on kahjustatud, laske see elektriohutuse tagamiseks välja vahetada tootja, selle volitatud teeninduskeskuse või vastavat kvalifikatsiooni omava isiku poolt.

- Kui seade on ühendatud otse toiteallikaga, peab elektriseade olema varustatud eraldusseadmega, mis võimaldab seadme kõigil poolustel vooluvõrgust lahti ühendada. Tuleb tagada täielik lahtiühendamine vastavalt ülepinge III kategoorias sätestatud tingimustele. Katkestusvahendid peavad olema juhtmestikuga ühendatud vastavalt juhtmete paigaldamise eeskirjadele.
- HOIATUS: Kasutage ainult selliseid pliidi kaitsevõresid, mis on seadme tootja poolt valmistatud või tootja poolt heaks kiidetud ja kasutusjuhendis loetletud, või siis seadmega kaasasolevaid pliidi kaitsevõresid. Ebasobiva kaitsevõre kasutamine võib kaasa tuua õnnetuse.

2. OHUTUSJUHISED

2.1 Paigaldamine

HOIATUS!

Seadet tohib paigaldada ainult kvalifitseeritud tehnik.

HOIATUS!

Kehavigastuse või seadme kahjustamise oht.

- Eemaldage kõik pakkematerjalid.
- Kahjustatud seadet ei tohi paigaldada ega kasutada.

- Paigaldamise ajal tuleb järgida paigaldusjuhendit.
- Tagage minimaalne kaugus muudest seadmetest ja mööbliesemetest.
- Olge seadme liigutamisel ettevaatlik, kuna see on raske. Kasutage alati kaitsekindaid ja kinniseid jalanõusid.
- Tihendage kapi lõikepinnad hermeetikuga, et niiskus ei tekitaks pundumist.
- Kaitske seadme põhja auru ja niiskuse eest.
- Ärge paigaldage seadet ukse kõrvale ega akna alla, et vältida ukse või akna

avamisel kuumade keedunõude seadmelt mahakukkumist.

- Ärge suunake väljatõmbeõhku seinasüvendisse, välja arvatud juhul, kui süvend on selleks ette nähtud.
- Kinnisel paigaldamisel peab ventilaatori väljalaskeava asetsema otse vastu seina või olema eraldatud täiendava kapiseinaga, et vältida juurdepääsu ventilaatori labadele.
- Kõigi seadmete põhjas on jahutusventilaator.
- Kui seade paigaldatakse sahtli kohale:
 - ärge hoidke väikseid esemeid või paberit, mis võiks jahutusventilaatorit kahjustada või halvendada jahutussüsteemi.
 - Hoidke seadme põhja ja sahtli sisu vahel vähemalt 2 cm vahemaad.
- Eemaldage kõik seadme alla kappi paigaldatud eralduspaneelid.

2.2 Elektriühendus

HOIATUS!

Tulekahju- ja elektrilöögihoht.

- Kõik elektriühendused peab tegema kvalifitseeritud elektrik vastavalt ühendusskeemile või paigaldusjuhendile.
- Väljatõmbesüsteemi paigaldamise korral ja kui lisaseadmed on olemas või kohustuslikud (seinaventiil, aknalüliti ja/või akna avaja), peab elektriühendused tegema kvalifitseeritud elektrik vastavalt ühendusskeemile või paigaldusjuhendile.
- Seade peab olema maandatud.
- Enne mis tahes toimingut ühendage seade toiteallikast lahti.
- Kontrollige, kas andmeplaadil olevad elektriparameetrid vastavad teie kohaliku vooluvõrgu näitajatele.
- Lahtised või ebaõiged toitekaablid või pistikud võivad tuua kaasa klemmi ülekuumenemise.
- Kasutage õiget toitekaablit.
- Ärge laske toitekaabli keerduda.
- Veenduge, et löögikaitse on paigaldatud.
- Paigaldage toitekaablile tõmbetõkise klamber.
- Veenduge, et toitekaabel või -pistik (kui on kohane) ei puutuks vastu kuumasid pindu.
- Ärge kasutage harupistikuid ega pikendusjuhtmeid.
- Vältige toitepistikute ja -kaabli kahjustamist. Kui tekib vajadus need välja vahetada, peab seda tegema ametlik

teeninduskeskus või kvalifitseeritud elektrik.

- Isoleeritud ja pingestatud osad peavad olema kinnitatud kindlalt nii, et neid ei saaks ilma tööriistadeta eemaldada.
- Ühendage toitepistik seinakontakti alles pärast seda, kui paigaldamine on lõpetatud. Veenduge, et toitepistikule säilib pärast paigaldamist juurdepääs.
- Kui seinakontakt logiseb, ärge sisestage sellesse toitepistikut.
- Ärge eemaldage seadet vooluvõrgust kaablist tõmmates. Tõmmates hoidke alati kinni toitepistikust.
- Kasutage ainult nõuetekohaseid isolatsiooniseadmeid: kaitselüliteid, kaitsmeid (keermega kaitsmed tuleb pesast eemaldada), lekkevoolu kaitsmeid ja kontaktoreid.
- Elektripaigaldisel peab olema eraldusseade, mis lahutab seadme toitevõrgu kõigist poolustest ja mille kontaktivahe on vähemalt 3 mm.

2.3 Kasutamine

HOIATUS!

Vigastuse, põletuse või elektrilöögihoht!

- Ärge muutke selle seadme tehnilisi omadusi.
- Enne esimest kasutamist eemaldage kogu pakend, sildid ja kaitsekile (kui on olemas).
- Veenduge, et ventilatsioonivad pole kinni. Ventilatsiooni peab regulaarselt kontrollima kvalifitseeritud isik.
- Ärge jätke töötavat seadet järelevalveta.
- Pärast iga kasutuskorda lülitage keeduväli välja.
- Ärge pange keeduväljadele söögiriistu või panne, kuna need võivad muutuda kuumaks.
- Ärge kasutage seadet märgade kätega ega veega kokku puutudes.
- Ärge kasutage seadet töö- ega hoiupinnana.
- Kui seadme pinda peaks tekkima mõra, tuleb elektrilöögi ohu vältimiseks seade kohe vooluvõrgust eemaldada.
- Inimesed, kellel on südamestimulaator, peaksid hoiduma töötavatest induktsiooniväljadest vähemalt 30 cm kaugusele.
- Kui panete toidu kuuma õli sisse, võib see pritsida.
- Ärge kasutage avatud leeki õhupuhasti töötamise ajal.

- Ärge kasutage alumiiniumfooliumi ega muid materjale toiduvalmistuspinna ja keedunõu vahel, välja arvatud juhul, kui selle seadme tootja on määranud teisiti.
- Kasutage ainult selle seadme jaoks tootja poolt ettenähtud lisatarvikuid.

HOIATUS!

Tulekahju ja plahvatuse oht.

- Kuumutamisel võivad rasvad ja õlid eraldada süttivaid aure. Hoidke leegid ja kuumutatud objektid eemal.
- Kuumaid õliaurud võivad spontaanselt süttida.
- Toidujääkidega kasutamata õli võib süttida madalamatel temperatuuridel.
- Ärge pange seadme lähedale süttivaid tooteid.

HOIATUS!

Seadme kahjustamise oht.

- Põletuste vältimiseks ärge asetage tuliseid nõusid juhtpaneelile.
- Ärge pange kuuma panni katet pliidi klaaspinnale.
- Ärge laske nõul kuivaks keeda.
- Pinnakahjustuste vältimiseks ärge laske esemetel või kööginõudel seadmesse kukkuda.
- Ärge aktiveerige keeduväljasid tühjade keedunõudega ega ilma keedunõudeta.
- Ärge eemaldage resti või filtrit õhupuhasti või pliidi töötamise ajal.
- Ärge kasutage avatud leeki õhupuhasti töötamise ajal.
- Ärge katke õhupuhasti sisselaset kööginõudega.
- Ärge avage seadme alaosa ajal, kui pliit või õhupuhasti töötavad.
- Kinnijäämise ärahoidmiseks ärge asetage väikseid või kergeid esemeid õhupuhasti lähedale.

- Valumalmist või kahjustatud põhjaga kööginõud võivad tekitada klaasile/ klaaskeraamikale kriimustusi. Tõstke alati esemed üles, kui peate neid keeduväljal liigutama.
- Teave selles seadmes oleva lambi (lampide) ja eraldi müüdavate varulampide kohta. Need lambid taluvad koduste majapidamisseadmete äärmuslikke keskkonnatingimusi, näiteks temperatuuri, vibratsiooni ja niiskust, või on ette nähtud edastama infot seadme tööoleku kohta. Need pole ette nähtud kasutamiseks muudes rakendustes ega sobi ruumide valgustamiseks.
- Seadme parandamiseks võtke ühendust volitatud teeninduskeskusega. Kasutage ainult originaalvaruosi.

2.4 Puhastamine ja hooldus

- Puhastage seadet regulaarselt, et vältida pinna kahjustumist.
- Lülitage seade välja ja laske sel enne puhastamist jahtuda.
- Puhastage seadet sooja vee ja niiske pehme lapiga. Kasutage ainult neutraalseid pesuaineid. Ärge kasutage abrasiivseid tooteid, abrasiivseid puhastuslappi, lahusteid ega metallesemeid, kui pole märgitud teisiti.

2.5 Kõrvaldamine

HOIATUS!

Vigastus- või lämbumisoht.

- Seadme nõuetekohase kõrvaldamise kohta saate täpsemad juhiseid kohalikust omavalitsusest.
- Lahutage seade vooluvõrgust, seejärel lõigake elektriakaabel ära ja visake ära.

3. KOKKUPANEMINE

3.1 Enne paigaldamist

Leidke edaspidiseks kasutamiseks pliidiplaadi põhjal asuv andmeplaat ja kirjutage üles seerianumber

3.2 Pliidi kokkupanemine

- ① Paigaldusmõõtmete ja piltjuhiste saamiseks vt kasutusjuhendi esimestel lehtedel asuvaid paigalduskeeme. Tööpinnale paigaldamise kohta vt skeemi **A**. Integreeritud paigaldamise kohta vt skeemi **B**.

Pliidiplaadi kokkupaneku kohta leiate üksikasjalikku teavet paigaldusjuhendist.

Järgige pliidiplaadi ühenduskeemi ja aknalüliti ühenduskeemi (kui see on olemas), mis on esitatud paigaldusraamatus ja/või pliidiplaadi all olevatel siltidel.

Ainult valitud riikides: Väljalasketoru paigaldamise korral võib olla vajalik aknalüliti (pidage nõu volitatud tehnikuga). See tuleb osta eraldi, kuna see ei kuulu õhupuhasti komplekti. Aknalüliti peab paigaldama volitatud tehnik. Vaadake paigaldusjuhendit.

Kui seade paigaldatakse sahtli kohale, võivad seal olevad esemed toiduvalmistamise ajal pliidi ventilatsiooni tõttu soojaks minna.

Filtreerimisüksuse kokkupanek

Seadet tuleb kasutada alati koos kõigi valitud paigaldusrežiimi jaoks ettenähtud filtritega. Vt „Filtri valimine“. Enne esimest kasutamist sisetage sõefiltrid korpusesse nii, et käepidemed oleksid suunatud sissepoole. Pange rasvafiltri korpus õhupuhasti sisse ja asetage rest õhupuhastajale.

3.3 Tihendi kinnitamine

Paigaldamine tööpinnale

1. Puhastage väljalõigatud ala ümbert tööpind.
2. Kinnitage pliidi alumise serva küljes olev 2x6 mm tihendiriba klaaskeraamilise välimise serva ümber. Ärge venitage seda. Veenduge, et tihendurisiba otsad asetsevad pliidi ühe külje keskel.
3. Tihendiriba lõikamisel lisage paar millimeetrit varupikkust. Ühendage tihendiriba otsad.

Integreeritud paigaldamine

1. Puhastage tööpinna valtsid.
2. Lõigake komplekti kuuluv 3x10 mm tihendiriba neljaks valtside pikkusele vastavaks ribaks.
3. Lõigake ribade otsad 45° nurga alla. Need peaksid mahtuma täpselt valtside nurkadesse.
4. Kinnitage ribad valtsidele. Ärge tihendiribasid venitage. Ühendamisel ärge seadke tihendribade otsi teineteise peale.

Kui olete pliidiplaadi kohale asetanud, tihendage klaaskeraamilise plaadi ja tööpinna vahele jääv pilu silikooniga. Veenduge, et silikoon ei satuks klaaskeraamika alla.

3.4 Ühenduskaabel

⚠ HOIATUS!

Kõik vajalikud elektritööd peab tegema kvalifitseeritud elektrik.

- Pliit tarnitakse koos ühendusjuhtme.
- Kahjustatud toitekaabli asendamiseks kasutage kaablitüüpi H05VV-F, mis talub 70 °C või kõrgemat temperatuuri.
- Ühe juhtme läbimõõt peab olema minimaalselt 1,5 mm².
- Kontakt pistikute kaudu, juhtmeotsi puurides või jootes ning kaabli ühendamine ilma kaabliotsahülsita on keelatud.
- Pöörduge lähimasse volitatud teeninduskeskusesse. Ühenduskaabli tohib välja vahetada ainult kvalifitseeritud elektrik.

Ühefaasiline ühendus

1. Eemaldage mustalt ja pruunilt juhtmelt kaabliotsa muhv.
2. Eemaldage mustalt ja pruunilt kaabliotsalt osa isolatsiooni.
3. Ühendage mustade ja pruunide kaabliote otsad.
4. Paigaldage igale kaabliotsale kaabliotsa muhv (vajalik on spetsiaalne tööriist).

NL ühendus

1. Eemaldage sinistelt juhtmetelt kaabliotsa muhv.
2. Eemaldage sinistelt kaabliotstelt osa isolatsiooni.
3. Paigaldage igale juhtmeotsale (vajalik on spetsiaalne tööriist) uus kaabliotsa muhv.

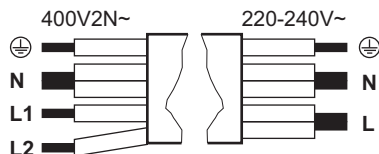

Ühefaasiline ühendus: 220 - 240 V~ 5x1,5 mm ²	Kahefaasiline ühendus: 400 V2N~ 5x1,5 mm ² või 4x2,5 mm ²
---	--

⊕	Roheline - kollane	Roheline - kollane	⊕
N	Sinine ja sinine	Sinine ja sinine	N
L	Must ja pruun	Must	L1
		Pruun	L2

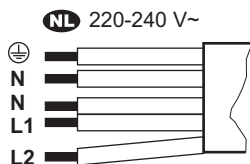

NL	220 - 240 V (5x1,5 mm ²)
----	--------------------------------------

⊕	Roheline - kollane
N	Sinine ja sinine
L1	Must

NL	220 - 240 V (5x1,5 mm ²)
----	--------------------------------------

L2 Pruun

3.5 Võimsuse piirang

Võimsuse piirang määratleb majapidamise elektrikaitsete võimsuse piirides pliidiplaadi poolt kasutatava koguvõimsuse. Pliidiplaat on vaikumisi seatud võimalikult suurele võimsustasemele. Veenduge, et valitud võimsus vastab maja elektrikaitsele.

Võimsustaseme vähendamine ja suurendamine:

1. Avage menüü: vajutage 3 sekundit nuppu . Seejärel vajutage pikalt nuppu .
2. Vajutage esikülje taimeril , kuni ilmub P.
3. Seadete vahel navigeerimiseks vajutage eesmisel taimeril .
4. Väljumiseks vajutage .

Võimsustasemed:

P73 - 7350 W, P15 - 1500 W, P20 - 2000 W, P25 - 2500 W, P30 - 3000 W, P35 - 3500 W, P40 - 4000 W, P45 - 4500 W, P50 - 5000 W, P60 - 6000 W

4. TOOTE KIRJELDUS

4.1 Toote ülevaade

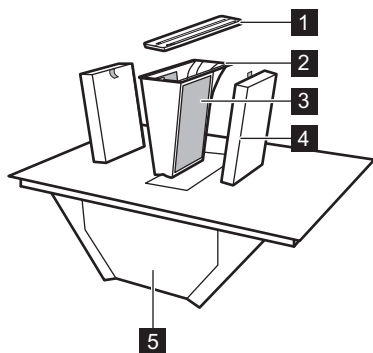

- 1 Võre
- 2 Rasvafiltri korpus
- 3 Rasvafilter (mitte-eemaldatav)
- 4 Söefilter
- 5 Tilkumisalus

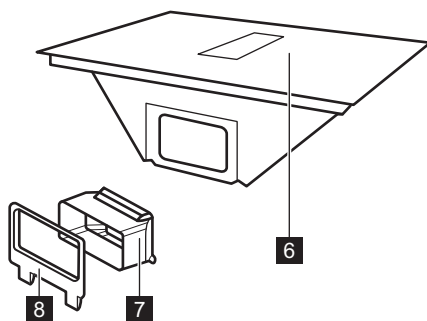

- 6 Pliidiplaat
- 7 Õhukanali adapter
- 8 Õhukanali adapter tagaseinale

4.2 Keeduala paigutus

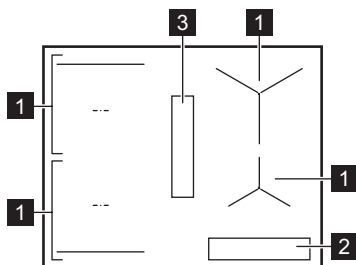

- 1 Induksioonkeeduväli
- 2 Juhtpaneel
- 3 Õhupuhasti

4.3 Sümbolid juhtpaneelil ja ekraanil

Sümbol/indikaator

① Sees / Väljas

Sümbol/indikaator

	Pause
⏰, + / -	Taimer
🔌	Bridge
AUTO	Õhupuhasti automaatrežiim
🌀	Õhupuhasti käsirežiim
🌀	Boost
P	PowerBoost
🔒	Lukk/Lapselukk
⌚ + number	Ilmnes tõrge.
🌀	Filter tuleb ära puhastada või välja vahetada.
📄, 📄, 📄	OptiHeat Control

5. ENNE ESIMEST KASUTAMIST

5.1 Filtri valimine

Enne esimest kasutamist seadistage vastavalt paigaldusrežiimile õige filtri tüüp. Vaadake „Menüü struktuur“.

Ringlusrežiim: süsinikfilter (koos rasvafiltriga)

Aktiivvahtu sisaldavad söefiltrid neutraliseerivad suitsu ja toiduvalmistamise lõhnu. Saate valida kahe võimaluse vahel:

- **OdourClean STANDARD** (valge, ühekordne)
- **OdourClean PLUS** (must, taastuv)

Seadme tsirkulatsioonirežiimis kasutamiseks võtke paigalduse kohandamiseks ühendust volitatud tehnikuga. Minge kasutajaseadetes ja lülitage süsinikfiltri teavitus sisse, valides CF ja seejärel Sees. Seejärel valige üks filtritest:

- OdourClean STANDARD: Valige Ft ja seejärel 2.

- OdourClean PLUS: Valige Ft ja seejärel 1.

Väljalaskerežiim: rasvafilter

Rasvafiltrid koguvad rasva, õli ja toidujääke ning takistavad nende sattumist õhupuhasti-süsteemi.

Seadme väljatõmberežiimis kasutamiseks võtke paigalduse kohandamiseks ühendust volitatud tehnikuga. Seejärel minge kasutajaseadetes ja lülitage süsinikfiltri teavitus välja, valides CF ja seejärel Väljas.

ⓘ Väljatõmberežiim võib mõjutada ruumi õhurõhku ja seetõttu on vaja korralikku ventilatsiooni, et vältida põlemisgaaside tagasi-voolu teistest seadmetest. Veenduge, et paigalduskeskkond vastab kaasasolevatele ohutusjuhiste.

6. IGAPÄEVANE KASUTAMINE

6.1 Õhupuhasti kasutamine

Pliidiplaadi sisse- ja väljalülitamiseks vajutage ja hoidke nuppu . Seadke kööginõu keeduväljale ja seadke juhtriiba abil kuumusseadistus. Keeduvälja väljalülitamiseks vajutage 0.

Õkotaimer

Energia säästmiseks lülitub keeduväli välja enne, kui taimer lõppu jõuab.

6.2 Kööginõud

Kööginõude põhi peaks olema võimalikult paks ja tasane. Enne kööginõude pliidile asetamist puhastage ja kuivatage see. Ärge libistage ega hõõruge kööginõusid klaasi servade ja nurkade vastu, et vältida pinna purunemist või kahjustamist. Elektrooniliste osade kahjustamise vältimiseks ärge asetage juhtpaneelile kuumi kööginõusid.

Veenduge, et kööginõud sobivad induksioonpliidiga (st et magnet kleepub nende põhja külge). Optimaalse soojusülekande tagamiseks kasutage kööginõusid, mille põhja läbimõõt on sarnane keeduala läbimõõduga. Väiksema läbimõõduga kööginõud võivad kuumeneda aeglasemalt, samas kui suurema läbimõõduga nõud võivad üle kuumeneda ja juhtpaneeli kahjustada.

Kööginõu materjal

- **õige:** malm, teras, emailitud teras, roostevaba teras, mitmekihiline põhi (tootja õige märgistusega).
- **mittesobiv:** alumiinium, vask, messing, klaas, keraamika, portselan.

Müra töötamise ajal

Müra võib erineda olenevalt köögitarvete materjalist ja valitud kuumusastmest. Need on normaalsed ega viita ühelegi rikkele.

- praksumishelid: kööginõud on valmistatud erinevatest materjalidest (mitmekihiline konstruktsioon).
- vilisev heli: aktiveeritud on kõrge kuumus ja kööginõud on valmistatud erinevatest materjalidest (mitmekihiline konstruktsioon).
- sumin: aktiveeritud on kõrge kuumuse seadistus.
- klõpsamine: toimub elektriline lülitus.
- sisin, sumin: jahutusventilaator töötab.
- rütmiline heli: kööginõu on tuvastatud.

6.3 Kööginõu tuvastamine

See funktsioon näitab pliidil olevate kööginõude olemasolu ja lülitab välja küpsetusalad, kui seal ei tuvastata 120 s jooksul kööginõusid.

6.4 Automaatne väljalülitus

Ohutusmeetmena lülitub pliit teatud tingimustes automaatselt välja (nt kui kõik keeduväljad ja õhupuhasti on välja lülitatud, kui pärast aktiveerimist ei ole valitud ühtegi kuumusseadistust ega ventilaatori kiirust või kui kööginõu keeb kuivaks).

6.5 OptiHeat Control (3-astmeline jääkuumuse indikaator)

Indikaator näitab, et keeduväli on endiselt kuum. Kuni indikaator on nähtav, kaasneb põletusohu jääkuumuse tõttu. Indikaator kaob, kui keeduala on jahtunud.

6.6 Toitehaldus

Kui pliit saavutab maksimaalse saadaoleva võimsuse, vähendatakse automaatselt keeduväljade võimsust, et kaitsta koduse vooluvõrgu kaitsmeid. Vähendatud võimsusega keedualade puhul hakkab juhtriiba vilkuma ja näitab maksimaalseid võimalikke kuumusastmeid.



6.7 P PowerBoost

Maksimaalse kuumusseadistuse piiratud ajaks aktiveerimiseks. Võite kasutada seda vee kiiremini keema ajamiseks.

Vajutage aktiveerimiseks **P**. Aja lõppedes naaseb keeduväli tagasi kõrgeima kuumusseadistuse juurde. Funktsiooni väljalülitamiseks muutke kuumusseadistust.

6.8 Taimer

Määramaks, kui kaua keeduväli peab töötama.

Seadistage kõigepealt keeduvälja kuumusseadistus ja vajutage . Valige aeg, kasutades \uparrow / \downarrow , ja kinnitage seejärel, vajutades . Aja lõppedes lülitub keeduväli välja. Taimeri tühistamiseks vajutage , seejärel vajutage \downarrow , kuni 00 kustub ekraanil.

Samuti saate kasutada funktsiooni köögitaimerina, kui pliit töötab, kuid ühtegi keeduvälja

ei kasutada. Vajutage  ja valige nuppudega $+$ / $-$ aeg.

6.9 || Pause

See funktsioon seab kõik aktiivsed keeduväljad madalaimale kuumusastmele.



Kui õhupuhasti töötab käsirežiimis, on ventilaatori töökiirus vähendatud tasemeni 1. Automaatrežiimis ventilaatori töökiirus ei muutu.

Funktsioon ei peata ühtegi aktiivsetest taimeritest.

Vajutage aktiveerimiseks/deaktiveerimiseks ||.

6.10 Lukk/Lapselukk

Juhtpaneeli lukustamiseks/avamiseks vastavalt vajadusele.

Juhtpaneeli lühiajaliseks lukustamiseks toiduvalmistamise ajal: vajutage üks kord . Avamiseks vajutage uuesti. Pliidi juhusliku käima hakkamise vältimiseks: vajutage pikalt  3 s ajal, kui kõik keeduväljad on välja lülitatud; seejärel lülitage pliiit välja. Pliidiplaadi väljalülitamisel jääb funktsioon sisselülitatuks. Funktsiooni deaktiveerimiseks lülitage pliiit sisse, vajutage ja hoidke  3 s ning lülitage pliiit välja.

6.11 Bridge

Kahe külgmise keeduala ühendamiseks, et kasutada neid ühe alana. Saate seda kasutada suurte kööginõudega (näiteks küpsetusplaadiga) toiduvalmistamiseks. Veenduge, et kööginõu kataks mõlema keeduala keskosad. Kui kööginõu jääb keeduvälja keskosade vahele, ei lülitu funktsioon sisse.

1. Määrake esmalt ühe keeduvälja kuumusseadistus.
2. Vajutage .
3. Muutke vastavalt vajadusele kuumusseadistust.

Funktsiooni deaktiveerimiseks vajutage .

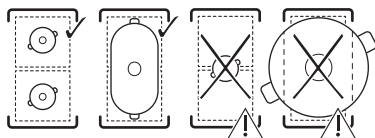

6.12 Õhupuhasti funktsioonid

Käsirežiim

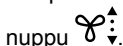

Õhupuhasti võib töötada, kui pliiit on sisse lülitatud või välja lülitatud.

1. Õhupuhasti aktiveerimiseks vajutage



2. Reguleerige ventilaatori kiirust, vajutades



mitu korda ,
Väljalülitamiseks vajutage mitu korda ,
kuni näidikud kustuvad.

Automaatrežiim

Õhupuhasti reguleerib ventilaatori kiirust keeduvälja temperatuuri järgi. Automaatrežiimil on neli ventilaatorikiiruse valikut: H1-H4 (madalast intensiivseni).

1. Kui funktsioon ei ole vaikimisi sisse lülitatud, vajutage selle aktiveerimiseks nuppu AUTO.
2. Pange kööginõu keeduväljale ja valige kuumusseadistus.

Väljalülitamiseks vajutage AUTO.

Vaikimisi ventilaatorikiiruse (H4) muutmiseks sisestage kasutaja seaded. Vaadake „Menüü struktuur“.

Boost

See funktsioon lülitab ventilaatori maksimaalsele pöörlemiskiirusele.

Funktsiooni sisselülitamiseks vajutage .

Väljalülitamiseks vajutage uuesti .

Funktsioon saab töötada katkematult maksimaalselt minutit. Pärast seda seatakse ventilaatori pöörlemiskiiruseks 3.

Auto Breeze

Ventilaator jätkab töötamist miinimumkiirusel veel 20 minutit pärast seda, kui olete pliiidi välja lülitanud ja lülitub seejärel automaatselt välja. Funktsiooni eemaldab toiduvalmistamise järellõhnad.

Kui funktsioon töötab, kuvatakse AUTO kohal olev indikaator.

Vajutage funktsiooni peatamiseks AUTO või



Funktsiooni täiesti väljalülitamiseks sisestage kasutaja seaded. Vaadake „Menüü struktuur“.

ⓘ Soovitatav on seda funktsiooni mitte väl- ja lülitada ja lasta sellel katkestusteta töötada.

6.13 Menüü struktuur

Sümbol	Seadistus
b	Heli
P	Võimsuse piirang
H	Ventilaatori automaatrežiim
dF	Auto Breeze
CF	Sõefiltri märguanne
Ft	OdourClean STANDARD: 2 OdourClean PLUS: 1
E	Häirete/riikete ajalugu

Kasutajaseadete sisestamiseks: vajutage ja hoidke ① 3 s. Seejärel vajutage pikalt ④.

Menüüs navigeerimine: menüü koosneb seadistussümbolist ja väärtusest. Seadete

vahel navigeerimiseks vajutage eesmisel taimeril nuppu ⑤. Seade väärtuse muutmiseks vajutage eesmisel taimeril nuppu + või -. **Menüüst väljumiseks:** vajutage ①.

6.14 ④ Energiasäästu näpunäited

- Kui kuumutate vett, kasutage ainult vajalikku kogust.
- Võimalusel pange nõule alati kaas peale.
- Kasutage toiduainete soojashoidmiseks või sulatamiseks jääkuumust.
- Toiduvalmistamise alguses seadke õhupuhasti ventilaator madalale kiirusele. Pärast toiduvalmistamise lõppu laske õhupuhastil mõni minut töötada.
- Suurendage ventilaatori kiirust ainult selleks, et vabaneda suurest kogusest aurust või suitsust.
- Filtri tõhususe tagamiseks puhastage õhupuhasti filtrit regulaarselt ja asendage see vajadusel.

Lisateavet vt jaotisest „Energiaõhustus“.

7. TOIDUVALMISTUSJUHIS

Tabelis olevad andmed on üksnes suunavad.

Kuumus	Kasutage:	Aeg (min.)
1	Toidu soojashoidmiseks. Pange kööginõule kaas peale.	vastavalt vajadusele
1 - 2	Hollandi kastme valmistamine; või, šokolaadi, želatiini sulatamine. Segage aeg-ajalt.	5 - 25
2	Kohevate omlettide, küpsetatud munade tahkemaks muutmise. Valmistage kaanega kaetult.	10 - 40
2 - 3	Riisi ja piimatoitude keetmine vaikselt tulel, valmistoidu soojendamine. Vedeliku kogus peab olema riisi kogusest vähemalt kaks korda suurem, piimatoitude tuleb poole valmistamise järel segada.	25 - 50
3 - 4	Köögiviljade, kala, liha hautamine. Lisage paar supilusikatäit vett. Kontrollige protsessi ajal vee kogust.	20 - 45
4 - 5	Kartulite ja muude köögiviljade aurutamine. Täitke pott 1-2 cm veega. Kontrollige protsessi ajal veetaset. Hoidke potil kaas peal.	20 - 60
4 - 5	Suurema koguse toidu, hautiste ja suppide valmistamine. Kuni 3 l vedelikku koos koostisosadega.	60 - 150
6 - 7	Kerge praadimine: eskalopid, vasikalihast cordon bleu, kotletid, karbonaad, vorstid, maks, keedetud munad, pannkoogid, sõõrikud. Vajadusel keera-ke ümber.	vastavalt vajadusele
7 - 8	Fritüürimine: kartulipannkoogid, seljatükid, steigid. Vajadusel keerake ümber.	5 - 15

Kuumus	Kasutage:	Aeg (min.)
9	Keetke vesi, keetke pasta, pruunistage liha (guljašš, hautatud liha, frittige friikartulid).	
P	Suure koguse vee keetmine. PowerBoost on sisse lülitatud.	

8. PUHASTAMINE JA HOOLDUS

8.1 Pliidi puhastamine

- Puhastage pliiti iga kord pärast kasutamist.
- Kasutage alati puhta põhjaga nõusid.
- Ärge laske kööginõudel kuivaks keeda ega saavutada liiga kõrget temperatuuri.
- Ärge kasutage induktsiooniga kokkusobimatutest materjalidest valmistatud kööginõusid. Sellised materjalid võivad pliidiplaadi pinda kriimustada või seda määrada.
- Kriimustused või tumedad plekid klaaspinnal ei mõjuta pliidiplaadi tööd.
- Ärge kasutage klaaspinna puhastamiseks nuge ega muid teravaid metalltööriistu.
- Pärast tavalist puhastamist kasutage soovitud kaabitsat vaid lisatööriistana.
- Oodake, kuni pliidiplaat maha jahtub, ja puhastage pind niiske lapi ja mitteabrasiivse pesuvahendiga. Pärast puhastamist kuivatage pliiti pehme lapiga.
- **Eemaldage kohe:** sulanud plastik, plastfoolium, sool, suhkur ja suhkrut sisaldav toit. Kasutage kaabitsat ja olge ettevaatlik, et vältida põletusi.
- **Eemaldage, kui pliit on piisavalt jahtunud:** katlakiviringid, veeringid, rasvapekid, sisse kõrbenud toidujäägid, metalse läikega plekid. Puhastage pind ülalkirjeldatud viisil. Lääkiva metallilise värvimuutuse eemaldamiseks kasutage pehmet lappi ning vee ja äädika lahust.

8.2 Õhupuhasti puhastamine

Rest

Võrk on valmistatud alumiiniumist. Peske seda käsitsi või nõudepesumasina ja pühkige pehme lapiga.

Tilgaalus

Õhupuhasti all asuv tilgaalus kogub toiduvalmistamise ajal tekkivat kondensvett. Ärge unustage tilgaalust regulaarselt tühjendada.

1. Haarake tilgaaluse alumisest küljest mõlema käega kinni ja lükake seda

ettepoole. Seejärel liigutage seda allapoole, et vältida vee mahaminemist.

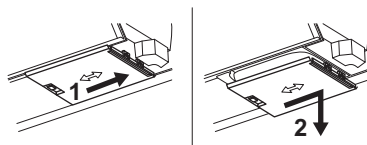

2. Peske alust käsitsi (kasutades sooja vett, seepi ja pehmet lappi/käsna) või nõudepesumasinas (tavaline tsükkel).

Kui vesi või muud vedelikud õhupuhastisüsteemi sisse satuvad: lülitage õhupuhasti välja ja puhastage piirkond hoolikalt sooja vee, niiske lapi või švammi ja neutraalse puhastusvahendiga.

8.3 Filtrite puhastamine

Filtreerimiseseade koosneb järgmistest elementidest: rasvafiltritest koos rasvafiltri korpussega **A** ja eemaldatavatest söefiltritest **B**.

ⓘ Seadet tuleb kasutada alati koos kõigi valitud paigaldusrežiimi jaoks ettenähtud filtritega. Vt „Filtri valimine“.

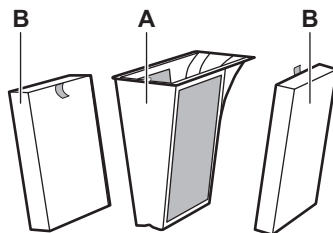

Pliidil on sisseehitatud loendur, mis tuletab märguandega meelde vajadust vastavaid filtreid regulaarselt puhastada. Teavitus ei blokeeri pliidi kasutamist. Teade jääb põlema 30 sekundiks pärast õhupuhasti ja pliidiplaadi väljalülitamist.

Rasvafilter

- Pärast 40 töötundi kuvatakse staatiline indikaator , mis annab märku, et on aeg rasvafilteid puhastada.

OdourClean STANDARD söefilter

- Pärast 180 töötundi kasutamist hakkab indikaator  vilkuma, mis näitab, et on aeg filtrid välja vahetada.
- Kontrollige filtreid regulaarselt kogunenud rasva taseme suhtes. Vahetage need välja, kui ilmub vilkuv indikaator (umbes kord aastas, olenevalt kasutussagedusest) või vajadusel varem.

OdourClean PLUS söefilter

- Pärast 140 töötundi hakkab indikaator  vilkuma, mis näitab, et on aeg filtreid regenereerida.
- Puhastage filtrid ainult siis, kui kogunenud rasv on nähtav.
- Regenereerige filtreid ainult siis, kui ilmub vilkuv indikaator. Regenereerimistsükli maksimaalne arv on 8. Pärast seda vahetage filtrid välja.

Filtrite lahtivõtmine/kokkupanek

1. Eemaldage võre ja võtke filtri korpus välja.
2. Võtke käepidemest haarates filtrid välja.
3. Pärast puhastamist pange filtriüksus uuesti kokku: Sisestage söefiltrid õhupuhasstisse käepidemed sissepoole. Pange rasvafiltri korpus tagasi sisse ja pange võre tagasi peale.

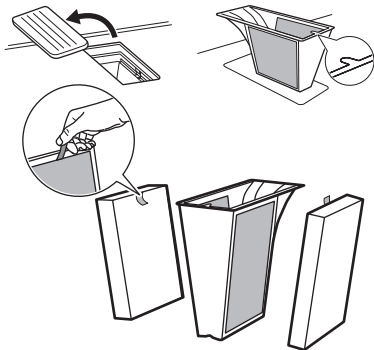



Rasvafiltrite puhastamine

1. Puhastage filtreid kohe, kui kogunenud rasv on muutunud nähtavaks. Peske

rasvafiltri korpus koos rasvafiltritega hoolikalt soojas vees, kasutades õrnatoimelist puhastusvahendit ning loputage seejärel sooja veega.

Toidujääkide eemaldamiseks võite kasutada pehmet käsna, pehmet lappi või mitteabrasiivset puhastusharja. Saate seda pesta ka nõudepesumasinas standardtsükliga koos teiste nõudega. Võrk võib loomulikult teel kergelt värvi muuta, kuid see ei avalda mõju filtri toimimisele.

2. Laske filtritel mõnda aega toatemperatuuril kuivada.
3. Pange filtrid tagasi sisse. Kui teavitus  põleb, vajutage loenduri taaskäivitamiseks korraks .

OdourClean PLUS söefiltrite puhastamine

1. Peske filtreid ettevaatlikult käsitsi soojas vees ilma puhastusvahenditeta. Toidujääkide eemaldamiseks võite kasutada pehmet käsna, pehmet lappi või mitteabrasiivset puhastusharja. Saate filtrit pesta ka nõudepesumasinas temperatuuril 65-70 °C (kasutades programmi, mis on pikem kui 90 min), ilma pesuaineteta ja ilma pestavate nõudeta.
2. Laske filtritel vähemalt 24h toatemperatuuril kuivada.
3. Pange filtrid uuesti kokku ja asetage tagasi oma kohale.

OdourClean PLUS söefiltrite regenereerimine

1. Puhastage kõigepealt filtrid, nagu eespool kirjeldatud.
2. Pange filtrit ahju, mis on seadistatud 100 °C 120 min, asetades nad keskmisele traatrestile. Kasutage ventilaatorita ahjufunktsiooni.
3. Pange filtrid uuesti kokku ja asetage tagasi oma kohale. Loenduri lähtestamiseks vajutage korraks nuppu .

9. TÖRKEOTSING

❗ Kui te ei suuda all toodud probleemile ise lahendust leida, siis võtke ühendust teeninduskeskusega.

Pliidiplaati ei saa käivitada või kasutada.

- Kontrollige, kas pliidiplaat on õigesti elektrivõrku ühendatud.
- Veenduge, et tõrke põhjuseks on kaitse. Kui kaitse põleb korduvalt läbi või kui te kuulete pidevat piiksumisheli, võtke installatsiooni kontrollimiseks ühendust kvalifitseeritud elektrikuga.
- Veenduge, et juhtpaneel on puhas ja sellel pole kööginõusid / kõrvalisi esemeid.

Pliit lülitub mõne aja möödudes ise välja.

- Tegemist ei ole rikkega. Teatud olukordades lülitub pliit ohutuse tagamiseks automaatselt välja. Vt jaotist „Automaatne väljalülitus“.

Ühe keeduväljadest maksimaalne kuumusseadistus pole saadaval või see lülitub pidevalt kahe taseme vahel.

- Tegemist ei ole rikkega. Vt jaotist „Toitehaldus“.
- Vähendage samasse faasi ühendatud teiste keedualade võimsust.

Õhupuhasti ventilaator ei tööta / lülitub ise välja.

- Lülitage pliit välja ja eraldage vooluvõrgust. Laske seadmel maha jahtuda ja ühendage seejärel uuesti vooluvõrku.
- Veenduge, et ruum on piisaval ventileeritud. Võimalik, et peate paigaldama aknalüli. Võtke ühendust volitatud teeninduskeskusega.

🌀 ilmub.

- Puhastage/vahetage filter. Vt jaotist „Puhastamine ja hooldus“.

⚡ ja number ilmuvad.

- Lülitage pliit välja, oodake mõni minu ja lülitage seejärel tagasi sisse. Kui probleem ei kao, pöörduge volitatud teeninduskeskuse.

Juhtpaneel vilgub.

- Kasutage kööginõud, mille põhja läbimõõt vastab keeduvälja suurusele.
- Veenduge, et kööginõu põhi sobib kasutamiseks induktioonpliidil.

10. TEHNILISED ANDMED

10.1 Andmesilt

Mudel TH84CB03CB
Tüüp 67 D4A 01 AA
Induktsioon
Seerianumber
AEG

Tootekood (PNC) 949 598 447 01
220–240 V / 400 V 2N, 50 Hz
Valmistatud: Saksamaa
7.35 kW



10.2 Keeduväljade tehnilised näitajad

Keeduvälja võimsus võib kööginõu materjalist ja mõõtetest olenevalt järgnevatest andmetest veidi erineda.

Keeduväli	Nimivõimsus (maksimaalne kuumusseadistus) [W]	PowerBoost [W]	PowerBoost maksimaalne kestus [min]	Kööginõu läbimõõt [mm]
Vasak eesmine	2300	3200	10	125 - 210
Vasak tagumine	2300	3200	10	125 - 210
Parem eesmine	1400	2500	4	125 - 145
Parem tagumine	1800	2800	10	145 - 180

11. ENERGIATÕHUSUS

11.1 Tooteteave vastavalt (EL) nr 66/2014

Toidukuumtöötlemisala puudutavad energianäidud on märgitud vastavate toidukuumtöötlemisvõõndide tähistega.

Mudeli tunnus	TH84CB03CB	
Pliidi tüüp	Sisseehitatud pliit	
Toidukuumtöötlemisvõõndite arv	4	
Kuumutustehnoloogia	Induktsioon	
Ringikujuliste toidukuumtöötlemisvõõndite läbimõõt (Ø)	Vasak eesmine	21.0 cm
	Vasak tagumine	21.0 cm
	Parem eesmine	14.5 cm
	Parem tagumine	18.0 cm
Toidukuumtöötlemisvõõndi energiatarbimine (EC electric cooking)	Vasak eesmine	189.1 Wh/kg
	Vasak tagumine	189.1 Wh/kg
	Parem eesmine	180.2 Wh/kg
	Parem tagumine	178.3 Wh/kg
Pliidi energiatarbimine (EC electric hob)	184.2 Wh/kg	

Seadet on testitud vastavalt: EN IEC 60350-2.

11.2 Teabenõuded vastavalt (EL) nr 2023/826

Väljalülitatud režiimis tarbitav võimsus	0,3 W
Maksimaalne aeg, mis kulub seadmel automaatselt kohaldatavale väikese energiatarbega režiimini jõudmiseks	2 min

Seadet on testitud vastaval: EN 50564.

11.3 Toote teabeleht ja toote teave vastavalt (EL) nr 65/2014 ja (EL) nr 66/2014

Toote teabeleht vastavalt (EÜ) nr 65/2014

Tarnija nimi või kaubamärk	AEG	
Mudelitähis	TH84CB03CB	
Aastane energiatarbimine - AEGhood	32.7	kWh/a
Energiatõhususe klass	A+	
Äratõmbetõhusus - FDEhood	32.0	
Äratõmbetõhususe klass	A	
Pindalaühiku valgusviljakus - LEhood	-	lux/W
Pindalaühiku valgusviljakuse klass	-	
Rasva eraldamise tõhusus - GFEhood	85.1	%
Rasva eraldamise tõhususe klass	B	
Minimaalne õhuvool tavapärasel kasutamisel	270.0	m³/h

Maksimaalne õhuvool tavapärasel kasutamisel	550.0	m ³ /h
Õhuvool intensiivsel seadistusel	650.0	m ³ /h
A-kaalutud helivõimsuse emissioon miinimumkiirusel	50	db(A), 1 pW võrdlustase
A-kaalutud helivõimsuse emissioon maksimumkiirusel	66	db(A), 1 pW võrdlustase
A-kaalutud helivõimsuse emissioon intensiivsel kiirusel	69	db(A), 1 pW võrdlustase
Väljalülitatud seisundis mõõdetud tarbitav võimsus - P _o	0.49	W
Ooteseisundis mõõdetud tarbitav võimsus - P _s	-	W
Täiendav teave vastavalt (EL) nr 66/2014		
Ajaline kasvutegur - f	0.8	
Energiaühik - EEIhood	42.6	
Mõõdetud õhuvooluhulk suurima tõhususega tööolukorras - QBEP	286.7	m ³ /h
Mõõdetud õhurõhk suurima tõhususega tööolukorras - PBEP	449	Pa
Suurim õhuvooluhulk - Q _{max}	650.0	m ³ /h
Suurima tõhususega tööolukorras mõõdetud tarbitav sisendvõimsus - WBEP	111.9	W
Valgusallika nimivõimsus - WL	-	W
Valgusallika tekitatud keskmine valgustus toiduvalmistamispinnal - E _{middle}	-	lux

Seadet on testitud vastavalt: EN IEC 61591, EN IEC 60704-1, EN IEC 60704-2-13, EN 50564.

12. KESKKONNAASPEKTID

Ringlussevõttu tuleb saata materjalid, millel on sümbol . Ringlussevõtuks pange pakend vastavatesse konteineritesse. Aidake hoida keskkonda ja inimeste tervist ning suunake elektri- ja elektroonikaseadmete jäät-

med ringlusse. Ärge visake ära seadmeid, mis on tähistatud sümboliga  majapidamisjäätmete hulka. Viige seade kohalikku jäätmesortimispunkti või pöörduge abi saamiseks kohalikku omavalitsusse.

1. ΠΛΗΡΟΦΟΡΙΕΣ ΑΣΦΑΛΕΙΑΣ.....	20	7. ΟΔΗΓΟΣ ΜΑΓΕΙΡΕΜΑΤΟΣ.....	32
2. ΟΔΗΓΙΕΣ ΑΣΦΑΛΕΙΑΣ.....	23	8. ΦΡΟΝΤΙΔΑ ΚΑΙ ΚΑΘΑΡΙΣΜΑ.....	33
3. ΣΥΝΑΡΜΟΛΟΓΗΣΗ.....	25	9. ΑΝΤΙΜΕΤΩΠΙΣΗ ΠΡΟΒΛΗΜΑΤΩΝ.....	35
4. ΠΕΡΙΓΡΑΦΗ ΠΡΟΪΟΝΤΟΣ.....	28	10. ΤΕΧΝΙΚΑ ΣΤΟΙΧΕΙΑ.....	36
5. ΠΡΙΝ ΑΠΟ ΤΗΝ ΠΡΩΤΗ ΧΡΗΣΗ.....	29	11. ΕΝΕΡΓΕΙΑΚΗ ΑΠΟΔΟΣΗ.....	36
6. ΚΑΘΗΜΕΡΙΝΗ ΧΡΗΣΗ.....	29	12. ΠΕΡΙΒΑΛΛΟΝΤΙΚΑ ΘΕΜΑΤΑ.....	38

1. ⚠ ΠΛΗΡΟΦΟΡΙΕΣ ΑΣΦΑΛΕΙΑΣ

Πριν από την εγκατάσταση και τη χρήση της συσκευής, διαβάστε προσεκτικά τις παρεχόμενες οδηγίες. Ο κατασκευαστής δεν είναι υπεύθυνος για τυχόν τραυματισμούς ή ζημιές που είναι αποτέλεσμα λανθασμένης εγκατάστασης ή χρήσης. Να φυλάσσετε πάντα αυτές τις οδηγίες σε ένα ασφαλές μέρος με εύκολη πρόσβαση για μελλοντική αναφορά.

1.1 Ασφάλεια παιδιών και ευπαθών ατόμων

- Η συσκευή αυτή μπορεί να χρησιμοποιηθεί από παιδιά ηλικίας 8 ετών και άνω και από άτομα με μειωμένες σωματικές, αισθητηριακές ή πνευματικές δυνατότητες ή έλλειψη εμπειρίας και γνώσης, εάν επιβλέπονται ή έχουν λάβει οδηγίες σχετικά με τη χρήση της συσκευής με ασφαλή τρόπο και κατα-

νοούν τους κινδύνους που ενέχονται. Παιδιά ηλικίας μικρότερης των 8 ετών και άτομα με εκτενείς και περίπλοκες αναπηρίες πρέπει να παραμένουν μακριά από τη συσκευή, εκτός εάν επιβλέπονται συνεχώς.

- Τα παιδιά πρέπει να εποπτεύονται ώστε να διασφαλίζεται ότι δεν παίζουν με τη συσκευή.
- Φυλάσσετε όλα τα υλικά συσκευασίας μακριά από τα παιδιά και απορρίψτε τα ορθά.
- ΠΡΟΕΙΔΟΠΟΙΗΣΗ: Η συσκευή και τα προσβάσιμα μέρη της θερμαίνονται κατά τη χρήση. Κρατάτε τα παιδιά και τα κατοικίδια ζώα μακριά κατά τη διάρκεια της χρήσης και της ψύξης.
- Ενεργοποιήστε τη διάταξη ασφαλείας για παιδιά, εάν διατίθεται.

- Τα παιδιά δεν πρέπει να καθαρίζουν ή να συντηρούν τη συσκευή χωρίς επίβλεψη.

1.2 Γενικές πληροφορίες για την ασφάλεια

- Αυτή η συσκευή προορίζεται μόνο για μαγειρική χρήση.
- Η συσκευή αυτή έχει σχεδιαστεί μόνο για οικιακή χρήση σε εσωτερικό χώρο.
- Η συσκευή μπορεί να χρησιμοποιείται σε γραφεία, δωμάτια ξενοδοχείων, καταλύματα τύπου bed & breakfast, αγροτουριστικά καταλύματα και άλλα παρόμοια καταλύματα, εφόσον η χρήση δεν υπερβαίνει τα συνήθη επίπεδα οικιακής χρήσης.
- ΠΡΟΕΙΔΟΠΟΙΗΣΗ: Κίνδυνος πυρκαγιάς: Μη φυλάσσετε αντικείμενα επάνω στις επιφάνειες μαγειρέματος.
- ΠΡΟΣΟΧΗ: Η διαδικασία μαγειρέματος πρέπει να επιβλέπεται. Μια σύντομη διαδικασία μαγειρέματος πρέπει να επιβλέπεται συνεχώς.
- ΠΡΟΕΙΔΟΠΟΙΗΣΗ: Το μαγείρεμα χωρίς επιτήρηση σε εστίες με λάδι ή λίπος μπορεί να είναι επικίνδυνο και να προκαλέσει πυρκαγιά.

- ΠΡΟΕΙΔΟΠΟΙΗΣΗ: Η συσκευή και τα προσβάσιμα μέρη της θερμαίνονται κατά τη χρήση. Να προσέχετε ώστε να μην αγγίζετε τα θερμαντικά στοιχεία.
- Ο καπνός υποδηλώνει υπερθέρμανση. Μη χρησιμοποιείτε ποτέ νερό για να σβήσετε τη φωτιά μαγειρέματος. Απενεργοποιήστε τη συσκευή και καλύψτε τις φλόγες με π.χ. πυρίμαχη κουβέρτα ή καπάκι.
- ΠΡΟΕΙΔΟΠΟΙΗΣΗ: Η συσκευή δεν πρέπει να τροφοδοτείται μέσω μιας εξωτερικής διάταξης μεταγωγής, όπως ένας χρονοδιακόπτης, ή να είναι συνδεδεμένη σε κύκλωμα το οποίο ενεργοποιείται και απενεργοποιείται συχνά από μια διάταξη.
- Μην τοποθετείτε πάνω στην επιφάνεια της εστίας μεταλλικά αντικείμενα όπως μαχαίρια, πιρούνια, κουτάλια και καπάκια, γιατί μπορούν να ζεσταθούν.
- Μην χρησιμοποιείτε τη συσκευή πριν την εγκαταστήσετε στην ενσωματωμένη δομή.
- Μη χρησιμοποιείτε ψεκασμό με νερό και ατμό για τον καθαρισμό της συσκευής.

- Μετά τη χρήση, απενεργοποιήστε την αντίσταση της εστίας από το χειριστήριο της, χωρίς να βασίζεστε στον αισθητήρα σκευών.
- ΠΡΟΕΙΔΟΠΟΙΗΣΗ: Εάν υπάρχουν ρωγμές στην επιφάνεια, απενεργοποιήστε τη συσκευή για να αποφύγετε την πιθανότητα ηλεκτροπληξίας. Σε περίπτωση που η συσκευή είναι συνδεδεμένη απευθείας στην παροχή ρεύματος με κουτί σύνδεσης, αφαιρέστε την ασφάλεια για να αποσυνδέσετε τη συσκευή από την τροφοδοσία ρεύματος. Σε κάθε περίπτωση, επικοινωνήστε με το Εξουσιοδοτημένο Κέντρο Σέρβις.
- Βεβαιωθείτε ότι ο χώρος εγκατάστασης της συσκευής αερίζεται επαρκώς, ώστε να αποφευχθεί η επιστροφή αερίων στον χώρο από συσκευές που χρησιμοποιούν αέριο ή άλλα καύσιμα για καύση, συμπεριλαμβανομένης γυμνής φλόγας.
- Βεβαιωθείτε ότι τα ανοίγματα αερισμού δεν είναι φραγμένα και ότι ο αέρας που συλλέγεται από τη συσκευή δεν μεταφέρεται σε αγωγό που χρησιμοποιείται για την εξαγωγή καπνού και ατμού από άλλες συσκευές (συστήματα κεντρικής θέρμανσης, θερμοσίφωνες, θερμαντήρες νερού, κ.λπ.).
- Η μη συμμόρφωση μπορεί να οδηγήσει σε αντίστροφη ροή αερίων καύσης, προκαλώντας κίνδυνο δηλητηρίασης από μονοξείδιο του άνθρακα ή ασφυξίας.
- Όταν η συσκευή λειτουργεί με άλλες συσκευές, η μέγιστη απορρόφηση που δημιουργείται στον χώρο δεν πρέπει να υπερβαίνει τα 0,04 mbar.
- Καθαρίζετε τακτικά το φίλτρο απορροφητήρα και αφαιρείτε τακτικά τις εναποθέσεις λίπους για να αποφύγετε τον κίνδυνο πυρκαγιάς.
- Εάν το καλώδιο τροφοδοσίας έχει υποστεί φθορές, θα πρέπει να αντικατασταθεί από τον κατασκευαστή, το Εξουσιοδοτημένο Κέντρο Σέρβις ή ένα κατάλληλα καταρτισμένο άτομο, ώστε να αποφευχθεί τυχόν κίνδυνος από το ηλεκτρικό ρεύμα.
- Αν η συσκευή είναι απευθείας συνδεδεμένη στην παροχή ρεύματος, η ηλεκτρική εγκατάσταση πρέπει να διαθέτει διάταξη απομόνωσης που να επιτρέπει την αποσύνδεση της συσκευής

από το δίκτυο ρεύματος από όλους τους πόλους. Η ολοκληρωμένη αποσύνδεση πρέπει να συμμορφώνεται με τις συνθήκες που περιγράφονται στην κατηγορία υπέρτασης III. Τα μέσα για αποσύνδεση πρέπει να είναι ενσωματωμένα στη σταθερή καλωδίωση σύμφωνα με τους κανόνες καλωδίωσης.

- ΠΡΟΕΙΔΟΠΟΙΗΣΗ: Χρησιμοποιείτε μόνο προστατευ-

τικά εστιών που έχουν σχεδιαστεί από τον κατασκευαστή της συσκευής μαγειρέματος ή εκείνα που υποδεικνύονται ως κατάλληλα από τον κατασκευαστή της συσκευής στις οδηγίες χρήσης, ή προστατευτικά εστιών που είναι ενσωματωμένα στη συσκευή. Η χρήση ακατάλληλων προστατευτικών μπορεί να προκαλέσει ατυχήματα.

2. ΟΔΗΓΙΕΣ ΑΣΦΑΛΕΪΑΣ

2.1 Εγκατάσταση

ΠΡΟΕΙΔΟΠΟΙΗΣΗ!

Η εγκατάσταση αυτής της συσκευής πρέπει να γίνεται μόνο από εξειδικευμένο τεχνικό.

ΠΡΟΕΙΔΟΠΟΙΗΣΗ!

Κίνδυνος τραυματισμού ή βλάβης στη συσκευή.

- Αφαιρέστε όλα τα υλικά της συσκευασίας.
- Εάν η συσκευή έχει υποστεί ζημιά, μην προβείτε σε εγκατάσταση ή χρήση της.
- Ανατρέξτε στο φυλλάδιο εγκατάστασης για λεπτομερείς οδηγίες συναρμολόγησης.
- Τηρείτε την ελάχιστη απόσταση από άλλες συσκευές και μονάδες.
- Να είστε προσεκτικοί όταν μετακινείτε τη συσκευή, καθώς είναι βαριά. Φοράτε πάντα γάντια ασφαλείας και κλειστά παπούτσια.
- Στεγανοποιήστε τις κοιμένες επιφάνειες με υλικό στεγανοποίησης, ώστε να αποτραπεί η διόγκωσή τους από την υγρασία.
- Προστατέψτε το κάτω μέρος της συσκευής από ατμούς και υγρασία.
- Μην εγκαθιστάτε τη συσκευή δίπλα σε πόρτα ή κάτω από παράθυρο ώστε να αποτρέπεται η πτώση ζεστών μαγειρικών

σκευών από τη συσκευή κατά το άνοιγμα της πόρτας ή του παραθύρου.

- Μην εγκαθιστάτε την εξαγωγή αέρα σε εσοχή του τοίχου εκτός αν η εσοχή είναι σχεδιασμένη για αυτόν τον σκοπό.
- Για εγκατάσταση χωρίς αγωγούς, η έξοδος του ανεμιστήρα πρέπει να τοποθετηθεί απευθείας στον τοίχο ή να διαχωριστεί από έναν επιπλέον τοίχο ντουλαπιού, προκειμένου να αποφευχθεί η πρόσβαση στις λεπίδες του ανεμιστήρα.
- Η κάθε συσκευή διαθέτει ανεμιστήρες ψύξης στο κάτω μέρος.
- Αν η συσκευή εγκατασταθεί πάνω από συρτάρι:
 - Μην αποθηκεύετε μικρά αντικείμενα ή χαρτί που θα μπορούσαν να προκαλέσουν βλάβη στους ανεμιστήρες ψύξης ή να βλάψουν το σύστημα ψύξης.
 - Διατηρήστε απόσταση τουλάχιστον 2 cm μεταξύ του πυθμένα της συσκευής και των περιεχομένων του συρταριού.
- Αφαιρέστε τυχόν διαχωριστικά πλαίσια που είναι εγκατεστημένα στο ντουλάπι κάτω από τη συσκευή.

2.2 Ηλεκτρική σύνδεση

ΠΡΟΕΙΔΟΠΟΙΗΣΗ!

Κίνδυνος πυρκαγιάς και ηλεκτροπληξίας.

- Όλες οι ηλεκτρικές συνδέσεις πρέπει να πραγματοποιούνται από επαγγελματία ηλεκτρολόγο σύμφωνα με το διάγραμμα σύνδεσης ή το εγχειρίδιο εγκατάστασης.
- Σε περίπτωση εγκατάστασης εξάτμισης και όπου υπάρχουν ή είναι υποχρεωτικά τα αξεσουάρ (βαλβίδα τοίχου, διακόπτης παραθύρου ή/και άνοιγμα παραθύρου) οι ηλεκτρικές συνδέσεις πρέπει να πραγματοποιούνται από επαγγελματία ηλεκτρολόγο, σύμφωνα με το διάγραμμα σύνδεσης ή το φυλλάδιο εγκατάστασης.
- Η συσκευή πρέπει να είναι γειωμένη.
- Αποσυνδέστε τη συσκευή από την παροχή ρεύματος πριν από οποιαδήποτε λειτουργία.
- Βεβαιωθείτε ότι οι παράμετροι στην πινακίδα είναι συμβατές με τις ηλεκτρικές ονομασίες του τροφοδοτικού.
- Τα χαλαρά ή λανθασμένα καλώδια τροφοδοσίας ή τα βύσματα ενδέχεται να οδηγήσουν σε υπερθέρμανση του ακροδέκτη.
- Χρησιμοποιήστε το σωστό καλώδιο τροφοδοσίας.
- Μην αφήνετε το καλώδιο τροφοδοσίας να μπερδεύεται.
- Βεβαιωθείτε ότι έχει εγκατασταθεί προστασία από ηλεκτροπληξία.
- Χρησιμοποιήστε τον σφικτήρα ανακούφισης καταπόνησης στο καλώδιο τροφοδοσίας.
- Βεβαιωθείτε ότι το καλώδιο τροφοδοσίας ή το βύσμα (εάν υπάρχει) δεν αγγίζουν θερμές επιφάνειες.
- Μην χρησιμοποιείτε προσαρμογείς πολλαπλών βυσμάτων και καλώδια επέκτασης.
- Αποφύγετε την πρόκληση ζημιάς στο φινιρίσμα και το καλώδιο τροφοδοσίας. Εάν χρειαστεί αντικατάσταση, αυτή πρέπει να γίνει από το Εξουσιοδοτημένο Κέντρο Σέρβις μας ή από έναν εξειδικευμένο ηλεκτρολόγο.
- Η προστασία από ηλεκτροπληξία των υπό τάση και μονωμένων εξαρτημάτων πρέπει να στερεώνεται με ασφάλεια και δεν πρέπει να αφαιρείται χωρίς εργαλεία.
- Συνδέστε το φινιρίσμα στην πρίζα μόνο αφού ολοκληρωθεί η διαδικασία εγκατάστασης. Βεβαιωθείτε ότι έχετε πρόσβαση στο φινιρίσμα μετά την εγκατάσταση.
- Εάν η πρίζα είναι χαλαρή, μην συνδέετε το φινιρίσμα.
- Μην αποσυνδέετε τη συσκευή τραβώντας το καλώδιο τροφοδοσίας. Τραβάτε πάντα από το φινιρίσμα τροφοδοσίας.
- Χρησιμοποιείτε μόνο σωστές μονωτικές διατάξεις: ασφαλειοδιακόπτες, ασφάλειες

(βιδωτές ασφάλειες αφαιρούμενες από την υποδοχή), διακόπτες διαφυγής ρεύματος και ρελέ.

- Η ηλεκτρική εγκατάσταση πρέπει να διαθέτει μονωτική διάταξη που αποσυνδέει τη συσκευή από το δίκτυο σε όλους τους πόλους, με πλάτος ανοίγματος επαφής τουλάχιστον 3 mm.

2.3 Χρήση

ΠΡΟΕΙΔΟΠΟΙΗΣΗ!

Κίνδυνος τραυματισμού, εγκαυμάτων και ηλεκτροπληξίας.

- Μην αλλάζετε τις προδιαγραφές αυτής της συσκευής.
- Αφαιρέστε όλα τα υλικά συσκευασίας, τις ετικέτες και την προστατευτική μεμβράνη (κατά περίπτωση) πριν από την πρώτη χρήση.
- Βεβαιωθείτε ότι τα ανοίγματα εξαερισμού δεν εμποδίζονται. Ο εξαερισμός πρέπει να ελέγχεται περιοδικά από κατάλληλα καταρτισμένο άτομο.
- Μην αφήνετε τη συσκευή χωρίς επιτήρηση κατά τη λειτουργία.
- Απενεργοποιήστε τη ζώνη μαγειρέματος μετά από κάθε χρήση.
- Μην τοποθετείτε τα σκεύη ή τα καπάκια σε ζώνες μαγειρέματος, καθώς μπορούν να ζεσταθούν.
- Μην λειτουργείτε τη συσκευή με βρεγμένα χέρια ή όταν έρχεται σε επαφή με το νερό.
- Μη χρησιμοποιείτε τη συσκευή ως επιφάνεια εργασίας ή ως επιφάνεια αποθήκευσης αντικειμένων.
- Εάν υπάρχουν ρωγμές στην επιφάνεια της συσκευής, αποσυνδέστε την αμέσως από την παροχή ρεύματος για να αποτρέψετε τον κίνδυνο ηλεκτροπληξίας.
- Οι χρήστες με βηματοδότη πρέπει να διατηρούν απόσταση τουλάχιστον 30 cm από τις επαγωγικές ζώνες μαγειρέματος, όταν η συσκευή βρίσκεται σε λειτουργία.
- Τοποθετήστε το φαγητό σε ζεστό λάδι προσεκτικά, καθώς μπορεί να πιτσιλήσει.
- Ποτέ μη χρησιμοποιείτε ανοιχτή φλόγα όταν λειτουργεί ο απορροφητήρας.
- Μην χρησιμοποιείτε αλουμινοχαρτό ή άλλα υλικά μεταξύ της επιφάνειας μαγειρέματος και του μαγειρικού σκεύους, εκτός αν υποδεικνύεται διαφορετικά από τον κατασκευαστή της συσκευής.
- Να χρησιμοποιείτε μόνο αξεσουάρ που συνιστώνται για αυτήν τη συσκευή από τον κατασκευαστή.

ΠΡΟΕΙΔΟΠΟΙΗΣΗ!

Κίνδυνος πυρκαγιάς και έκρηξης.

- Τα θερμαινόμενα λίπη και τα έλαια μπορούν να απελευθερώσουν εύφλεκτους ατμούς. Κρατήστε τις φλόγες και τα θερμαινόμενα αντικείμενα μακριά.
- Οι ατμοί από το ζεστό λάδι μπορούν να προκαλέσουν αυθόρμητη ανάφλεξη.
- Το χρησιμοποιημένο λάδι με υπολείμματα τροφίμων μπορεί να ανάψει σε χαμηλότερες θερμοκρασίες.
- Μην τοποθετείτε εύφλεκτα προϊόντα κοντά στην συσκευή.

ΠΡΟΕΙΔΟΠΟΙΗΣΗ!

Κίνδυνος πρόκλησης ζημιάς στη συσκευή.

- Μην τοποθετείτε καυτά μαγειρικά σκεύη επάνω στον πίνακα χειριστήριων για την αποφυγή εγκαυμάτων.
- Μην τοποθετείτε το ζεστό κάλυμμα σκεύους στη γυάλινη επιφάνεια της συσκευής.
- Μην αφήνετε να στεγνώσει το περιεχόμενο των μαγειρικών σκευών καθώς μαγειρεύετε.
- Αποτρέψτε την πτώση αντικειμένων ή μαγειρικών σκευών πάνω στη συσκευή για να αποφύγετε τη φθορά της επιφάνειας.
- Μην ενεργοποιείτε τις ζώνες μαγειρέματος με άδεια σκεύη ή χωρίς σκεύη.
- Ποτέ μην αφαιρείτε τη σχάρα ή το φίλτρο ενώ λειτουργεί ο απορροφητήρας ή ο φούρνος.
- Ποτέ μη χρησιμοποιείτε μια ανοιχτή φλόγα ενώ ο απορροφητήρας λειτουργεί.
- Μην καλύπτετε την είσοδο του απορροφητήρα με μαγειρικά σκεύη.
- Μην προσεγγίζετε το κάτω μέρος της συσκευής όσο λειτουργεί η εστία ή ο απορροφητήρας.
- Μην τοποθετείτε μικρά ή ελαφριά αντικείμενα κοντά στον απορροφητήρα για να αποφύγετε τον κίνδυνο παγίδευσης.
- Τα μαγειρικά σκεύη από χυτοσίδηρο ή αυτά με φθαρμένη βάση μπορούν να

χαράξουν τη γυάλινη / υαλοκεραμική επιφάνεια. Πάντα σηκώνετε τα μαγειρικά σκεύη, όταν πρέπει να τα μετακινήσετε στην επιφάνεια μαγειρέματος.

- Σχετικά με τους λαμπτήρες εντός αυτού του προϊόντος και τους ανταλλακτικούς λαμπτήρες που πωλούνται ξεχωριστά: Αυτοί οι λαμπτήρες προορίζονται ώστε να αντέχουν σε εξαιρετικά δύσκολες συνθήκες σε οικιακές συσκευές, όπως σε θερμοκρασίες, δονήσεις, υγρασία ή προορίζονται να σηματοδοτούν πληροφορίες σχετικά με τη λειτουργική κατάσταση της συσκευής. Δεν προορίζονται για χρήση σε άλλες εφαρμογές και δεν είναι κατάλληλοι για τον φωτισμό οικιακών χώρων.
- Για την επισκευή της συσκευής, επικοινωνήστε με το Εξουσιοδοτημένο Κέντρο Σέρβις. Χρησιμοποιείτε μόνο γνήσια ανταλλακτικά.

2.4 Φροντίδα και καθάρισμα

- Καθαρίζετε τη συσκευή τακτικά για να αποτρέψετε την επιφανειακή φθορά.
- Απενεργοποιήστε τη συσκευή και αφήστε την να κρυώσει πριν την καθαρίσετε.
- Καθαρίστε τη συσκευή με υγρό μαλακό πανί και ζεστό νερό. Χρησιμοποιείτε μόνο ουδέτερα απορρυπαντικά. Μην χρησιμοποιείτε λειαντικά προϊόντα, σφουγγαράκια που χαράσσουν, διαλύτες ή μεταλλικά αντικείμενα, εκτός αν ορίζεται διαφορετικά.

2.5 Απόρριψη

ΠΡΟΕΙΔΟΠΟΙΗΣΗ!

Κίνδυνος τραυματισμού ή ασφυξίας.

- Επικοινωνήστε με τις δημοτικές αρχές της περιοχής σας για πληροφορίες σχετικά με τον τρόπο απόρριψης της συσκευής.
- Αποσυνδέστε τη συσκευή από την ηλεκτρική τροφοδοσία, έπειτα διακόψτε και απορρίψτε το ηλεκτρικό καλώδιο.

3. ΣΥΝΑΡΜΟΛΟΓΗΣΗ

3.1 Πριν από την εγκατάσταση

Για να τα έχετε για το μέλλον, βρείτε την πινακίδα τεχνικών χαρακτηριστικών που βρίσκεται

στο κάτω μέρος του φούρνου και γράψτε τον αριθμό σειράς

3.2 Συναρμολόγηση της εστίας

❗ Για διαστάσεις εγκατάστασης και οπτική καθοδήγηση, ανατρέξτε στα διαγράμματα εγκατάστασης που βρίσκονται στις πρώτες σελίδες του εγχειριδίου χρήσης. Για εγκατάσταση στο επάνω μέρος, ανατρέξτε στο διάγραμμα Α. Για ενσωματωμένη εγκατάσταση ανατρέξτε στο διάγραμμα Β.

Ανατρέξτε στο φυλλάδιο εγκατάστασης για λεπτομερείς πληροφορίες σχετικά με τον τρόπο συναρμολόγησης των εστιών σας.

Ακολουθήστε το διάγραμμα σύνδεσης των εστιών και το διάγραμμα σύνδεσης του διακόπτη παραθύρου (εάν υπάρχει) που παρουσιάζεται στο φυλλάδιο εγκατάστασης και/ή τις ετικέτες κάτω από τις εστίες.

Μόνο για επιλεγμένες χώρες: Σε περίπτωση εγκατάστασης για λειτουργία εξαγωγής, ενδέχεται να απαιτείται διακόπτης παραθύρου (συμβουλευτείτε εξουσιοδοτημένο τεχνικό). Πρέπει να το αγοράσετε ξεχωριστά, καθώς δεν παρέχεται μαζί με τον απορροφητήρα. Ο διακόπτης παραθύρου πρέπει να εγκατασταθεί από εξουσιοδοτημένο τεχνικό. Ανατρέξτε στο φυλλάδιο εγκατάστασης.

Αν η συσκευή εγκατασταθεί πάνω από συρτάρι, ο εξαρισμός των εστιών μπορεί να θερμάνει τα αποθηκευμένα αντικείμενα στο συρτάρι κατά τη διάρκεια της διαδικασίας μαγειρέματος.

Συναρμολόγηση της μονάδας φιλτραρίσματος

Η συσκευή πρέπει να χρησιμοποιείται πάντα με όλα τα φίλτρα που προορίζονται για τον επιλεγμένο τρόπο εγκατάστασης. Ανατρέξτε στην ενότητα «Επιλογή φίλτρου». Πριν από την πρώτη χρήση, βεβαιωθείτε ότι έχετε τοποθετήσει τα φίλτρα άνθρακα μέσα στον απορροφητήρα, με τις λαβές στραμμένες προς τα μέσα. Τοποθετήστε το περίβλημα του φίλτρου λίπους μέσα στον απορροφητήρα και τοποθετήστε τη σχάρα στον απορροφητήρα.

3.3 Τοποθέτηση του λάστιχου

ΕΓΚΑΤΑΣΤΑΣΗ ΣΕ ΠΑΓΚΟ

1. Καθαρίστε τον πάγκο γύρω από την κομμένη εσοχή.
2. Τοποθετήστε την παρεχόμενη 2x6 mm λωρίδα στεγανοποίησης στην κάτω πλευρά των εστιών κατά μήκος του εξωτερικού άκρου της υαλοκεραμικής. Μην την τεντώσετε. Βεβαιωθείτε ότι τα άκρα της στεγανοποιητικής λωρίδας

βρίσκονται στη μέση της μίας πλευράς της εστίας.

3. Προσθέστε μερικά χιλιοστά στο μήκος όταν κόβετε τη στεγανοποιητική λωρίδα. Ενώστε τις δύο άκρες της στεγανοποιητικής λωρίδας.

Ενιστοιχισμένη εγκατάσταση

1. Καθαρίστε τις εγκοπές στον πάγκο εργασίας.
2. Κόψτε την παρεχόμενη 3x10 mm στεγανοποιητική λωρίδα σε τέσσερις λωρίδες που ταιριάζουν με το μήκος των εγκοπών.
3. Κόψτε τις άκρες των λωρίδων υπό γωνία 45°. Θα πρέπει να ταιριάζουν στις γωνίες των εγκοπών με ακρίβεια.
4. Προσαρτήστε τις λωρίδες στις εγκοπές. Μην τεντώνετε τις λωρίδες. Μην ενώνετε τις άκρες των λωρίδων τη μια επάνω στην άλλη.

Αφού συναρμολογήσετε τις εστίες, στεγανοποιήστε το κενό που υπάρχει ανάμεσα στις υαλοκεραμικές εστίες και τον πάγκο εργασίας με σιλικόνη. Βεβαιωθείτε ότι η σιλικόνη δεν εισέρχεται κάτω από την υαλοκεραμική επιφάνεια.

3.4 Καλώδιο σύνδεσης

⚠ ΠΡΟΕΙΔΟΠΟΙΗΣΗ!

Όλες οι ηλεκτρικές συνδέσεις πρέπει να πραγματοποιούνται από επαγγελματία ηλεκτρολόγο.

- Οι εστίες παρέχονται με καλώδιο σύνδεσης.
- Για να αντικαταστήσετε το κατεστραμμένο καλώδιο τροφοδοσίας, χρησιμοποιήστε τον τύπο καλωδίου H05VV-F που αντέχει σε θερμοκρασία 70 °C ή υψηλότερη.
- Το μονό καλώδιο πρέπει να έχει διάμετρο τουλάχιστον 1,5mm².
- Οι συνδέσεις μέσω βυσμάτων επαφής, η διάτρηση ή η συγκόλληση των άκρων των καλωδίων και η σύνδεση του καλωδίου χωρίς περίβλημα στο άκρο του καλωδίου απαγορεύονται.
- Επικοινωνήστε με το τοπικό σας Εξουσιοδοτημένο Κέντρο Σέρβις. Το καλώδιο σύνδεσης θα πρέπει να αντικαθίσταται μόνο από εξουσιοδοτημένο ηλεκτρολόγο.

Μονοφασική σύνδεση

1. Αφαιρέστε το περίβλημα άκρου από το μύδρο και το καφέ καλώδιο.

2. Αφαιρέστε τη μόνωση από τα άκρα του καφέ και του μαύρου καλωδίου.
3. Συνδέστε τις άκρες του μαύρου και του καφέ καλωδίου.
4. Τοποθετήστε ένα περίβλημα άκρου καλωδίου στο άκρο του κάθε καλωδίου (απαιτείται ειδικό εργαλείο).

Σύνδεση NL

1. Αφαιρέστε το περίβλημα άκρου από το μπλε καλώδιο.
2. Αφαιρέστε τη μόνωση από τα άκρα του μπλε καλωδίου.
3. Τοποθετήστε ένα περίβλημα άκρου καλωδίου στο άκρο του κάθε καλωδίου (απαιτείται ειδικό εργαλείο).

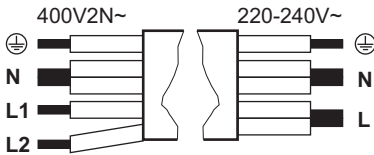

Μονοφασική σύνδεση: 220 - 240 V~ 5x1,5 mm ²		Διφασική σύνδεση: 400 V2N~ 5x1,5 mm ² ή 4x2,5 mm ²	
	Πράσινο - κίτρινο	Πράσινο - κίτρινο	
N	Μπλε και μπλε	Μπλε και μπλε	N
L	Μαύρο και καφέ	Μαύρο	L1
		Καφέ	L2

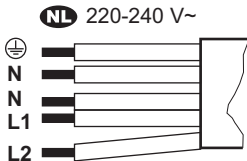

NL 220 - 240 V (5x1,5 mm²)

	Πράσινο - κίτρινο
N	Μπλε και μπλε
L1	Μαύρο
L2	Καφέ

3.5 Περιορισμός ισχύος

Το Περιορισμός ισχύος ορίζει πόση ισχύς χρησιμοποιείται από τις εστίες συνολικά, εντός των ορίων των ασφαλειών εγκατάστασης του σπιτιού. Οι εστίες είναι ρυθμισμένες βάσει της υψηλότερης δυνατής ισχύος. Βεβαιωθείτε ότι η επιλεγμένη ισχύς ταιριάζει στην οικιακή εγκατάσταση ασφαλειών.

Για μείωση ή αύξηση του επιπέδου ισχύος:

1. Μεταβείτε στο μενού: πιάστε παρατεταμένα για 3 δευτερόλεπτα. Στη συνέχεια, πιάστε παρατεταμένα το .
2. Πιάστε το στον μπροστινό χρονοδιακόπτη μέχρι να εμφανιστεί η ένδειξη P.
3. Για να πλοηγηθείτε μεταξύ των ρυθμίσεων, πιάστε το / στον μπροστινό χρονοδιακόπτη.
4. Πιάστε το για έξοδο.

Επίπεδα ισχύος:

P73 - 7.350 W, P15 - 1.500 W, P20 - 2.000 W, P25 - 2.500 W, P30 - 3.000 W, P35 - 3.500 W, P40 - 4.000 W, P45 - 4.500 W, P50 - 5.000 W, P60 - 6.000 W

4. ΠΕΡΙΓΡΑΦΗ ΠΡΟΪΟΝΤΟΣ

4.1 Επισκόπηση προϊόντος

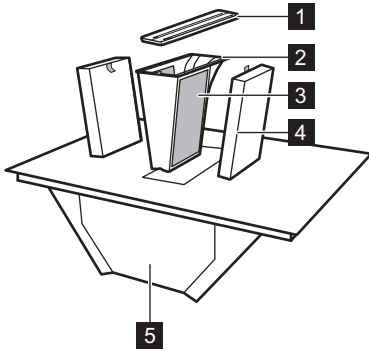

- 1 Σχάρα
- 2 Περιβλήμα φίλτρου λίπους
- 3 Φίλτρο λίπους (μη αφαιρούμενο)
- 4 Φίλτρο άνθρακα
- 5 Δίσκος περισυλλογής σταγόνων
- 6 Εστίες
- 7 Προσαρμογέας αεραγωγού
- 8 Εξάρτημα αεραγωγού για το πίσω τοίχωμα

4.2 Διάταξη επιφάνειας μαγειρέματος

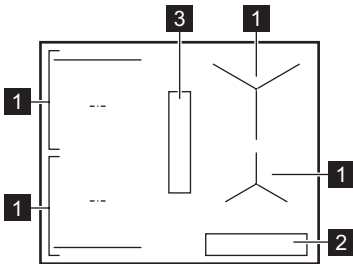

- 1 Επαγωγική ζώνη μαγειρέματος
- 2 Πίνακας ελέγχου
- 3 Απορροφητήρας

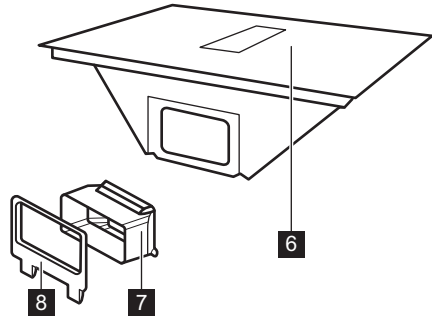

4.3 Σύμβολα στον πίνακα χειρισμού και στην οθόνη

Σύμβολο / ένδειξη

Ⓜ	Ενεργό / Ανενεργό
	Παύση
⏸, + / -	Χρονοδιακόπτης
🔗	Bridge
AUTO	Αυτόματη λειτουργία του απορροφητήρα
🌀	Χειροκίνητη λειτουργία του απορροφητήρα
🌀	Boost
P	PowerBoost
🔒	Κλειδωμα/Διάταξη ασφαλείας για παιδιά
⚠ + ψηφίο	Έχει παρουσιαστεί κάποια βλάβη.
🌀	Το φίλτρο πρέπει να καθαριστεί ή να αντικατασταθεί.
📺, 📺, 📺	OptiHeat Control

5. ΠΡΙΝ ΑΠΟ ΤΗΝ ΠΡΩΤΗ ΧΡΗΣΗ

5.1 Επιλογή φίλτρου

Πριν από την πρώτη χρήση, βεβαιωθείτε ότι έχετε ορίσει τον σωστό τύπο φίλτρου ανάλογα με τον τρόπο εγκατάστασης. Ανατρέξτε στην ενότητα «Δομή μενού».

Λειτουργία ανακυκλοφορίας: φίλτρο άνθρακα (σε συνδυασμό με φίλτρο λίπους)

Τα φίλτρα άνθρακα, που περιέχουν αφρό ενεργού άνθρακα, εξουδετερώνουν τον καπνό και τις οσμές μαγειρέματος. Μπορείτε να επιλέξετε μεταξύ:

- **OdourClean STANDARD** (λευκό, μίας χρήσης)
- **OdourClean PLUS** (μαύρο, αναγεννώμενο)

Για να χρησιμοποιήσετε τη συσκευή σε λειτουργία ανακυκλοφορίας, επικοινωνήστε με εξουσιοδοτημένο τεχνικό για τη ρύθμιση της εγκατάστασης. Μεταβείτε στις ρυθμίσεις χρήστη και ενεργοποιήστε την ειδοποίηση φίλτρου άνθρακα επιλέγοντας CF και στη συνέχεια Ενεργό. Στη συνέχεια, επιλέξτε ένα από τα φίλτρα:

- **OdourClean STANDARD:** Επιλέξτε Ft, κι έπειτα 2.

- **OdourClean PLUS:** Επιλέξτε Ft, κι έπειτα 1.

Λειτουργία εξαγωγής: φίλτρο λίπους

Τα φίλτρα λίπους συλλέγουν λίπη, λάδια και υπολείμματα τροφίμων και εμποδίζουν την είσοδό τους στο σύστημα του απορροφητήρα.

Για να χρησιμοποιήσετε τη συσκευή σε λειτουργία εξαγωγής, επικοινωνήστε με εξουσιοδοτημένο τεχνικό για τη ρύθμιση της εγκατάστασης. Στη συνέχεια, μεταβείτε στις ρυθμίσεις χρήστη και απενεργοποιήστε την ειδοποίηση φίλτρου άνθρακα επιλέγοντας CF και έπειτα Ανενεργό.

① Η λειτουργία εξαγωγής μπορεί να επηρεάσει την πίεση του αέρα στον χώρο και, επομένως, απαιτεί κατάλληλο αερισμό, ώστε να αποτρέπεται η αντίστροφη ροή καυσαερίων από άλλες συσκευές. Βεβαιωθείτε ότι το περιβάλλον εγκατάστασης συμμορφώνεται με τις παρεχόμενες οδηγίες ασφαλείας.

6. ΚΑΘΗΜΕΡΙΝΉ ΧΡΗΣΗ

6.1 Χρήση της εστίας

Πιέστε παρατεταμένα το ① για να ενεργοποιήσετε ή να απενεργοποιήσετε την εστία. Τοποθετήστε το μαγειρικό σκεύος πάνω στη ζώνη μαγειρέματος και ρυθμίστε τη σκάλα μαγειρέματος χρησιμοποιώντας την μπάρα ελέγχου. Για να απενεργοποιήσετε τη ζώνη μαγειρέματος, πιέστε 0.

Χρονοδιακόπτης Eco

Για αποθήκευση ενέργειας, η ζώνη μαγειρέματος απενεργοποιείται λίγο πριν σταματήσει ο χρονοδιακόπτης.

6.2 Μαγειρικά σκεύη

Η βάση των μαγειρικών σκευών θα πρέπει να είναι όσο το δυνατόν πιο παχιά και επίπεδη. Καθαρίστε και στεγνώστε πριν τοποθετήσετε μαγειρικά σκεύη στην εστία. Μη σύρετε ή τρίβετε μαγειρικά σκεύη στις άκρες και τις γωνίες του γυαλιού για να αποφύγετε χτυπήματα ή την καταστροφή της επιφάνειας. Μην τοποθε-

τείτε ζεστά μαγειρικά σκεύη στον πίνακα ελέγχου για να αποφύγετε ζημιά στα ηλεκτρονικά εξαρτήματα.

Βεβαιωθείτε ότι τα μαγειρικά σκεύη είναι συμβατά με επαγωγή (δηλαδή ένας μαγνήτης κολλάει στη βάση του). Για βέλτιστη μεταφορά θερμότητας χρησιμοποιήστε μαγειρικά σκεύη με διάμετρο πάτου παρόμοια με το μέγεθος της ζώνης μαγειρέματος. Τα μαγειρικά σκεύη με μικρότερη διάμετρο μπορεί να ζεσταθούν πιο αργά, ενώ ένα με μεγαλύτερη διάμετρο μπορεί να υπερθερμανθεί και να καταστρέψει τον πίνακα ελέγχου.

Υλικό μαγειρικού σκεύους

- **κατάλληλο:** χυτοσίδηρος, χάλυβας, χάλυβας εμαγιέ, ανοξείδωτος χάλυβας, πολυστρωματική βάση (με κατάλληλη σήμανση από τον κατασκευαστή).
- **μη κατάλληλο:** αλουμίνιο, χαλκός, μπρούντζος, γυαλί, κεραμικό, πορσελάνη.

Θόρυβοι κατά τη λειτουργία

Οι θόρυβοι ενδέχεται να διαφέρουν ανάλογα με το υλικό των μαγειρικών σκευών και την τρέχουσα σκάλα μαγειρέματος. Είναι φυσιολογικοί και δεν υποδεικνύουν κάποια δυσλειτουργία.

- θόρυβος ραγίσματος: τα μαγειρικά σκεύη έχουν κατασκευαστεί από διαφορετικά υλικά (κατασκευή τριών στρωμάτων).
- ήχος σφυρίγματος: ενεργοποιείται η υψηλή σκάλα μαγειρέματος και τα μαγειρικά σκεύη είναι κατασκευασμένα από διαφορετικά υλικά (κατασκευή σάντουιτς).
- βοήθητο: ενεργοποιείται η υψηλή σκάλα μαγειρέματος.
- ήχος κλικ: πραγματοποιείται ηλεκτρική εναλλαγή.
- συριγγμός, βόμβος: ο ανεμιστήρας ψύξης λειτουργεί.
- ρυθμικός ήχος: ανιχνεύεται μαγειρικό σκεύος.

6.3 Ανίχνευση σκεύους

Η λειτουργία αυτή υποδεικνύει την παρουσία μαγειρικού σκεύους στην εστία και απενεργοποιεί τις ζώνες μαγειρέματος αν δεν ανιχνευτεί μαγειρικό σκεύος εντός 120 δευτ.

6.4 Αυτόματη απενεργοποίηση

Ως μέτρο ασφαλείας, η εστία απενεργοποιείται αυτόματα υπό ορισμένες συνθήκες (π.χ. όταν απενεργοποιούνται όλες οι ζώνες μαγειρέματος και ο απορροφητήρας, όταν δεν έχει επιλεγεί καμία ρύθμιση θερμότητας ή ταχύτητα ανεμιστήρα μετά την ενεργοποίηση ή όταν τα σκεύη μαγειρέματος βράσουν χωρίς υγρά).

6.5 OptiHeat Control (Ένδειξη υπολειπόμενης θερμότητας 3 σταδίων)

Η ένδειξη υποδεικνύει ότι μια ζώνη μαγειρέματος είναι ακόμα ζεστή. Όσο η ένδειξη είναι ορατή, υπάρχει κίνδυνος εγκαυμάτων από την υπολειπόμενη θερμότητα. Η ένδειξη εξαφανίζεται όταν η ζώνη μαγειρέματος έχει κρυώσει.

6.6 Διαχείριση ισχύος

Εάν η εστία φτάσει το όριο της μέγιστης ισχύς, η ισχύς των ζωνών μαγειρέματος θα μειωθεί αυτόματα για να προστατεύσει τις ασφάλειες της εγκατάστασης του σπιτιού. Για ζώνες μαγειρέματος που έχουν μειωμένη ισχύ, η μπάρα χειριστηρίων αναβοσβήνει και εμφανίζει τις μέγιστες δυνατές ρυθμίσεις θερμότητας.

6.7 P PowerBoost



Για να ενεργοποιήσετε τη μέγιστη σκάλα μαγειρέματος για περιορισμένο χρονικό διάστη-

μα. Μπορείτε να το χρησιμοποιήσετε για να βράσετε το νερό πιο γρήγορα.

Πιέστε το **P** για ενεργοποίηση. Μόλις τελειώσει ο χρόνος, η ζώνη μαγειρέματος επιστρέφει στην υψηλότερη σκάλα μαγειρέματος. Για να απενεργοποιήσετε τη λειτουργία: αλλάξτε τη σκάλα μαγειρέματος.

6.8 Χρονοδιακόπτης

Για να καθορίσετε πόσο καιρό θα πρέπει να λειτουργεί μια ζώνη μαγειρέματος.

Ρυθμίστε μια σκάλα μαγειρέματος στη ζώνη μαγειρέματος και πιέστε . Ορίστε την ώρα χρησιμοποιώντας $+$ / $-$ και, στη συνέχεια, επιβεβαιώστε με . Όταν τελειώσει ο καθορισμένος χρόνος, η ζώνη μαγειρέματος απενεργοποιείται. Για να ακυρώσετε τον χρονοδιακόπτη , πιέστε και, στη συνέχεια, πατήστε $-$ μέχρι να 00 εμφανιστεί στην οθόνη.

Μπορείτε επίσης να χρησιμοποιήσετε τη λειτουργία του χρονομετρητή, όταν η εστία είναι ενεργοποιημένη αλλά καμία από τις ζώνες μαγειρέματος δεν λειτουργεί. Πιέστε  και ρυθμίστε την ώρα χρησιμοποιώντας $+$ / $-$.

6.9 Παύση

Η λειτουργία ρυθμίζει όλες τις ενεργές ζώνες μαγειρέματος στη χαμηλότερη σκάλα μαγειρέματος.



Όταν ο απορροφητήρας λειτουργεί σε χειροκίνητη λειτουργία, η ταχύτητα του ανεμιστήρα μειώνεται στο 1. Στην αυτόματη λειτουργία, η ταχύτητα του ανεμιστήρα δεν αλλάζει.

Η λειτουργία δεν σταματά κανέναν ενεργό χρονοδιακόπτη.

Για ενεργοποίηση/απενεργοποίηση, πιέστε .

6.10 Κλειδωμα/Διάταξη ασφαλείας για παιδιά

Για το κλειδωμα/ξεκλειδωμα του πίνακα χειριστηρίων.

Για να κλειδώσετε σύντομα τον πίνακα ελέγχου κατά το μαγείρεμα: πατήστε  μια φορά. Πατήστε ξανά για ξεκλειδωμα. Για να αποτρέψετε την τυχαία λειτουργία της εστίας: πατήστε παρατεταμένα το  για 3 δευτ ενώ όλες οι ζώνες είναι απενεργοποιημένες, έπειτα απενεργοποιήστε την εστία. Η λειτουργία παραμένει ενεργή όταν απενεργοποιείτε την εστία. Για να απενεργοποιήσετε τη λειτουργία, ενεργοποιήστε την εστία, πατήστε παρατετα-

μένα το  για 3 δευτ και απενεργοποιήστε την εστία.

6.11 Bridge

Για τη σύνδεση των δύο πλευρικών ζωνών μαγειρέματος ώστε να λειτουργούν ως μία. Μπορείτε να τη χρησιμοποιήσετε για μαγειρέμα με μεγάλα μαγειρικά σκεύη (π.χ. plancha). Βεβαιωθείτε ότι το μαγειρικό σκεύος καλύπτει τα κέντρα και των δύο ζωνών μαγειρέματος. Αν το μαγειρικό σκεύος τοποθετηθεί μεταξύ των κέντρων των ζωνών, η λειτουργία δεν θα ενεργοποιηθεί.

1. Ρυθμίστε τη σκάλα μαγειρέματος για μία από τις ζώνες.
2. Πιέστε το .
3. Αλλάξτε τη σκάλα μαγειρέματος όπως απαιτείται.

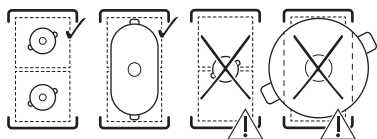

Για να απενεργοποιήσετε τη λειτουργία, πιέστε το .



6.12 Λειτουργίες απορροφητήρα

Χειροκίνητη λειτουργία

Ο απορροφητήρας μπορεί να λειτουργήσει όταν η εστία είναι ενεργοποιημένη ή απενεργοποιημένη.

1. Πιέστε το  για να ενεργοποιήσετε τον απορροφητήρα.
2. Ρυθμίστε την ταχύτητα του ανεμιστήρα πατώντας  επανειλημμένα.

Για απενεργοποίηση, πατήστε  επανειλημμένα μέχρι να εξαφανιστούν οι ενδείξεις.

Αυτόματη λειτουργία

Ο απορροφητήρας ρυθμίζει την ταχύτητα του ανεμιστήρα με βάση τη θερμοκρασία της ζώνης μαγειρέματος. Η αυτόματη λειτουργία προσφέρει τέσσερις επιλογές ταχύτητας ανεμιστήρα: H1-H4 (χαμηλή έως έντονη).

1. Εάν η λειτουργία δεν είναι ενεργοποιημένη από προεπιλογή, πιέστε το AUTO για να την ενεργοποιήσετε.

2. Τοποθετήστε σκεύη σε μια ζώνη μαγειρέματος και επιλέξτε μια σκάλα μαγειρέματος.

Για απενεργοποίηση, πατήστε AUTO.

Για να αλλάξετε την προεπιλεγμένη ταχύτητα ανεμιστήρα (H4), μεταβείτε στις ρυθμίσεις χρήστη. Ανατρέξτε στην ενότητα «Δομή μενού».

Boost

Η λειτουργία ενεργοποιεί τον ανεμιστήρα για να λειτουργεί στη μέγιστη ταχύτητά του.

Πιέστε το  για να ενεργοποιήσετε τη λειτουργία.

Για απενεργοποίηση, πιέστε το  ξανά.

Η λειτουργία μπορεί να λειτουργήσει χωρίς διακοπή για λεπτά κατά το μέγιστο. Μετά από αυτό το διάστημα, η ρύθμιση της ταχύτητας του ανεμιστήρα αλλάζει σε 3.

Auto Breeze

Ο ανεμιστήρας συνεχίζει να λειτουργεί στην ελάχιστη ταχύτητα για 20 λεπτά αφού απενεργοποιηθεί την εστία και στη συνέχεια απενεργοποιείται αυτόματα. Η λειτουργία αφαιρεί τις δυσάρεστες οσμές μετά το μαγείρεμα.

Όταν η λειτουργία είναι ενεργή, εμφανίζεται η παραπάνω ένδειξη AUTO.

Για να διακόψετε τη λειτουργία, πατήστε

AUTO ή .



Για να απενεργοποιήσετε πλήρως τη λειτουργία, εισαγάγετε τις ρυθμίσεις χρήστη. Ανατρέξτε στην ενότητα «Δομή μενού».





 Συνιστάται να μην απενεργοποιήσετε τη λειτουργία και να την αφήσετε να λειτουργήσει χωρίς διακοπή για τον πλήρη κύκλο.

6.13 Δομή μενού

Σύμβολο	Ρύθμιση
b	Ήχος
P	Περιορισμός ισχύος
H	Αυτόματη λειτουργία του ανεμιστήρα
dF	Auto Breeze
CF	Ειδιοποίηση φίλτρου άνθρακα

Σύμβολο	Ρύθμιση
Ft	OdourClean STANDARD: 2 OdourClean PLUS: 1
E	Ιστορικό συναγερμών/σφαλμάτων

Για να εισαγάγετε τις ρυθμίσεις χρήστη:
πιέστε παρατεταμένα  για 3 δευτ. Στη συνέχεια, πιέστε παρατεταμένα το .

Περιήγηση στο μενού: το μενού αποτελείται από το σύμβολο ρύθμισης και μια τιμή. Για να πλοηγηθείτε μεταξύ των ρυθμίσεων, πιέστε το  στον μπροστινό χρονοδιακόπτη. Για να αλλάξετε την τιμή ρύθμισης, πιέστε το  ή το  στον μπροστινό χρονοδιακόπτη. **Για έξοδο από το μενού:** πιέστε .

6.14 Συμβουλές εξοικονόμησης ενέργειας

- Όταν ζεσταίνετε νερό, να χρησιμοποιείτε μόνο την ποσότητα που χρειάζεστε.

- Πάντα τοποθετείτε καπάκια στα μαγειρικά σκεύη, αν είναι δυνατό.
- Χρησιμοποιείτε την υπολειπόμενη θερμότητα για να διατηρείτε το φαγητό ζεστό ή για να το λιώσετε.
- Ρυθμίστε τον ανεμιστήρα του απορροφητήρα σε χαμηλό επίπεδο ταχύτητας, όταν ξεκινάτε το μαγείρεμα. Αφού ολοκληρωθεί το μαγείρεμα, αφήστε τον ανεμιστήρα να λειτουργήσει για μερικά λεπτά.
- Αυξήστε την ταχύτητα του ανεμιστήρα μόνο για να απαλλαγείτε από μεγάλες ποσότητες ατμού ή καπνού.
- Καθαρίζετε τακτικά το φίλτρο και αντικαθιστάτε το όταν είναι απαραίτητο για τη διατήρηση της αποδοτικότητάς του.

Για περισσότερες πληροφορίες ανατρέξτε στην «Ενεργειακή απόδοση».

7. ΟΔΗΓΟΣ ΜΑΓΕΙΡΕΜΑΤΟΣ

Τα δεδομένα στον πίνακα είναι αποκλειστικά για οδηγίες.

Ζέσταμα	Χρησιμοποιήστε το για:	Χρόνος (λεπ.)
1	Διατηρήστε το μαγειρεμένο φαγητό ζεστό. Τοποθετήστε ένα καπάκι στο μαγειρικό σκεύος.	εάν χρειάζεται
1 - 2	Κάντε σάλτσα ολαντέζ. Λιώστε βούτυρο, σοκολάτα και ζελατίνη. Ανακατεύετε κατά διαστήματα.	5 - 25
2	Στερεοποίηση: ομελέτα, ψητά αυγά. Μαγειρέψτε με το καπάκι.	10 - 40
2 - 3	Σιγοβράσιμο ρυζιού και φαγητών με βάση το γάλα, ζεσταμα έτοιμων φαγητών. Προσθέστε υγρά σε τουλάχιστον διπλάσια ποσότητα από το ρύζι, ανακατεύετε μόλις περάσει ο μισός χρόνος τις συνταγές που περιέχουν γάλα.	25 - 50
3 - 4	Λαχανικά, ψάρι, κρέας στον ατμό. Προσθέστε μερικές κουταλιές νερό. Ελέγξτε την ποσότητα νερού κατά το μαγείρεμα.	20 - 45
4 - 5	Πατάτες στον ατμό και άλλα λαχανικά. Γεμίστε την κατσαρόλα με 1-2 cm νερό. Ελέγξτε τη στάθμη του νερού κατά τη διάρκεια του μαγειρέματος. Κρατήστε το καπάκι ανοιχτό.	20 - 60
4 - 5	Μαγειρέψτε μεγαλύτερες ποσότητες φαγητού, φαγητά κατσαρόλας και σούπες. Έως 3 l υγρό συν τα υλικά.	60 - 150
6 - 7	Ρόδισμα στο τηγάνι: σνίτσελ, μοσχαρίσιο cordon bleu, μπριζόλες, μπιφτέκια, λουκανικά, συκώτι, κourkouτί, αυγά, κρέπες, ντόνατς. Όταν χρειάζεται, γυρίστε το.	εάν χρειάζεται
7 - 8	Δυνατό τηγάνισμα: Hash Browns, κομμάτια παντσέτας, μπριζόλες. Όταν χρειάζεται, γυρίστε το.	5 - 15

Ζέσταμα	Χρησιμοποιήστε το για:	Χρόνος (λεπ.)
9	Βράσιμο νερού, βράσιμο ζυμαρικών, σοτάρισμα κρέατος (γκούλας, κρέας στην κατσαρόλα), τηγανιτές πατάτες.	
P	Βράσιμο μεγάλης ποσότητας νερού. Ενεργοποιείται η λειτουργία PowerBoost.	

8. ΦΡΟΝΤΙΔΑ ΚΑΙ ΚΑΘΑΡΙΣΜΑ

8.1 Καθαρισμός της εστίας

- Καθαρίζετε την εστία μετά από κάθε χρήση.
- Χρησιμοποιείτε πάντα μαγειρικά σκεύη με καθαρή βάση.
- Μην αφήνετε τα μαγειρικά σκεύη να βράζουν έως ότου στεγνώσουν ή να φτάνουν σε υπερβολικά υψηλές θερμοκρασίες.
- Μην χρησιμοποιείτε μαγειρικά σκεύη κατασκευασμένα από υλικά ασύμβατα με την επαγωγή. Τέτοια υλικά μπορεί να χαράζουν ή να λεκιάσουν την επιφάνεια της εστίας.
- Γρατζουνιές ή σκούροι λεκέδες στη γυάλινη επιφάνεια δεν επηρεάζουν την απόδοση της εστίας.
- Μη χρησιμοποιείτε μαχαίρια ή άλλα αιχμηρά, μεταλλικά εργαλεία για τον καθαρισμό της γυάλινης επιφάνειας.
- Χρησιμοποιείτε την προτεινόμενη ξύστρα μόνο ως συμπληρωματικό εργαλείο μετά τον κανονικό καθαρισμό.
- Περιμένετε να κρυώσει η εστία και καθαρίστε την επιφάνεια με νωπό πανί και μη λειαντικό απορρυπαντικό. Μετά τον καθαρισμό, σκουπίστε την επιφάνεια με μαλακό πανί μέχρι να στεγνώσει.
- **Αφαιρέστε αμέσως:** λιωμένο πλαστικό, πλαστική μεμβράνη, αλάτι, ζάχαρη και τρόφιμα με ζάχαρη. Χρησιμοποιήστε ξύστρα και προσέξτε για να αποφύγετε εγκαύματα.
- **Όταν η εστία έχει κρυώσει αρκετά, αφαιρέστε:** δακτυλίους από άλατα, δακτυλίους λεκέδων από νερό, λεκέδες από λίπη, υπολείμματα καμένου φαγητού, γυαλιστερούς μεταλλικούς αποχρωματισμούς. Καθαρίστε την επιφάνεια όπως περιγράφεται παραπάνω. Για να αφαιρέσετε τον γυαλιστερό μεταλλικό αποχρωματισμό χρησιμοποιήστε μαλακό πανί και διάλυμα νερού με ξίδι.

8.2 Καθαρισμός του απορροφητήρα

Σχάρα

Η σχάρα είναι κατασκευασμένη από αλουμίνιο. Πλύνετε στο χέρι ή σε πλυντήριο πιάτων και σκουπίστε με ένα μαλακό πανί.

Δίσκος συλλογής σταγόνων

Ο δίσκος συλλογής σταγόνων, που βρίσκεται κάτω από τον απορροφητήρα, συλλέγει την υγρασία που δημιουργείται κατά το μαγείρεμα. Να θυμάστε να αδειάζετε το δοχείο νερού τακτικά.

1. Πιάστε την κάτω πλευρά του δίσκου συλλογής σταγόνων με τα δύο χέρια και σύρετέ τον προς τα εμπρός. Στη συνέχεια, μετακινήστε τον προσεκτικά προς τα κάτω, ώστε να μη χυθεί το νερό.

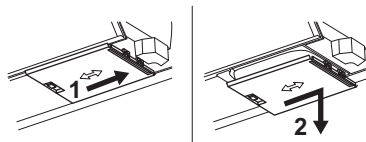

2. Πλύνετε τον δίσκο στο χέρι (με χλιαρό νερό, σαπούνι και μαλακό πανί/ σφουγγάρι) ή σε πλυντήριο πιάτων (τυπικό πρόγραμμα).

Αν χυθεί νερό ή άλλα υγρά μέσα στο σύστημα απορροφητήρα: απενεργοποιήστε τον απορροφητήρα και καθαρίστε προσεκτικά την περιοχή με χλιαρό νερό, ένα νωπό πανί ή σφουγγάρι και ήπιο καθαριστικό.

8.3 Καθαρισμός των φίλτρων

Η μονάδα φιλτραρίσματος αποτελείται από τα παρακάτω στοιχεία: φίλτρα λίπους σε συνδυασμό με το περίβλημα του φίλτρου λίπους **A** και τα αφαιρούμενα φίλτρα άνθρακα **B**.

❗ Η συσκευή πρέπει να χρησιμοποιείται πάντα με όλα τα φίλτρα που προορίζονται για τον επιλεγμένο τρόπο εγκατάστασης. Ανατρέξτε στην ενότητα «Επιλογή φίλτρου».

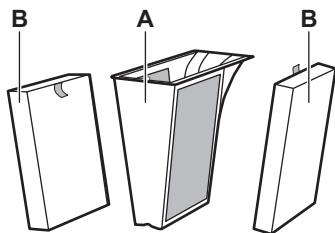

Η εστία διαθέτει ενσωματωμένο μετρητή με ειδοποίηση που σας υπενθυμίζει να καθαρίζετε τα αντίστοιχα φίλτρα τακτικά. Η ειδοποίηση δεν εμποδίζει τη χρήση της εστίας. Η ειδοποίηση παραμένει αναμμένη για 30 δευτερόλεπτα μετά την απενεργοποίηση του απορροφητήρα και της εστίας.

Φίλτρο λίπους

- Μετά από 40 ώρες χρήσης εμφανίζεται μια στατική ένδειξη  για να υποδείξει ότι είναι ώρα να καθαρίσετε τα φίλτρα λίπους.

OdourClean STANDARD φίλτρο άνθρακα

- Μετά από 180 ώρες χρήσης, η ένδειξη  αρχίζει να αναβοσβήνει για να υποδείξει ότι είναι ώρα να αντικαταστήσετε τα φίλτρα.
- Ελέγχετε τα φίλτρα τακτικά ως προς το επίπεδο συσσωρευμένου λίπους. Αντικαταστήστε τα όταν εμφανιστεί η ένδειξη που αναβοσβήνει (περίπου μία φορά τον χρόνο, ανάλογα με τη συχνότητα χρήσης) ή νωρίτερα, αν χρειάζεται.

OdourClean PLUS φίλτρο άνθρακα



- Μετά από 140 ώρες χρήσης η ένδειξη  αρχίζει να αναβοσβήνει για να υποδείξει ότι είναι ώρα για αναγέννηση των φίλτρων.
- Καθαρίστε τα φίλτρα μόνο όταν είναι ορατό το συσσωρευμένο λίπος.
- Κάντε αναγέννηση των φίλτρων μόνο όταν εμφανιστεί η ένδειξη που αναβοσβήνει. Ο μέγιστος αριθμός κύκλων αναγέννησης είναι 8. Μετά από αυτή την περίοδο, αντικαταστήστε τα φίλτρα.

Αποσυναρμολόγηση/ επανασυναρμολόγηση των φίλτρων

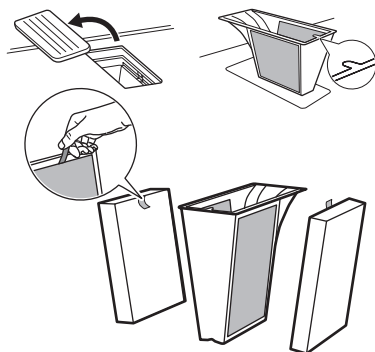
1. Αφαιρέστε τη σχάρα και βγάλτε το περίβλημα του φίλτρου.
2. Βγάλτε τα φίλτρα πιάνοντας τις λαβές.
3. Επανασυναρμολογήστε τη μονάδα φιλτραρίσματος μετά τον καθαρισμό. Τοποθετήστε ξανά το περίβλημα του φίλτρου λίπους μέσα στον απορροφητήρα και τοποθετήστε ξανά τη σχάρα.



Καθαρισμός του φίλτρου λίπους

1. Καθαρίζετε τα φίλτρα μόλις είναι ορατό το συσσωρευμένο λίπος. Πλύνετε προσεκτικά το περίβλημα του φίλτρου λίπους με τα φίλτρα λίπους σε χλιαρό νερό χρησιμοποιώντας ήπιο καθαριστικό και, στη συνέχεια, ξεπλύνετε το με χλιαρό νερό. Μπορείτε να χρησιμοποιήσετε μαλακό σφουγγάρι, μαλακό πανί ή μη λειαντική βούρτσα καθαρισμού για να αφαιρέσετε υπολείμματα τροφών. Μπορείτε να τα πλύνετε σε πλυντήριο πιάτων, σε τυπικό κύκλο, μαζί με άλλα σκεύη στο ίδιο φορτίο. Είναι φυσιολογικό να εμφανιστεί κάποιος ήπιος αποχρωματισμός της σχάρας, ο οποίος δεν επηρεάζει την απόδοση του φίλτρου.
2. Αφήστε τα φίλτρα για κάποιο χρονικό διάστημα να στεγνώσουν σε θερμοκρασία δωματίου.
3. Τοποθετήστε ξανά τα φίλτρα μέσα. Αν είναι ενεργή η ειδοποίηση  πατήστε  για λίγο για να επανεκκινήσετε τον μετρητή.

Καθαρισμός των φίλτρων άνθρακα OdourClean PLUS

1. Πλύνετε προσεκτικά τα φίλτρα σε χλιαρό νερό χωρίς καθαριστικά. Μπορείτε να χρησιμοποιήσετε μαλακό σφουγγάρι, μαλακό πανί ή μη λειαντική βούρτσα

καθαρισμού για να αφαιρέσετε υπολείμματα τροφών. Μπορείτε επίσης να πλύνετε τα φίλτρα στο πλυντήριο πιάτων στους 65-70 °C (χρησιμοποιώντας πρόγραμμα που διαρκεί περισσότερο από 90 λεπτ), χωρίς απορρυπαντικά και χωρίς άλλα σκεύη στο ίδιο φορτίο.

2. Αφήστε τα φίλτρα να στεγνώσουν για τουλάχιστον 24ώ σε θερμοκρασία δωματίου.
3. Επανασυναρμολογήστε τη μονάδα φιλτραρίσματος και τοποθετήστε την πάλι μέσα.

Αναγέννηση των φίλτρων άνθρακα OdourClean PLUS

1. Καθαρίστε πρώτα τα φίλτρα, όπως περιγράφεται παραπάνω.

2. Τοποθετήστε τα φίλτρα στον φούρνο στους 100 °C για 120 λεπτ, τοποθετώντας τα στη μεσαία μεταλλική σχάρα. Χρησιμοποιήστε λειτουργία φούρνου χωρίς ανεμιστήρα.

3. Επανασυναρμολογήστε τη μονάδα φιλτραρίσματος και τοποθετήστε την πάλι

μέσα. Πιέστε  για λίγο το για να μηδενίσετε τον μετρητή.

9. ΑΝΤΙΜΕΤΩΠΙΣΗ ΠΡΟΒΛΗΜΑΤΩΝ

 Εάν δεν μπορείτε να βρείτε λύση στο παρακάτω πρόβλημα, επικοινωνήστε με ένα Εξουσιοδοτημένο Κέντρο Σέρβις.

Δεν μπορείτε να ενεργοποιήσετε ή να λειτουργήσετε τις εστίες.

- Ελέγξτε εάν η εστία είναι σωστά συνδεδεμένη στην ηλεκτρική παροχή.
- Βεβαιωθείτε ότι η ασφάλεια είναι η αιτία της δυσλειτουργίας. Εάν η ασφάλεια καεί επανειλημμένα ή εάν μπορείτε να ακούσετε έναν συνεχή θόρυβο ηχητικού σήματος, επικοινωνήστε με έναν εξειδικευμένο ηλεκτρολόγο για να επιθεωρήσει την εγκατάσταση.
- Βεβαιωθείτε ότι ο πίνακας ελέγχου είναι καθαρός και δεν εμποδίζεται από μαγειρικά σκεύη / ξένα αντικείμενα.

Η εστία σβήνει μόνη της μετά από κάποιο χρονικό διάστημα.

- Δεν πρόκειται για δυσλειτουργία. Σε ορισμένες περιπτώσεις, η εστία απενεργοποιείται αυτόματα για να διατηρηθεί η ασφάλεια. Ανατρέξτε στην ενότητα "Αυτόματη απενεργοποίηση".

Η μέγιστη ρύθμιση ζέσταμα για μία από τις ζώνες μαγειρέματος δεν είναι διαθέσιμη ή αλλάζει συνεχώς μεταξύ δύο επιπέδων.

- Δεν πρόκειται για δυσλειτουργία. Ανατρέξτε στην ενότητα "Διαχείριση ισχύος".
- Μειώστε τη ρύθμιση θερμοκρασίας των άλλων ζωνών μαγειρέματος που είναι συνδεδεμένες στην ίδια φάση.

Ο ανεμιστήρας απορροφητήρα δεν λειτουργεί/απενεργοποιείται μόνος του.

- Απενεργοποιήστε την εστία και αποσυνδέστε την από την κύρια παροχή. Αφήστε τη συσκευή να κρυώσει και μετά συνδέστε την ξανά.
- Βεβαιωθείτε ότι το δωμάτιο αερίζεται επαρκώς. Μπορεί να χρειαστεί να εγκαταστήσετε τον διακόπτη παραθύρου. Επικοινωνήστε με ένα Εξουσιοδοτημένο Κέντρο Σέρβις.



- Καθαρίστε/αντικαταστήστε το φίλτρο. Ανατρέξτε στο κεφάλαιο «Φροντίδα και καθαρισμα».

Εμφανίζονται το **Ξ** και ένα ψηφίο.

- Απενεργοποιήστε την εστία, περιμένετε λίγα λεπτά και μετά ενεργοποιήστε την ξανά. Εάν το πρόβλημα επιμένει, επικοινωνήστε με το Εξουσιοδοτημένο Κέντρο Σέρβις.

Εμφανίζεται το **Ο** πίνακας ελέγχου αναβοσβήνει.

- Χρησιμοποιήστε μαγειρικά σκεύη με διάμετρο πάτου παρόμοια με το μέγεθος της ζώνης μαγειρέματος.
- Βεβαιωθείτε ότι τα μαγειρικά σκεύη είναι συμβατά με επαγωγή.

10. ΤΕΧΝΙΚΑ ΣΤΟΙΧΕΪΑ

10.1 Πινακίδα τεχνικών χαρακτηριστικών

Μοντέλο TH84CB03CB

Τύπος 67 D4A 01 AA

Επαγωγική

Αριθμός σειράς

AEG

Κωδικός Προϊόντος (PNC) 949 598 447 01

220 - 240 V / 400 V 2N, 50 Hz

Κατασκευάζεται στην: Γερμανία

7.35 kW

Σήμανση 

10.2 Προδιαγραφές ζώνης μαγειρέματος

Η ισχύς των ζωνών μαγειρέματος ενδέχεται να διαφέρει ελαφρώς από τα παρακάτω στοιχεία, ανάλογα με το υλικό και τις διαστάσεις των μαγειρικών σκευών.

Ζώνη μαγειρέματος	Ονομαστική ισχύς (μέγιστη ρύθμιση θερμότητας) [W]	PowerBoost [W]	PowerBoost μέγιστη διάρκεια [λεπ]	Διάμετρος μαγειρικού σκεύους [mm]
Εμπρός αριστερά	2300	3200	10	125 - 210
Πίσω αριστερά	2300	3200	10	125 - 210
Εμπρός δεξιά	1400	2500	4	125 - 145
Πίσω δεξιά	1800	2800	10	145 - 180

11. ΕΝΕΡΓΕΙΑΚΉ ΑΠΟΔΟΣΗ

11.1 Πληροφορίες Προϊόντος σύμφωνα με (EU) Nr. 66/2014

Οι μετρήσεις ενέργειας που αναφέρονται στην περιοχή μαγειρέματος αναγνωρίζονται από τις ενδείξεις των αντίστοιχων ζωνών μαγειρέματος.

Ταυτότητα μοντέλου	TH84CB03CB	
Τύπος εστίας	Εντοιχισμένη εστία	
Αριθμός ζωνών μαγειρέματος	4	
Τεχνολογία θέρμανσης	Επαγωγή	
Διάμετρος κυκλικών ζωνών μαγειρέματος (Ø)	Εμπρός αριστερά	21.0 cm
	Πίσω αριστερά	21.0 cm
	Εμπρός δεξιά	14.5 cm
	Πίσω δεξιά	18.0 cm
Κατανάλωση ενέργειας ανά ζώνη μαγειρέματος (EC electric cooking)	Εμπρός αριστερά	189.1 Wh/kg
	Πίσω αριστερά	189.1 Wh/kg
	Εμπρός δεξιά	180.2 Wh/kg
	Πίσω δεξιά	178.3 Wh/kg
Κατανάλωση ενέργειας από την εστία (EC electric hob)	184.2 Wh/kg	

Η συσκευή έχει υποβληθεί σε δοκιμές σύμφωνα με: EN IEC 60350-2.

11.2 Απαιτήσεις παροχής πληροφοριών σύμφωνα με (EU) Nr. 2023/826

Κατανάλωση ισχύος στην κατάσταση εκτός λειτουργίας	0.3 W
Μέγιστος χρόνος που απαιτείται ώστε ο εξοπλισμός να επιτύχει αυτόματα την κατάλληλη λειτουργία χαμηλής ισχύος	2 λεπτ

Η συσκευή έχει υποβληθεί σε δοκιμές σύμφωνα με: EN 50564.

11.3 Δελτίο πληροφοριών προϊόντος και Πληροφορίες προϊόντος σύμφωνα με τα (EU) Nr. 65/2014 και (EU) Nr. 66/2014

Δελτίο πληροφοριών προϊόντος σύμφωνα με της Οδηγίας ΕΕ Αριθ. 65/2014		
Το όνομα/την επωνυμία ή το εμπορικό σήμα του προμηθευτή	AEG	
Αναγνωριστικό μοντέλου	TH84CB03CB	
Ετήσια κατανάλωση ενέργειας ΑΕΑπορροφητήρα	32.7	kWh/a
Τάξη ενεργειακής απόδοσης	A+	
Ρευστοδυναμική απόδοση - FDEαπορροφητήρα	32.0	
Τάξη ρευστοδυναμικής απόδοσης	A	
Απόδοση φωτισμού - LEαπορροφητήρα	-	lux/W
Τάξη απόδοσης φωτισμού	-	
Απόδοση κατακράτησης λίπους - GFEαπορροφητήρα	85.1	%
Τάξη απόδοσης κατακράτησης λίπους	B	
Ελάχιστη ροή αέρα κατά την κανονική χρήση	270.0	m ³ /h
Μέγιστη ροή αέρα κατά την κανονική χρήση	550.0	m ³ /h
Ροή αέρα στη ρύθμιση «εντατική» ή «boost»	650.0	m ³ /h
Εκπομπές ηχητικής ισχύος στάθμισης A στην ελάχιστη ταχύτητα	50	db(A) re 1 pW
Εκπομπές ηχητικής ισχύος στάθμισης A στη μέγιστη ταχύτητα	66	db(A) re 1 pW
Εκπομπές ηχητικής ισχύος στάθμισης A στην «εντατική» ή «boost» ταχύτητα	69	db(A) re 1 pW
Κατανάλωση ισχύος που μετρήθηκε σε κατάσταση εκτός λειτουργίας - P ₀	0.49	W
Κατανάλωση ισχύος που μετρήθηκε σε κατάσταση αναμονής - P _s	-	W
Επιπλέον πληροφορίες σύμφωνα με της Οδηγίας (EU) Nr. 66/2014		
Συντελεστής αύξησης χρόνου - f	0.8	
Δείκτης ενεργειακής απόδοσης - EEIαπορροφητήρα	42.6	
Ρυθμός ροής αέρα που μετρήθηκε στο σημείο βέλτιστης απόδοσης - Q _{BEP}	286.7	m ³ /h
Πίεση του αέρα που μετρήθηκε στο σημείο βέλτιστης απόδοσης - P _{BEP}	449	Pa
Μέγιστη ροή αέρα - Q _{max}	650.0	m ³ /h
Ηλεκτρική ισχύς εισόδου που μετρήθηκε στο σημείο βέλτιστης απόδοσης - W _{BEP}	111.9	W

Ονομαστική ισχύς του συστήματος φωτισμού - WL	-	W
Μέσος φωτισμός από το σύστημα φωτισμού στην επιφάνεια μαγειρέματος - Εμέσος	-	lux

Η συσκευή έχει υποβληθεί σε δοκιμές σύμφωνα με: EN IEC 61591, EN IEC 60704-1, EN IEC 60704-2-13, EN 50564.

12. ΠΕΡΙΒΑΛΛΟΝΤΙΚΑ ΘΈΜΑΤΑ

Ανακυκλώστε τα υλικά με το σύμβολο . Τοποθετήστε τα υλικά της συσκευασίας στους κατάλληλους κάδους ανακύκλωσης. Συμβάλετε στην προστασία του περιβάλλοντος και της ανθρώπινης υγείας μέσω της ανακύκλωσης αποβλήτων ηλεκτρικών και ηλεκτρονικών συ-

σκευών. Μην απορρίπτετε συσκευές που φέρουν σήμανση με το σύμβολο  μαζί με τα οικιακά απορρίματα. Επιστρέψτε το προϊόν στην τοπική εγκατάσταση ανακύκλωσης ή επικοινωνήστε με την αρμόδια δημοτική υπηρεσία.

1. DROŠĪBAS NORĀDĪJUMI.....	39	7. GATAVOŠANAS CEĻVEDIS.....	49
2. DROŠĪBAS NORĀDĪJUMI.....	41	8. APKOPE UN TĪRĪŠANA.....	50
3. MONTĀŽA.....	43	9. TRAUCĒJUMMEKLĒŠANA.....	52
4. PRODUKTA APRAKSTS.....	45	10. TEHNISKIE DATI.....	52
5. PIRMS PIRMĀS LIETOŠANAS.....	46	11. ENERGOEFEKTIVITĀTE.....	53
6. IKDIENAS LIETOŠANA.....	47	12. AR VIDĪ SAISTĪTI APSVĒRUMI.....	54

1. DROŠĪBAS NORĀDĪJUMI

Pirms ierīces uzstādīšanas un lietošanas rūpīgi izlasiet pievienotos norādījumus. Ražotājs neatbild par savainojumiem un bojājumiem, kas radušies ierīces nepareizas uzstādīšanas vai lietošanas rezultātā. Vienmēr glabājiet šīs instrukcijas drošā, pieejamā vietā, lai tās varētu izmantot nākotnē.

1.1 Bērnu un neaizsargātu personu drošība

- Šo ierīci drīkst izmantot bērni no 8 gadu vecuma un cilvēki ar ierobežotām fiziskām, sensorām vai garīgām spējām vai pieredzes un zināšanu trūkumu atbildīgas personas uzraudzībā vai, ja tie ir informēti par ierīces drošu lietošanu un izprot potenciālos riskus. Bērniem no līdz 8 gadu vecumam un personām ar ļoti

plašu un sarežģītu invaliditāti jāliedz piekļuve ierīcei, ja vien tos nepārtraukti neuzrauga.

- Būtu jāuzrauga, lai bērni nerotaļātos ne ar šo ierīci.
- Sargiet no bērniem iepakojumu un utilizējiet to pareizi.
- **BRĪDINĀJUMS!** Ierīce un tās piekļūstamās detaļas lietošanas laikā sakarst. Lietošanas un atdzišanas laikā neļaujiet ierīces tuvumā atrasties bērniem un mājdzīvniekiem.
- Ieslēdziet bērnu drošības sistēmu, ja tāda ir pieejama.
- Bērni nedrīkst tīrīt vai apkopt ierīci bez uzraudzības.

1.2 Vispārējā drošība

- Šī ierīce paredzēta tikai ēdiena gatavošanai.
- Šī ierīce ir izstrādāta tikai izmantošanai mājas apstākļos un telpās.

- Šo ierīci var izmantot birojos, viesnīcu numuros, naktsmītnēs, lauku viesu mājās un citās līdzīgās uzturēšanās vietās, kur tā netiek lietota intensīvāk kā parastā mājtsaimniecībā.
- **BRĪDINĀJUMS!** Aizdeģšanās risks: neuzglabājiet priekšmetus uz gatavošanas virsmām.
- **UZMANĪBU!** Gatavošanas process ir jāuzrauga. Īss gatavošanas process jāuzrauga nepārtraukti.
- **BRĪDINĀJUMS!** Gatavojot uz plīts ēdienu ar taukiem vai eļļu bez pieskatīšanas, var izcelties ugunsgrēks.
- **BRĪDINĀJUMS!** Ierīce un tās pieejamās detaļas lietošanas laikā sakarst. Nepieškarīties sildelementiem.
- Dūmi norāda uz pārkaršanu. Gatavošanas laikā izcēlušos uguni nekādā gadījumā nedzēsiet ar ūdeni. Izslēdziet ierīci un noslāpējiet liesmu, piemēram, ar ugunsdzēsības segu vai vāku.
- **BRĪDINĀJUMS!** Ierīci nedrīkst barot caur ārējo komutācijas ierīci, piemēram, taimerī, vai pievienot to sistēmai, kuru regulāri ieslēdz un izslēdz inženiertehniskā nodrošinājuma sistēma.
- Nenovietojiet uz plīts virsmas metāla priekšmetus, piemēram, nažus, dakšas, karotes un vākus, jo tie var sakarst.
- Nelietojiet ierīci pirms tās iebūvēšanas.
- Netīriet ierīci ar ūdens strūklu un tvaiku.
- Pēc lietošanas izslēdziet plīts virsmas sildelementu, izmantojot tā vadības slēdzi, un nepaļaujieties uz gatavošanas trauka noteicēju.
- **BRĪDINĀJUMS!** Ja stikla keramikas virsma ir saplaisājusi, izslēdziet ierīci, lai novērstu iespējamo elektrības triecienu. Ja ierīce ir pieslēgta strāvas padeves avotam tiešā veidā, izmantojot savienojuma kārbu, noņemiet drošinātāju, lai atvienotu ierīci no strāvas padeves avota. Jebkurā gadījumā sazinieties ar Pilnvarotu servisa centru.
- Telpā, kurā ir uzstādīta ierīce, nodrošiniet labu gaisa ventilāciju, lai nepieļautu gāzu atpakaļplūdi no ierīcēm, kas dedzina gāzi vai citas degvielas, un no citiem atklātas uguns avotiem.
- Gādājiet, lai ventilācijas atveres nebūtu nosprostotas

un ierīces uzkrātais gaiss nenonāktu cauruļvadā, kas tiek izmantots dūmu un tvaiku novadīšanai no citām ierīcēm (centrālās apkures sistēmas, termosifoni, ūdens sildītāji utt.).

- Ja tas netiek nodrošināts, sadegšanas gāzes var plūst atpakaļ, radot saindēšanās ar oglekļa monoksīdu vai nosmakšanas risku.
- Kad ierīce darbojas kopā ar citām ierīcēm, maksimālais telpā radītais vakuums nedrīkst pārsniegt 0,04 mbar.
- Regulāri fīriet tvaika nosūcēja filtru un noņemiet tauku nosēdumus, lai novērstu ugunsgrēka izcelšanās risku.
- Ja bojāts elektrības vads, tas jānomaina ražotājam, pilnvarotam servisa centram vai citam kvalificētam speciālistam, lai izvairītos

no elektrības trieciena riska.

- Ja ierīce ir tieši pieslēgta strāvas avotam, elektroinstalācijai jābūt aprīkotai ar izolācijas ierīci, kas ļauj atvienot ierīci no visiem elektrotīkla poliem. Pilnīgai ierīces atvienošanai jāatbilst III pārsprieguma kategorijas nosacījumiem. Atvienošanas līdzekļiem jābūt iekļautiem fiksētajā elektroinstalācijā saskaņā ar elektroinstalācijas noteikumiem.
- **BRĪDINĀJUMS!** Izmantojiet tikai tādus plīts aizsargus, kurus ir izgatavojis ierīces ražotājs vai kurus ierīces ražotājs lietošanas instrukcijā norādījis kā lietošanai piemērotus, vai kuri ir iestrādāti ierīcē. Nepiemērotu plīts aizsargu lietošana var izraisīt negadījumus.

2. DROŠĪBAS NORĀDĪJUMI

2.1 Uzstādīšana

BRĪDINĀJUMS!

Šo ierīci drīkst uzstādīt tikai kvalificēts tehniķis.

BRĪDINĀJUMS!

Pastāv traumu un ierīces bojājumu risks.

- Noņemiet visu iesaiņojumu.
- Neuzstādiel un nelietoiet bojātu ierīci.
- Detalizētus uzstādīšanas norādījumus skatiet uzstādīšanas bukletā.

- Nodrošiniel starp blakus uzstādītām ierīcēm piemērotu attālumu.
- Pārvietojiet ierīci uzmanīgi, jo tā ir smaga. Izmantojiet aizsargcimdus un slēgtus apavus.
- Apstrādājiet nozāgētās skapīša virsmas ar hermetizējošu līdzekli, lai novērstu to piebriešanu mitruma ietekmē.
- Aizsargājiet ierīces apakšu no tvaika un mitruma.
- Neuzstādiel ierīci blakus durvīm vai zem loga, lai novērstu karstu ēdiena gatavošanas trauku nokrišanu, atverot durvis vai logu.

- Neuzstādiot to tā, lai gaiss tiktu izvadīts sienas atverē, ja vien atvere nav paredzēta šādam mērķim.
- Ar gaisa cauruļvadu neaprikota nosūcēja gadījumā ventilatora izvads jānovieto tieši pie sienas vai jānodala ar papildu skapīša sienu, lai novērstu piekļūvi ventilatora lāpstīnām.
- Katras ierīces apakšā ir dzesēšanas ventilatori.
- Ja ierīce tiek uzstādīta virs atvilktnes:
 - Neglabājiet mazus priekšmetus vai papīru, kas varētu sabojāt dzesēšanas ventilatorus vai pasliktināt dzesēšanas sistēmas darbību.
 - Nodrošiniet vismaz 2 cm attālumu starp ierīces apakšu un atvilktnes saturu.
- Noņemiet visus atdalītājpaneļus, kas uzstādīti skapīti zem ierīces.

2.2 Elektriskais savienojums

⚠ BRĪDINĀJUMS!

Ugunsgrēka un elektrošoka risks!

- Visi elektriskie savienojumi būtu jāizveido kvalificētam elektriķim saskaņā ar savienojumu diagrammu vai uzstādīšanas brošūru.
- Tvaika nosūcēja uzstādīšanas gadījumā un ja ir pieejami vai obligāti izmantojami papildpiederumi (sienas vārsts, loga slēdzis un loga atvērējs), elektriskie savienojumi jāizveido kvalificētam elektriķim saskaņā ar savienojumu diagrammu vai uzstādīšanas brošūru.
- .
- Pirms jebkuras darbības atvienojiet ierīci no elektrotilkla.
- Pārliedzieties, ka tehnisko datu plāksnītē norādītie parametri atbilst elektrotilkla parametriem.
- Valģi vai nepareizi strāvas kabeļi vai spraudņi var izraisīt sprāves pārkaršanu.
- Izmantojiet pareizo strāvas kabeli.
- Neļaujiet strāvas kabelim savīties.
- Pārliedzieties, ka ir nodrošināta triecienaizsardzība.
- Izmantojiet strāvas kabeļa sprieguma mazināšanas skavu.
- Pārliedzieties, vai strāvas kabelis vai spraudnis (attiecīgā gadījumā) nepieskaras karstām virsmām.
- Neizmantojiet vairāku kontaktspraudņu adapterus un pagarinātājus.
- Nebojājiet strāvas kabeli un spraudni. Ja kabelis vai spraudnis jānomaina, tas

jādara mūsu pilnvarotajam servisa centram vai kvalificētam elektriķim.

- Spriegumvadošo un izolēto detaļu triecienaizsardzības sistēmai ir jābūt droši nostiprinātai, un to nav iespējams noņemt bez instrumentiem.
- Ievietojiet strāvas spraudni kontaktilgzdā tikai uzstādīšanas beigās. Nodrošiniet, ka pēc uzstādīšanas strāvas kontaktdakšai var piekļūt.
- Ja kontaktilgzdai ir valģis savienojums, nepieslēdziet tai kontaktspraudni.
- Neatvienojiet ierīci, velkot aiz strāvas kabeļa. Vienmēr turiet strāvas kontaktdakšu.
- Izmantojiet tikai atbilstošas izolācijas ierīces: automātslēdzus, drošinātājus (no turētājiem izskrūvējamus drošinātājus), zemējuma noplūdes automātslēdzus un savienotājus.
- Elektroinstalācijā jābūt uzstādītai izolācijas ierīcei, kas atslēdz ierīci no elektrotilkla visos polos; kontaktu atvēruma platumam jābūt vismaz 3 mm.

2.3 Lietošana

⚠ BRĪDINĀJUMS!

Savainojumu, apdegumu vai elektrošoka risks.

- Nemainiet šīs ierīces specifikāciju.
- Pirms ierīces lietošanas noņemiet no tās visu iepakojumu, uzlīmes un aizsargplēvi (ja tādi ir).
- Pārliedzieties, ka ventilācijas atveres nav nosprostotas. Ventilācija periodiski jāpārbauda kvalificētam tehniķim.
- Neatstājiet ieslēgtu ierīci bez uzraudzības.
- Pēc katras lietošanas izslēdziet gatavošanas zonu.
- Nelieciet virtuves piederumus vai katlu vākus gatavošanas zonās, jo tie var sakarst.
- Nelietojiet ierīci ar mitrām rokām, vai ja ierīce saskārusies ar ūdeni.
- Nelietojiet ierīci kā darba virsmu vai uzglabāšanai paredzētu virsmu.
- Ja ierīces virsma ir ieplaisājusi, nekavējoties atvienojiet ierīci no strāvas padeves, lai novērstu elektriskās strāvas triecienu.
- Ierīces lietošanas laikā lietotājiem ar elektrokardiostimulatoru jūturas vismaz 30 cm attālumā no indukcijas gatavošanas zonām.
- Pārtikas produktus karstā eļļā lieciet uzmanīgi, jo tā var šļakstīties.

- Tvaika nosūcēja darbības laikā nekādā gadījumā neizmantojiet atklātu liesmu.
- Starp gatavošanas virsmu un ēdiena gatavošanas traukiem neizmantojiet alumīnija foliju vai citus materiālus, ja vien ierīces ražotājs nav norādījis citādi.
- Izmantojiet tikai šai ierīcei piemērotus ražotāja ieteiktos papildpiederumus.

BRĪDINĀJUMS!

Pastāv ugunsgrēka un sprādziena risks.

- Karsti tauki un eļļas var izdalīt uzliesmojošus tvaikus. Neizmantojiet to tuvumā liesmu un uzkaršus priekšmetus.
- Karsti eļļas tvaiki var uzliesmot.
- Lietota eļļa ar ēdiena atliekām var uzliesmot zemākā temperatūrā.
- Nelietojiet uzliesmojošus produktus ierīces tuvumā.

BRĪDINĀJUMS!

Pastāv ierīces bojājumu risks.

- Lai izvairītos no apdegumiem, nelieciet karstu ēdiena gatavošanas traukus uz vadības paneļa.
- Nelieciet karstu pannas vāku uz ierīces stikla virsmas.
- Neļaujiet no ēdiena gatavošanas traukiem izvārtīties visam šķidrumam.
- Lai izvairītos no virsmas bojājumiem, neļaujiet priekšmetiem vai ēdiena gatavošanas traukiem uzkrīst uz ierīces.
- Neieslēdziet gatavošanas zonas, uz kurām atrodas tukši ēdiena gatavošanas trauki vai uz kurām nav trauku.
- Nekad neizņemiet režģi vai filtru, kamēr darbojas tvaika nosūcējs vai plīts virsma.
- Tvaika nosūcēja darbības laikā nekādā gadījumā neizmantojiet atklātu liesmu.
- Neaizklājiet tvaika nosūcēja iepļūdes atveri ar ēdiena gatavošanas traukiem.
- Nekādā gadījumā nepieskarieties ierīces apakšdaļai, kamēr darbojas plīts virsma vai tvaika nosūcējs.

- Tvaika nosūcēja tuvumā neturiet mazus vai vieglus priekšmetus, lai izvairītos no to iesūkšanas nosūcējā.
- Ēdiena gatavošanas trauki, kas izgatavoti no čuguna vai kam ir bojāta apakša, var saskrāpēt stikla / stikla keramikas virsmu. Ja ēdiena gatavošanas trauki jāpārvieto pa gatavošanas virsmu, vienmēr tos paceliet.
- Attiecībā uz lampu(-ām), kas atrodas šī izstrādājuma iekšpusē, un rezerves daļu lampām, ko pārdod atsevišķi: šīs lampas ir izstrādātas, lai izturētu ārkārtējus fiziskus apstākļus sadzīves tehnikā, piemēram, temperatūru, vibrāciju, mitrumu, vai ir paredzētas informācijas signalizēšanai par ierīces darbības stāvokli. Tās nav paredzētas citiem lietošanas veidiem un nav piemērotas māsaimniecības telpu apgaismojumam.
- Lai salabotu ierīci, sazinieties ar pilnvarotu servisa centru. Izmantojiet tikai oriģinālās rezerves daļas.

2.4 Apkope un tīrīšana

- Regulāri tīriet ierīci, lai nepasliktinātos tās virsmas stāvoklis.
- Pirms tīrīšanas izslēdziet ierīci un ļaujiet tai atdzist.
- Tīriet ierīci ar siltu ūdeni un mitru, mīkstu drānu. Izmantojiet tikai neitrālus mazgāšanas līdzekļus. Neizmantojiet abrazīvus izstrādājumus, abrazīvus tīrīšanas sūkļus, šķīdinātājus vai metāla priekšmetus, ja vien nav norādīts citādi.

2.5 Utilizācija

BRĪDINĀJUMS!

Pastāv traumu un nosmakšanas risks.

- Lai noskaidrotu, kā utilizēt ierīci, sazinieties ar vietējo iestādi.
- Atvienojiet ierīci no elektrotīkla, pēc tam nogrieziet elektrības kabeli un to izmetiet.

3. MONTĀŽA

3.1 Pirms uzstādīšanas

Atrodiet plīts virsmas apakšā esošo tehnisko datu plāksnīti un pierakstiet sērijas numuru

3.2 Plīts virsmas salikšana

i Informāciju par uzstādīšanas izmēriem un attēlus skatiet uzstādīšanas shēmās, kas atrodamas lietotāja rokasgrāmatas pirmās lappusēs.

Uzstādīšana uz virsmas ir parādīta shēmā A. Integrētā uzstādīšana ir parādīta shēmā B.

Detalizētu informāciju par to, kā uzstādīt plīts virsmu, skatiet uzstādīšanas brošūrā.

Ievērojiet plīts virsmas pievienošanas shēmu un loga slēdža pievienošanas shēmu (attiecīgā gadījumā), kas parādīta uzstādīšanas brošūrā un/vai etiķetēs zem plīts virsmas.

Tikai noteiktās valstīs Izplūdes instalācijas gadījumā var būt jāuzstāda loga slēdzis (konsultējieties ar sertificētu tehniķi). Tas jāiegādājas atsevišķi, jo plīts virsmas komplektācijā tas nav iekļauts. Loga slēdzis jāuzstāda pilnvarotam tehniķim. Skatiet uzstādīšanas brošūru.

Ja ierīce tiek uzstādīta virs atvilktnes, plīts virsmas ventilācija gatavošanas procesa laikā var uzsildīt atvilktnē glabātos priekšmetus.

Filtrēšanas bloka salikšana

Ierīce vienmēr jāizmanto ar visiem filtriem, kas paredzēti izvēlētajam uzstādīšanas režīmam. Skatiet sadaļu "Filtra atlase" Pirms pirmās lietošanas reizes pārliecinieties, vai oglekļa filtri tvaika nosūcējā ir ievietoti ar rokturiem uz iekšu. Ievietojiet tauku filtra korpusu tvaika nosūcējā un uzlieciet tvaika nosūcēja režģi.

3.3 Blīvējuma uzstādīšana

Uzstādīšana uz virsmas

1. Notīriet darba virsmu ap izgriezto vietu.
2. Novietojiet komplektā iekļauto 2x6 mm blīvējuma loksni gar plīts virsmas apakšmalu tā, lai tā piegultu stikla keramikas. Nestiepiet to. Nodrošiniet, lai blīvējuma loksnes gali atrastos vienas plīts virsmas puses vidū.
3. Griežot blīvējuma loksni, nogrieziet par dažiem milimetriem vairāk. Savienojiet abus blīvējuma loksnes galus kopā.

Integrētā uzstādīšana

1. Notīriet gropes uz darba virsmas.
2. Sagrieziet komplektā iekļauto 3x10 mm blīvējuma loksni četrās daļās, kas atbilst gropju garumam.

3. Nogrieziet lokšņu galus 45° grādu leņķī. Galiem precīzi jāiegulst gropju stūros.
4. Piestipriniet loksnes gropēm. Nestiepiet loksnes. Nenostipriniet lokšņu galus vienu virs otra.

Pēc plīts virsmas uzstādīšanas tukšo vietu starp stikla keramikas virsmu un darba virsmu aizpildiet ar silikonu. Pārliecinieties, ka silikons neiekļūst zem stikla keramikas virsmas.

3.4 Pieslēgkabelis

⚠ BRĪDINĀJUMS!

Visus elektriskos pieslēgumus drīkst izveidot tikai kvalificēts elektriķis.

- Plīts virsma tiek apgādāta ar savienojuma kabeli.
- Lai nomainītu bojāto strāvas kabeli, izmantojiet H05VV-F kabeli, kas var izturēt 70 °C temperatūru vai augstāku temperatūru.
- Atsevišķa vada diametram ir jābūt vismaz 1,5 mm².
- Aizliegti pieslēgumi, izmantojot kontaktapas, vadu galu urbšana vai lodēšana un kabeļa pieslēgšana bez kabeļa gala uznavas.
- Sazinieties ar vietējo pilnvaroto servisa centru. Pieslēgkabeļi drīkst nomainīt tikai kvalificēts elektriķis.

Vienfāzes pieslēgums

1. Atvienojiet kabeļa gala uznavu no melnās un brūnās krāsas vadiem.
2. Noņemiet daļu izolācijas no brūnās un melnās krāsas vadu galiem.
3. Savienojiet melnās un brūnās krāsas vadu galus.
4. Uzlieciet jaunu uznavu katra vada galā (jāizmanto īpašs instruments).

NL pieslēgums

1. Atvienojiet kabeļa gala uznavu no zilajiem vadiem.
2. Noņemiet daļu izolācijas no zilo vadu galiem.
3. Uzlieciet jaunu gala uznavu katra vada galā (jāizmanto īpašs instruments).

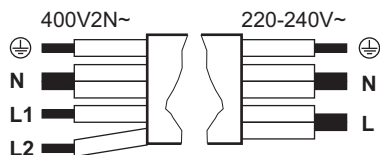

Vienfāzes pieslēgums:
220 - 240 V~
5x1,5 mm²

Divfāžu pieslēgums:
400 V2N~
5x1,5 mm² vai 4x2,5 mm²

⊕	Dzeltens – zaļš	Dzeltens – zaļš	⊕
N	Zils un zils	Zils un zils	N
L	Melns un brūns	Melns	L1
		Brūns	L2

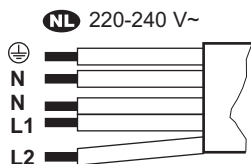

NL 220 - 240 V (5x1,5 mm²)

⊕	Dzeltens – zaļš
N	Zils un zils

NL 220 - 240 V (5x1,5 mm²)

L1	Melns
L2	Brūns

3.5 Jaudas ierobežojums

Jaudas ierobežojums nosaka, cik jaudas pavisam virsma patērē, ievērojot mājas elektroinstalācijas drošinātāju ierobežojumus. Plīts virsma pēc noklusējuma ir iestatīta uz augstāko iespējamo jaudas līmeni. Pārlicinieties, ka mājokļa drošinātāji spēj izturēt izvēlēto jaudu.

Lai pazeminātu vai paaugstinātu jaudas līmeni:

1. Izvēlnē nospiediet un turiet to nospiestu 3 sekundes. Pēc tam nospiediet un turiet .
2. Spiediet priekšējā taimerī, līdz parādās P.
3. Lai pārslēgtos starp iestatījumiem, priekšējā taimerī spiediet .
4. Spiediet , lai izietu.

Jaudas līmeņi:

P73 - 7,350 W, P15 - 1,500 W, P20 - 2,000 W, P25 - 2,500 W, P30 - 3,000 W, P35 - 3,500 W, P40 - 4,000 W, P45 - 4,500 W, P50 - 5,000 W, P60 - 6,000 W

4. PRODUKTA APRAKSTS

4.1 Produkta pārskats

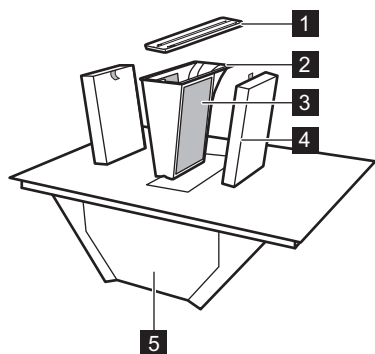

1 Režģis

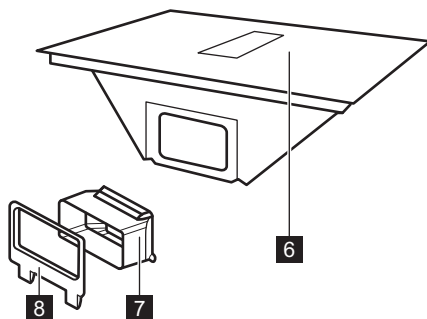

2 Tauku filtra korpus

- 3** Tauku filtrs (nenonēmams)
- 4** Oglekļa filtrs
- 5** Pilienu paplāte
- 6** Plīts virsma
- 7** Gaisa caurules adapteris
- 8** Gaisa caurules stiprinājumi aizmugures sienai

4.2 Gatavošanas virsmas izkārtojums

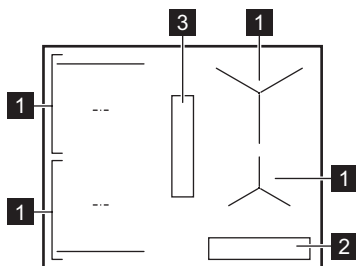

- 1** Indukcijas gatavošanas zona
- 2** Vadības panelis
- 3** Tvaika nosūcējs

4.3 Simboli vadības panelī un displejā

Simbols / indikators	
	Ieslēgts / Izslēgts
	Pauze
	Taimeris
	Bridge
AUTO	Automātiskais tvaika nosūcēja režīms
	Manuālais tvaika nosūcēja režīms
	Boost
P	PowerBoost
	Bloķēšana/Bērnu drošības sistēma
Ē + cipars	Radušies darbības traucējumi.
	Filtrs ir jāizfīra vai jānomaina.
	OptiHeat Control

5. PIRMS PIRMĀS LIETOŠANAS

5.1 Filtra atlase

Pirms pirmās lietošanas reizes pārlicinieties, ka atbilstīgi uzstādīšanas veidam ir iestatīts pareizais filtra tips. Skatiet sadaļu "Izvēlnes struktūra".

Recirkulācijas režīms: oglekļa filtrs (kombinācijā ar tauku filtru)

Oglekļa filtri, kas satur aktīvās ogles putas, neitralizē dūmu un ēdiena gatavošanas aromātus. Jūs varat izvēlēties kādu no šiem:

- **OdourClean STANDARD** (balts, vienreizlietojams);
- **OdourClean PLUS** (melns, reģenerējams).

Ja ierīci vēlaties izmantot recirkulācijas režīmā, sazinieties ar pilnvarotu tehniķi, lai pielāgotu uzstādījumus. Dodieties uz lietotāja iestatījumiem un ieslēdziet oglekļa filtra paziņojumu, izvēloties CFun pēc tam Ieslēgts. Pēc tam izvēlieties kādu no šiem filtriem:

- OdourClean STANDARD: atlasiet Ft, pēc tam 2;
- OdourClean PLUS: atlasiet Ft, pēc tam 1.

Izplūdes režīms: tauku filtrs

Tauku filtri savāc taukus, eļļu un ēdiena atliekas, kā arī novērš to iekļūšanu tvaika nosūcēja sistēmā.

Ja ierīci vēlaties izmantot izplūdes režīmā, sazinieties ar pilnvarotu tehniķi, lai pielāgotu uzstādījumus. Pēc tam dodieties uz lietotāja iestatījumiem un izslēdziet oglekļa filtra paziņojumu, izvēloties CFun pēc tam Izslēgts.

i Izplūdes režīms var ietekmēt telpas gaisa spiedienu, tāpēc ir jānodrošina pienācīga ventilācija, lai novērstu citu ierīču radīto sadegšanas gāzu ieplūšanu atpakaļ telpā. Pārlicinieties, ka uzstādīšanas vieta atbilst sniegtajām drošības vadlīnijām.

6. IKDIENAS LIETOŠANA

6.1 Plīts virsmas lietošana

Lai ieslēgtu vai izslēgtu plīts virsmu, turiet nospiestu . Novietojiet ēdiena gatavošanas traukus gatavošanas zonā un vadības joslā izvēlieties karsēšanas iestatījumu. Lai izslēgtu gatavošanas zonu, nospiediet 0.

Eko taimeris

Lai taupītu enerģiju, gatavošanas zona izslēdzas īsi pirms taimera apstāšanās.

6.2 Ēdiena gatavošanas trauki

Ēdiena gatavošanas trauku pamatnei jābūt pēc iespējas biezākai un plakanākai. Pirms ēdiena gatavošanas trauku novietošanas uz plīts virsmas tos noīriet un nosusiniet. Neslidiniet un nevelciet ēdiena gatavošanas traukus uz stikla malām un stūriem, lai tos neieplēstu vai nesabojātu virsmu. Novietojiet karstus ēdiena gatavošanas traukus uz vadības paneļa, lai nesabojātu elektroniskās daļas.

Pārbaudiet, vai ēdiena gatavošanas trauki ir piemēroti indukcijai (t.i., pie trauku pamatnes turas magnēts). Optimālai siltuma pārnesei izmantojiet tādus ēdiena gatavošanas traukus, kuru pamatnes diametrs ir līdzīgs gatavošanas zonas izmēram. Ēdiena gatavošanas trauki ar mazāku diametru var uzkarst lēnāk, savukārt trauki ar lielāku diametru var pārkarst un sabojāt vadības paneli.

Ēdiena gatavošanas trauku materiāls

- **Piemērots:** čuguns, tērauds, emaljēts tērauds, nerūsējošais tērauds, daudzslāņu pamatne (ar atbilstīgu ražotāja marķējumu).
- **Nepiemērots:** alumīnijs, varš, misiņš, stikls, keramika, porcelāns.

Trokšņi darbības laikā

Trokšņi var būt dažādi atkarībā no ēdiena gatavošanas trauku materiāla un karsēšanas iestatījuma. Tie ir parasta parādība un nenorāda uz nekādu darbības traucējumu.

- **Krakšķi:** ēdiena gatavošanas trauks izgatavots no dažādiem materiāliem ("sviestmaizes" konstrukcija).
- **Svilpojoša skaņa:** ieslēgts augsts karsēšanas iestatījums, un ēdiena gatavošanas trauks ir izgatavots no dažādiem materiāliem ("sviestmaizes" konstrukcija).
- **Dūkoņa:** ieslēgts augsta karsēšanas iestatījums.

- **Klikšķēšana:** notiek elektriskā pārslēgšanās.
- **Šņākšana, sanēšana:** darbojas dzesēšanas ventilators.
- **Ritmiska skaņa:** tiek noteikti ēdiena gatavošanas trauki.

6.3 Katlu noteikšana

Šī funkcija nosaka gatavošanas trauku atrašanos uz plīts virsmas un deaktivizē gatavošanas zonas, ja 120 s laikā ēdiena gatavošanas trauks nav atrasts.

6.4 Automātiskā izslēgšanās

Drošības nolūkā plīts virsma noteiktos apstākļos automātiski izslēdzas (piem., kad visas gatavošanas zonas un tvaika nosūcējs ir izslēgti, kad pēc ieslēgšanas nav izvēlēts karsēšanas iestatījums vai ventilatora darbības ātrums vai kad no ēdiena gatavošanas trauka ir izvārtīties viss šķidrums).

6.5 OptiHeat Control (trīspakāpju atlikušā siltuma indikators)

Indikators signalizē, ka gatavošanas zona vēl ir karsta. Kamēr indikators deg, pastāv risks apdedzināties, pieskaroties karstajām zonām. Indikators nodzies, kad gatavošanas zona ir atdzisusi.

6.6 Jaudas pārvaldība

Ja plīts virsma sasniedz maksimāli pieejamo jaudu, gatavošanas zonu jauda tiek automātiski samazināta, lai aizsargātu mājas elektroinstalācijas drošinātājus. Gatavošanas zonām ar samazinātu jaudu vadības josla mirgo un rāda maksimālos iespējamus karsēšanas iestatījumus.

6.7 P PowerBoost

Maksimālā karsēšanas iestatījuma ieslēgšana uz ierobežotu laiku. Šo funkciju varat izmantot, lai ātrāk uzvārītu ūdeni.

Nospiediet **P**, lai ieslēgtu. Kad laiks ir beidzies, gatavošanas zona pārslēdzas uz augstāko karsēšanas iestatījumu. Lai šo funkciju izslēgtu, nomainiet karsēšanas iestatījumu.

6.8 Taimeris

Gatavošanas zonas darbības ilguma noteikšana.

Izvēlieties gatavošanas zonas karsēšanas iestatījumu un nospiediet . Iestatiet laiku, izmantojot \pm / — , pēc tam apstipriniet ar . Kad iestatītais laiks ir beidzies, gatavošanas zona izslēdzas. Lai taimeris atceltu, nospiediet , pēc tam spiediet — , līdz displejā parādās 00.

Šo funkciju varat izmantot arī kā laika atgādinājumu, kad plīts virsma ir ieslēgta, bet neviena no gatavošanas zonām nedarbojas. Nospiediet un iestaties laiku, izmantojot \pm / — .

6.9 || Pauze

Šī funkcija visas aktīvās gatavošanas zonas iestata uz zemāko karsēšanas iestatījumu.

Kad tvaika nosūcējs darbojas manuālajā režīmā, ventilatora darbības ātrums samazinās līdz 1. Automātiskajā režīmā ventilatora darbības ātrums nemainās.

Funkcija neaptur nevienu aktīvo taimerī.

Lai izslēgtu/ieslēgtu, nospiediet \parallel .

6.10 Bloķēšana/Bērnu drošības sistēma

Vadības paneļa bloķēšana/atbloķēšana pēc vajadzības.

Lai gatavošanas laikā īslaicīgi bloķētu vadības paneli: vienreiz nospiediet . Nospiediet vēlreiz, lai atbloķētu. Lai novērstu nejaušu plīts virsmas ieslēgšanu: nospiediet un paturiet 3 s, kamēr visas zonas tiek izslēgtas, un pēc tam izslēdziet plīts virsmu. Šī funkcija darbojas arī tad, kad plīts virsma tiek izslēgta. Lai šo funkciju izslēgtu, ieslēdziet plīts virsmu, nospiediet un paturiet 3 s un izslēdziet plīts virsmu.

6.11 Bridge

Divu vienas puses gatavošanas zonu apvienošana, lai tās darbotos kā viena. To var izmantot ēdiena gatavošanai lielos traukos (piem, plātēs). Pārlicinieties, vai ēdiena gatavošanas trauks nosedz abu gatavošanas zonu centrus. Ja ēdiena gatavošanas trauks novietots starp zonu centriem, funkcija netiks aktivizēta.

1. Iestatiet karstumu vienai no zonām.
2. Nospiediet .
3. Mainiet siltuma iestatījumu pēc vajadzības.

Lai šo funkciju izslēgtu, nospiediet .

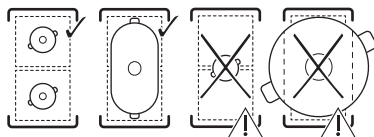

6.12 Tvaika nosūcēja funkcijas

Manuālais režīms

Tvaika nosūcējs var darboties gan tad, kad plīts virsma ir ieslēgta, gan tad, kad tā ir izslēgta.

1. Spiediet , lai ieslēgtu tvaika nosūcēju.
2. Pielāgojiet ventilatora darbības ātrumu, vairākkārt spiežot .

Lai izslēgtu, vairākkārt spiediet , līdz indikatori nodziest.

Automātiskais režīms

Tvaika nosūcējs regulē ventilatora darbības ātrumu, pamatojoties uz gatavošanas zonas temperatūru. Automātiskais režīms nodrošina četras ventilatora darbības ātruma iespējas: H1-H4 (no maza ātruma līdz lielam).

1. Ja šī funkcija nav ieslēgta pēc noklusējuma, nospiediet AUTO, lai to ieslēgtu.
2. Novietojiet ēdiena gatavošanas trauku gatavošanas zonā un izvēlieties karsēšanas iestatījumu.

Lai izslēgtu, nospiediet AUTO.

Pēc noklusējuma iestatīto ventilatora darbības ātrumu (H4) var nomainīt lietotāja iestatījumos. Skatiet sadaļu "Izvēlnes struktūra".

Boost

Šī funkcija ieslēdz ventilatoru maksimālajā darbības ātrumā.

Lai ieslēgtu šo funkciju, nospiediet .

Lai to izslēgtu, vēlreiz nospiediet .

Funkcija var nepārtraukti darboties ne ilgāk kā minūtes. Pēc tam ventilatora darbības ātruma iestatījums mainās uz 3.

Auto Breeze

Pēc plīts virsmas izslēgšanas ventilators vēl 20 minūtes turpina darboties ar minimālo ātrumu un pēc tam automātiski izslēdzas. Šī

funkcija paredzēta, lai pēc gatavošanas atsvaidzinātu gaisu.

Kad šī funkcija ir ieslēgta, deg indikators virs AUTO.

Lai šo funkciju izslēgtu, nospiediet AUTO vai



Šo funkciju pilnībā atspējot varat lietotāja iestatījumos. Skatiet sadaļu "Izvēlnes struktūra".

i Ieteicams neatspējot funkciju un ļaut tai darboties bez pārtraukuma pilnu darbības ciklu.

6.13 Izvēlnes struktūra

Simbols	Iestatījums
b	Skaņa
P	Jaudas ierobežojums
H	Ventilatora automātiskais režīms
dF	Auto Breeze
CF	Paziņojums par oglekļa filtru
Ft	OdourClean STANDARD: 2 OdourClean PLUS: 1
E	Brīdinājumu/kļūdu vēsture

Lai atvērtu lietotāja iestatījumus: nospiediet un turiet 3 s. Pēc tam nospiediet un turiet .

Pārvietošanās izvēlnē: izvēlni veido iestatījumu simbols un vērtība. Lai pārslēgtos starp iestatījumiem, priekšējā taimerī spiediet . Lai mainītu iestatījuma vērtību, priekšējā taimerī spiediet vai . **Lai izietu no izvēlnes:** spiediet .

6.14 Ieteikumi elektroenerģijas taupīšanai

- Karsējiet tikai tik daudz ūdens, cik vajadzīgs.
- Ja iespējams, ēdiena gatavošanas traukiem vienmēr uzlieciet vākus.
- Izmantojiet atlikušo siltumu, lai uzturētu ēdienu siltu vai to kausētu.
- Sākot gatavot, ieslēdziet ventilatoru zemā darbības ātrumā. Kad gatavošana ir pabeigta, ļaujiet ventilatoram darboties vēl dažas minūtes.
- Palieliniet ventilatora darbības ātrumu, tikai lai atbrīvotos no liela tvaiku vai dūmu daudzuma.
- Regulāri tīriet filtru un nomainiet to, lai saglabātu tā efektivitāti.

Vairāk informācijas skatiet sadaļā "Energoeffektivitāte".

7. GATAVOŠANAS CEĻVEDIS

Tabulā dotajiem datiem ir tikai informatīvs raksturs.

Karstums	Izmantojiet šādiem nolūkiem:	Laiks (min.)
1	Uzturiet pagatavoto ēdienu siltu. Uzlieciet gatavošanas traukam vāku.	pēc nepieciešamības
1 - 2	Gatavojiet Holandes mērci;kausējiet sviestu, šokolādi, želatīnu. Periodiski apmaisiet.	5 - 25
2	Gatavojiet gaisīgas omletes, ceptas olas. Gatavojiet traukā ar uzliktu vāku.	10 - 40
2 - 3	Vāriet uz lēnas uguns rīsu un piena ēdienus, uzkarsējiet gatavās maltītes. Pievienojiet vismaz divreiz vairāk šķidruma nekā rīsus, piena ēdienus gatavošanas laikā apmaisiet.	25 - 50
3 - 4	Sautējiet dārzeņus, zivis, gaļu. Pievienojiet dažas ēdamkarotes ūdens. Gatavošanas laikā pārbaudiet ūdens daudzumu.	20 - 45
4 - 5	Tvaicējiet kartupeļus un citus dārzeņus. Piepildiet katlu ar 1-2 cm ūdens. Gatavošanas laikā pārbaudiet ūdens daudzumu. Gatavojiet ar uzliktu vāku.	20 - 60

Karstums	Izmantojiet šādiem nolūkiem:	Laiks (min.)
4 - 5	Gatavojiet lielāku ēdiena daudzumu, sautējumus un zupas. Līdz 3 l šķidrums, plus sastāvdaļas.	60 - 150
6 - 7	Viegli apcepiet eskalopu, teļa gaļas šniceli, sīteņus, kotletes, desiņas, aknas, miltu mērces, olas, pankūkas, virtuļus. Apgrieziet, kad nepieciešams.	pēc nepieciešamības
7 - 8	Labi izcepiet kartupeļu pankūkas, filejas, steikus. Apgrieziet, kad nepieciešams.	5 - 15
9	Vāriet ūdeni, gatavojiet makaronus, gaļu (gulašu, sautētu cepeti), fritējiet saldētus kartupeļus.	
P	Vārit lielu daudzumu ūdens. Aktivizēta funkcija PowerBoost.	

8. APKOPE UN TĪRĪŠANA

8.1 Plīts tīrīšana

- Notīriet plīts virsmu pēc katras lietošanas reizes.
- Vienmēr izmantojiet ēdiena gatavošanas traukus ar tīru apakšu.
- Nepieļaujiet, ka no ēdiena gatavošanas traukiem izvārās viss šķidrums vai ka tie pārkarst.
- Nelietojiet ēdiena gatavošanas traukus, kas izgatavoti no materiāliem, kuri nav piemēroti indukcijas plītim. Šādi materiāli var saskrāpēt vai notraipīt plīts virsmu.
- Skrāpējumi vai tumši traipi uz stikla virsmas neietekmē plīts virsmas darbību.
- Stikla virsmas tīrīšanai neizmantojiet nažus vai citus asus metāla priekšmetus.
- Ieteikto skrāpi izmantojiet tikai kā papildrīku pēc parastas tīrīšanas.
- Nogaidiet, līdz plīts virsma ir atdzisusi, un notīriet virsmu ar mitru drānu un neabrazīvu tīrīšanas līdzekli. Pēc tīrīšanas noslaukiet virsmu sausu ar mīkstu drānu.
- **Notīriet nekavējoties:** izkusušu plastmasu, plastmasas plēvi, sāli, cukuru un cukuru saturošu ēdiena paliekas. Izmantojiet skrāpi un rīkojieties piesardzīgi, lai negūtu apdegumus.
- **Notīriet, kad virsma ir pietiekami atdzisusi:** kaļķakmens, ūdens un tauku nosēdumus, piedeguša ēdiena paliekas, metāliska spīduma plankumus. Tīriet virsmu, kā aprakstīts iepriekš. Metāliska spīduma plankumu tīrīšanai izmantojiet mīkstu drānu un ūdens un etiķa šķīdumu.

8.2 Tvaika nosūcēja tīrīšana

Režģis

Režģis ir izgatavots no alumīnija. Nomazgājiet to ar rokām vai trauku mazgājamajā mašīnā un noslaukiet ar mīkstu drānu.

Pilienu paplāte

Pilienu paplāte, kas atrodas zem tvaika nosūcēja, savāc kondensātu, kas rodas gatavošanas laikā. Neaizmirstiet regulāri iztuktot paplāti.

1. Ar abām rokām satveriet pilienu paplātes apakšdaļu un bīdiet to uz priekšu. Pēc tam uzmanīgi pabīdiet to uz leju, lai neizšļakstītu ūdeni.

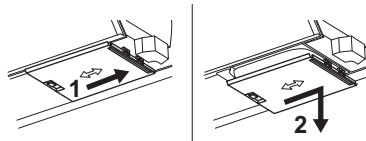

2. Mazgājiet paplāti ar rokām (izmantojot siltu ūdeni, ziepes un mīkstu drānu/sūkli) vai trauku mazgājamajā mašīnā (standarta ciklā).

Ja tvaika nosūcēja sistēmā iekļūst ūdens vai citi šķidrums: izslēdziet tvaika nosūcēju un rūpīgi notīriet attiecīgo vietu ar siltu ūdeni, mitru drānu vai sūkli un maigu tīrīšanas līdzekli.

8.3 Filtru tīrīšana

Filtrēšanas vienība sastāv no šādiem elementiem: tauku filtri ar tauku filtru korpusu **A** un izņemami oglekļa filtri **B**.

❗ Ierīce vienmēr jāizmanto ar visiem filtriem, kas paredzēti izvēlētajam uzstādīšanas režīmam. Skatiet sadaļu "Filtra atlase"

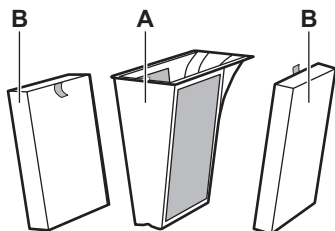

Plīts virsmā ir iebūvēts skaitītājs ar paziņošanas funkciju, kas regulāri atgādina, ka jāiztīra attiecīgie filtri. Paziņojums nebloķē tvaika nosūcēja darbību. Paziņojums paliek ieslēgts 30 sekundes pēc tvaika nosūcēja un plīts virsmas izslēgšanas.

Tauku filtrs

- Pēc 40 darba stundām parādās nemirgojošs indikators , kas signalizē, ka ir pienācis laiks iztīrīt tauku filtrus.

OdourClean STANDARD oglekļa filtrs

- Pēc 180 darba stundām sāk mirgot indikators , signalizējot, ka ir pienācis laiks nomainīt filtrus.
- Regulāri apskatiet, cik daudz tauku sakrājusies uz filtriem. Nomainiet tos, kad parādās mirgojošs indikators (aptuveni reizi gadā atkarībā no lietošanas biežuma) vai ātrāk, ja nepieciešams.

OdourClean PLUS oglekļa filtrs



- Pēc 140 darba stundām sāk mirgot indikators , signalizējot, ka ir pienācis laiks reģenerēt filtrus.
- Tīriet filtrus tikai tad, kad ir redzami uzkrājušies tauki.
- Reģenerējiet filtrus tikai tad, kad parādās mirgojošs indikators. Maksimālais reģenerācijas ciklu skaits ir 8. Pēc šī laika nomainiet filtrus.

Filtru izjaukšana / salikšana

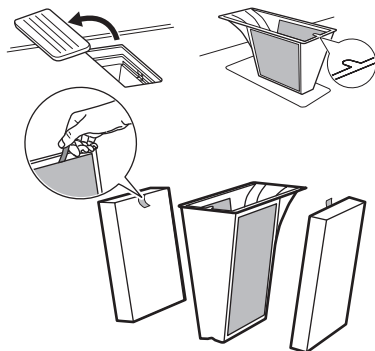
1. Noņemiet režģi un izņemiet filtra korpusu.
2. Izņemiet filtrus, satverot tos aiz rokturiem.
3. Pēc tīrīšanas atkārtoti salieciet filtru. Ievietojiet oglekļa filtrus tvaika nosūcējā ar rokturiem uz iekšu. Ievietojiet tauku filtra korpusu atpakaļ un uzlieciet režģi.



Tauku filtru tīrīšana

1. Tīriet filtrus uzreiz, kad uz tiem redzami sakrājušies tauki. Tauku filtra korpusu ar tauku filtriem rūpīgi nomazgājiet siltā ūdenī, izmantojot maigu tīrīšanas līdzekli, un pēc tam noskalojiet to ar siltu ūdeni. Ēdiena atlikumus varat noņemt ar mīkstu sūkli, mīkstu drānu vai neabrazīvu tīrīšanas suku. Varat tos mazgāt trauku mazgājamajā mašīnā standarta mazgāšanas ciklā kopā ar citiem traukiem. Dabiski var nedaudz mainīties sietiņa krāsa, bet tā neietekmē filtra darbību.
2. Atstājiet filtrus kādu laiku nožūt istabas temperatūrā.
3. Ievietojiet filtrus atpakaļ. Ja paziņojums  ir redzams, īsi nospiediet , lai restartētu skaitītāju.

Oglekļa filtru OdourClean PLUS tīrīšana

1. Rūpīgi nomazgājiet filtrus siltā ūdenī bez tīrīšanas līdzekļiem. Ēdiena atlikumus varat noņemt ar mīkstu sūkli, mīkstu drānu vai neabrazīvu tīrīšanas suku. Filtrus varat mazgāt arī trauku mazgājamajā mašīnā 65-70 °C (izmantojot programmu, kas ilgāka par 90 min), bez mazgāšanas līdzekļiem un atsevišķi no traukiem.
2. Atstājiet filtrus nožūt vismaz 24st istabas temperatūrā.
3. Salieciet filtrēšanas vienību un ievietojiet to atpakaļ.

Oglekļa filtru OdourClean PLUS reģenerēšana

1. Vispirms notīriet filtrus, kā izklāstīts iepriekš.

2. Ievietojiet filtrus cepeškrāsnī, kas iestatīta uz 100 °C uz 120 min, novietojot tos uz vidējā restotā plaukta. Izmantojiet cepeškrāsns funkciju bez ventilatora.

3. Salieciet filtrēšanas vienību un ievietojiet to atpakaļ. Lai atiestatītu skaitītāju, īsi nospieties .

9. TRAUCĒJUMMEKLĒŠANA

i Ja nevarat atrast tālāk norādītās problēmas risinājumu, sazinieties ar pilnvarotu servisa centru.

Plīts virsmu nevar ieslēgt / tā nedarbojas.

- Pārliedzinieties, vai plīts virsma ir pienācīgi pieslēgta elektrotīklam.
- Pārliedzinieties, vai darbības traucējumu cēlonis nav drošinātājs. Ja drošinātājs atkārtoti izdeg vai dzirdat nepārtrauktu pīkstieni, sazinieties ar kvalificētu elektriķi, lai pārbaudītu instalāciju.
- Pārbaudiet, vai vadības panelis ir tīrs un uz tā neatrodas ēdiena gatavošanas trauki / svešķermeņi.

Plīts pēc kāda laika pati izslēdzas.

- Tas nav darbības traucējums. Dažās situācijās plīts virsma drošības labad automātiski izslēdzas. Skatiet sadaļu "Automātiskā izslēgšanās".

Maksimālais karsēšanas iestatījums vienai no gatavošanas zonām nav pieejams vai arī tas nepārtraukti mainās starp diviem līmeņiem.

- Tas nav darbības traucējums. Skatiet sadaļu "Jaudas pārvaldība".

- Samaziniet tai pašai fāzei pieslēgto pārējo gatavošanas zonu karsēšanas iestatījumu.

Tvaika nosūcēja ventilators pats neieslēdzas/neizslēdzas.

- Izslēdziet plīts virsmu un atvienojiet to no elektrotīkla. Ļaujiet ierīcei atdzist un pēc tam to atkal pievienojiet elektrotīklam.
- Pārliedzinieties, ka telpa ir pietiekami vēdināta. Var būt jāuzstāda loga slēdzis. Sažinieties ar pilnvarotu servisa centru.

redzams.

- Iztīriet/nomainiet filtru. Skatiet sadaļu "Apkope un tīrīšana".

redzams un cipars.

- Izslēdziet plīts virsmu, nogaidiet dažas minūtes un pēc tam to atkal ieslēdziet. Ja problēma atkārtojas, sazinieties ar pilnvarotu servisa centru.

Vadības panelis mirgo.

- Izmantojiet tādus ēdiena gatavošanas traukus, kuru apakšas diametrs ir līdzīgs gatavošanas zonas izmēram.
- Pārbaudiet, vai ēdiena gatavošanas trauki ir piemēroti indukcijas plītij.

10. TEHNISKIE DATI

10.1 Tehnisko datu plāksnīte

Modelis TH84CB03CB
Veids 67 D4A 01 AA
Indukcija
Sērijas numurs
AEG

Izstrādājuma Nr. (PNC) 949 598 447 01
220–240V/400 V 2N, 50 Hz
Ražots: Vācija
7.35 kW



10.2 Gatavošanas zonu specifikācija

Gatavošanas zonu jauda var nedaudz atšķirties no tālāk norādītajiem datiem atkarībā no materiāla un ēdiena gatavošanas trauku izmēriem.

Gatavošanas zona	Nominālā jauda (maksimālais karsēšanas iestatījums) [W]	PowerBoost [W]	PowerBoost maksimālais darības laiks [min]	Ēdiena gatavošanas trauka diametrs [mm]
Kreisā priekšā	2300	3200	10	125 - 210
Kreisā aizmugurē	2300	3200	10	125 - 210
Labā priekšā	1400	2500	4	125 - 145
Labā aizmugurē	1800	2800	10	145 - 180

11. ENERGOEFĒKTIVITĀTE

11.1 Produkta informācija saskaņā ar (ES) Nr. 66/2014

Gatavošanas zonai atbilstošie energoefektivitātes mērījumi tiek noteikti, pamatojoties uz atbilstošu gatavošanas zonu atzīmēm.

Modeļa identifikācija	TH84CB03CB		
Plīts virsmas veids	Iebūvētā plīts virsma		
Gatavošanas zonu skaits	4		
Karsēšanas tehnoloģija	Indukcija		
Apaļo gatavošanas zonu diametrs (Ø)	Kreisā priekšā	21.0 cm	
	Kreisā aizmugurē	21.0 cm	
	Labā priekšā	14.5 cm	
	Labā aizmugurē	18.0 cm	
Energijas patēriņš pa gatavošanas zonām (EC electric cooking)	Kreisā priekšā	189.1 Wh/kg	
	Kreisā aizmugurē	189.1 Wh/kg	
	Labā priekšā	180.2 Wh/kg	
	Labā aizmugurē	178.3 Wh/kg	
Plīts enerģijas patēriņš (EC electric hob)	184.2 Wh/kg		

Ierīce pārbaudīta saskaņā ar: EN IEC 60350-2.

11.2 Informācijas prasības saskaņā ar (ES) Nr. 2023/826

Jaudas patēriņš izslēgtā režīmā	0,3 W
Maksimālais laiks, kas nepieciešams, lai aprīkojums automātiski sasniegtu attiecīgo zemas jaudas režīmu	2 min

Ierīce pārbaudīta saskaņā ar: EN 50564.

11.3 Produkta informācijas lapa un produkta informācija saskaņā ar (ES) Nr. 65/2014 un (ES) Nr. 66/2014

Ražojuma informācijas lapa saskaņā ar (ES) Nr. 65/2014	
Piegādātāja nosaukums vai preču zīme	AEG
Modeļa identifikators	TH84CB03CB
Gada enerģijas patēriņš - AEGhood	32.7 kWh/gadā
Energoefektivitātes klase	A+

Hidrodinamiskā efektivitāte - FDEhood	32.0	
Hidrodinamiskās efektivitātes klase	A	
Apgaismojuma efektivitāte - LEhood	-	lux/W
Apgaismojuma efektivitātes klase	-	
Tauku filtrēšanas efektivitāte – GFEhood	85.1	%
Tauku filtrēšanas efektivitātes klase	B	
Minimāla gaisa plusma normalas lietošanas režīma	270.0	m3/h
Maksimāla gaisa plusma normalas lietošanas režīma	550.0	m3/h
Gaisa plusma intensīvam/paaugstinātam uzstādījumam	650.0	m3/h
A-svertas skaņas jaudas emisija minimalajā atrumā	50	db(A) / 1 pW
A-svertas skaņas jaudas emisija maksimālajā atrumā	66	db(A) / 1 pW
A-svertas skaņas jaudas emisija intensīvajā vaipaaugstinātajā atrumā	69	db(A) / 1 pW
Izmērītais elektroenerģijas patēriņš izslēgtā režīmā - Po	0.49	W
Izmērītais elektroenerģijas patēriņš gaidstāves režīmā - Ps	-	W
Papildus informācija saskaņā ar (ES) Nr. 66/2014		
Laika palielinājuma koeficients - f	0.8	
Energoefektivitātes indekss - EEIhood	42.6	
Gaisa plūsma, mērīta optimālajā darba punktā - QBEP	286.7	m3/h
Gaisa spiediens, mērīts optimālajā darba punktā - PBEP	449	Pa
Gaisa maksimālā plūsma - Qmax	650.0	m3/h
Elektriskā ieejas jauda, mērīta optimālajā darba punktā - WBEP	111.9	W
Apgaismes sistēmas nominālā jauda - WL	-	W
Apgaismes sistēmas nodrošinātais vidējais apgaismojums uz ēdiena gatavošanas virsmas - Emiddle	-	lux

Ierīce pārbaudīta saskaņā ar: EN IEC 61591, EN IEC 60704-1, EN IEC 60704-2-13, EN 50564.

12. AR VIDĪ SAISTĪTI APSVĒRUMI

Nododiet otrreizējai pārstrādei materiālus ar simbolu . Ievietojiet iepakojuma materiālus atbilstošajos konteineros to otrreizējai pārstrādei. Palīdziet aizsargāt vidi un cilvēku veselību, nododot elektrisko un elektronisko ierī-

kārtu atkritumus pārstrādei. Neizmetiet ierīces, kas apzīmētas ar simbolu  kopā ar mājsaimniecības atkritumiem. Nododiet ierīci vietējā pārstrādes uzņēmumā vai sazinieties ar savu pašvaldību.

1. SAUGOS INFORMACIJA.....	55	7. GAMINIMO VADOVAS.....	65
2. SAUGOS INSTRUKCIJOS.....	57	8. VALYMAS IR PRIEŽIŪRA.....	66
3. SURINKIMAS.....	59	9. GEDIMŲ ŠALINIMAS.....	68
4. GAMINIO APRAŠYMAS.....	61	10. TECHNINIAI DUOMENYS.....	68
5. PRIEŠ NAUDOJANT PIRMĄ KARTĄ.....	62	11. ENERGIJOS EFEKTYVUMAS.....	69
6. KASDIENIS NAUDOJIMAS.....	63	12. APLINKOS APSAUGA.....	70

1. ⚠ SAUGOS INFORMACIJA

Prieš įrengdami ir naudodami šį prietaisą, atidžiai perskaitykite pateiktą instrukciją. Gamintojas neatsako už sužalojimus ar nuostolius, patirtus dėl netinkamo prietaiso įrengimo ar naudojimo. Instrukciją visada laikykite saugioje ir pasiekiamoje vietoje, kad prireikus galėtumėte ja pasinaudoti.

1.1 Vaikų ir pažeidžiamų žmonių sauga

- Vyresni nei 8 metų vaikai ir asmenys, turintys fizinių, jautiminių arba protinių sutrikimų, arba asmenys, kuriems trūksta patirties ar žinių, šį prietaisą gali naudoti tik prižiūrimi kitų arba gavę nurodymus, kaip saugiai naudotis prietaisu, jei jie supranta su prietaiso naudojimu susijusius pavojus. Mažesnių nei 8 metų vaikų ir asmenų, turinčių labai sunkią ir su-

dėtingą negalią, negalima be priežiūros leisti būti šalia prietaiso.

- Vaikai turėtų būti prižiūrimi, kad būtų užtikrinta, jog jie nežais su prietaisu.
- Pakuotę laikykite vaikams nepasiekiamoje vietoje ir tinkamai ją išmeskite.
- ĮSPĖJIMAS. Prietaisas ir jo pasiekiamos dalys naudojant įkaista. Naudojimo ir aušinimo metu laikykite vaikus ir naminius gyvūnus atokiau nuo jo.
- Įjunkite vaikų saugos įtaisą, jei toks yra.
- Vaikai neturi valyti ar prižiūrėti prietaiso be priežiūros.

1.2 Bendroji sauga

- Šis prietaisas yra skirtas tik maistui gaminti.
- Tai būtinas prietaisas, skirtas naudoti patalpose, vienam šeimos ūkiui.

- Šį prietaisą galima naudoti biuruose, viešbučių kambariuose, nakvynės ar svečių namuose ir kitoje panašioje aplinkoje, kur prietaiso naudojimo intensyvumas neviršija įprasto buitinio.
- ĮSPĖJIMAS: Gaisro pavojus: Nelaikykite daiktų ant maisto gaminių paviršių.
- ATSARGIAI. Maisto gamimo procesą būtina prižiūrėti. Greitai paruošiamą maistą būtina prižiūrėti nuolat.
- ĮSPĖJIMAS. Maisto gaminimas ant kaitlentės neprižiūrint, kai naudojami riebalai ar aliejus, gali būti pavojingas ir dėl to gali kilti gaisras.
- ĮSPĖJIMAS: Prietaisas ir jo pasiekiamos dalys naudojimo metu įkaista. Būkite atsargūs, kad neprisiliestumėte prie kaitinimo elementų.
- Dūmai rodo perkaitimą. Niekada nenaudokite vandens ugniai, kuri gali kilti gaminant, gesinti. Išjunkite prietaisą ir uždenkite liepsną, pvz., gesinimo antklode ar dangčiu.
- ĮSPĖJIMAS: Prietaiso negalima jungti prie maitinimo per išorinį įjungimo įtaisą, pavyzdžiui, laikmatį ar kitą elektros grandinę, kurią komunalinės tarnybos reguliariai įjungia ir išjungia.
- Niekada nedėkite dangčių, peilių, šaukštų ar kitų metalinių daiktų ant prietaiso viršaus, nes jie gali įkaisti.
- Nesinaudokite prietaisu, kol jis nėra visiškai įmontuotas.
- Norėdami nuvalyti prietaisą nepurškite vandens ir garų.
- Baigę naudotis kaitlentę išjunkite jos valdikliais. Nepasikliaukite vien keptuvės detektoriumi.
- ĮSPĖJIMAS: Jei paviršius įtrūktų, prietaisą išjunkite, kad išvengtumėte galimo elektros smūgio. Jeigu prietaisas prie maitinimo tinklo prijungtas per jungiamąją dėžutę, prietaisą nuo maitinimo tinklo atjungsite ištraukę iš dėžutės saugiklį. Bet kuriuo atveju kreipkitės į įgaliotąjį techninės priežiūros centrą.
- Pasirūpinkite, kad patalpoje, kurioje yra įrengtas prietaisas, būtų užtikrinta tinkama ventiliacija ir patalpoje nesikauptų iš dujas ar kitą kurą, įskaitant atvirą liepsną, deginančių prietaisų, sklindančios dujos.
- Įsitikinkite, kad ventiliacijos angos nebūtų užsikimšusios.

sios ir prietaiso surinktas oras nebūtų perduodamas į vamzdį, per kurį ištraukiami dūmai ir garai iš kitų prietaisų (centrinės šildymo sistemos, termosifonų, vandens šildytuvų ir pan.).

- Nesilaikant reikalavimų galimas degimo dujų atgalinis srautas ir dėl to kyla apsinuodijimo anglies monoksidu ar uždusimo pavojus.
- Jei prietaisas veikia veikiant ir kitiems prietaisams, patalpoje susidarantis vakuumas neturi viršyti 0,04 mbar.
- Reguliariai valykite gartraukio filtrą ir šalinkite susikauptus riebalus, kad išvengtumėte gaisro pavojaus.
- Pasirūpinkite, kad pažeistą maitinimo laidą pakeistų tik gamintojas, jo įgalioto techninės priežiūros centro darbuotojai arba atitinkamos kvalifikacijos specialistai –

kitu atveju gali kilti elektros smūgio pavojus.

- Jei prietaisas yra tiesiogiai prijungtas prie maitinimo tinklo, elektros instaliacija privalo turėti izoliavimo įtaisą, kuris leidžia atjungti prietaisą nuo maitinimo tinklo ties visais poliais. Visiškas atjungimas turi atitikti viršįtampio III kategorijos nurodytas sąlygas. Atjungimo priemonės turi būti integruotos stacionarioje instaliacijoje, vadovaujantis instaliacijai taikomomis taisyklėmis.
- [SPĖJIMAS: Naudokite tik maisto gaminimo prietaiso gamintojo sukurtas arba prietaiso gamintojo instrukcijoje nurodytas tinkamas naudoti arba prietaise jau integruotas kaitlenčių apsaugas. Netinkamų apsaugų naudojimas gali sukelti nelaimingus atsitikimus.

2. SAUGOS INSTRUKCIJOS

2.1 Montavimas

ĮSPĖJIMAS!

Šį prietaisą turi montuoti tik kvalifikuotas technikas.

ĮSPĖJIMAS!

Galite susižeisti arba sugadinti prietaisą.

- Nuimkite visas pakavimo medžiagas.

- Neįrenkite ir nenaudokite sugadinto prietaiso.
- Išsamias surinkimo instrukcijas rasite montavimo brošiūroje.
- Būtina paisyti minimalių atstumų iki kitų prietaisų ir spintelių.
- Būkite atsargūs perkeldami prietaisą, nes jis sunkus. Mūvėkite apsaugines pirštines ir avėkite uždarą avalynę.
- Spintelės išpjautus paviršius užsandarinkite sandarikliu, kad išvengtumėte išbrinkimo dėl drėgmės.

- Apsaugokite prietaiso apačią nuo garų ir drėgmės.
- Nemontuokite prietaiso šalia durų ar po langų, kad atidarius duris ar langą nuo prietaiso nenukristų karšti indai.
- Neįrengkite taip, kad oras būtų išleidžiamas į sienos nišą, nebent niša yra skirta šiai paskirčiai.
- Jei ventiliatoriaus išleidimo anga prie išmetimo sistemos ortakio nejungiama, ji turi būti nukreipta į sieną arba atskirta papildoma sienele, kad ventiliatoriaus mentės nebūtų tiesiogiai pasiekiamos.
- Kiekvieno prietaiso apačioje yra aušinimo ventiliatoriai.
- Jeigu prietaisas įrengtas virš stalčiaus:
 - Nelaikykite smulkių daiktų ar popieriaus, kurie galėtų pažeisti aušinimo ventiliatorių arba galėtų pakenkti aušinimo sistemai.
 - Tarp prietaiso dugno ir stalčiaus turinio palikite bent 2 cm atstumą.
- Išimkite spintelėje po prietaisu įdėtas pertvaras.

2.2 Elektros instaliacijos prijungimas

⚠ ĮSPĖJIMAS!

Pavojus sukelti gaisrą ir gauti elektros smūgį.

- Visus elektros instaliacijos prijungimo darbus turi atlikti kvalifikuotas elektrikas pagal sujungimo schemą arba įrengimo instrukciją.
- Jei montuojama ištraukimo įranga, priedai arba kiti privalomi priedai (sieninis vožtuvas, lango jungiklis ir (arba) lango atidarytuvas), elektros instaliacijos darbus turi atlikti kvalifikuotas elektrikas pagal prijungimo schemą arba montavimo instrukciją.
- Prietaisas turi būti įžemintas.
- Prieš atikdami bet kokius veiksmus, atjunkite prietaisą nuo maitinimo šaltinio.
- Įsitikinkite, kad techninių duomenų lentelėje nurodyti parametrai atitinka vardinį maitinimo tinklo parametrus.
- Palaidi arba netinkami maitinimo kabeliai arba kištukai gali sukelti gnybto perkaitimą.
- Naudokite tinkamą maitinimo kabelį.
- Neleiskite, kad maitinimo kabelis susipainiotų.
- Įsitikinkite, kad yra įrengta apsauga nuo elektros smūgio.

- Maitinimo kabeliui naudokite įtampos mažinimo spaustuką.
- Įsitikinkite, kad maitinimo kabelis arba kištukas (jei taikoma) neliečia karštų paviršių.
- Nenaudokite daugiakanalių kištukų, jungiklių ir ilginimo laidų.
- Stenkitės nepažeisti maitinimo kištuko ir kabelio. Jei juos reikia pakeisti, tai turi atlikti mūsų įgalioto techninės priežiūros centro elektrikas arba kitas kvalifikuotas elektrikas.
- Įtampos turinčių ir izoliuotų dalių apsauga nuo smūgio turi būti tvirtai pritvirtinta ir negali būti nuimama be įrankių.
- Įkiškite maitinimo laido kištuką į lizdą tik kai montavimas baigtas. Po montavimo užtikrinkite prieigą prie maitinimo laido kištuko.
- Jeigu elektros lizdas nestabilus, nejunkite elektros kištuko.
- Neatjunkite prietaiso traukdami už maitinimo kabelio. Visada traukite maitinimo kabelio kištuką.
- Naudokite tik tinkamus izoliavimo įtaisus: liniją apsaugančius automatinius jungiklius, saugiklius (įsukami saugikliai turi būti išimami iš jų laikiklio), įžeminimo įtampos atjungiamuosius įtaisus ir kontaktus.
- Elektros instaliacija turi turėti izoliacijos įrenginį, kuris atjungia prietaisą nuo elektros tinklo visuose poliuose, o kontaktų atidarymo plotis turi būti ne mažesnis kaip 3 mm.

2.3 Naudojimas

⚠ ĮSPĖJIMAS!

Pavojus susižaloti, nudegti arba gauti elektros smūgį.

- Nekeiskite prietaiso techninių savybių.
- Prieš naudodamiesi pirmą kartą pašalinkite visas pakuotės, ženklinimo medžiagas ir apsauginę plėvelę (jeigu yra).
- Įsitikinkite, kad ventiliacijos sistemos angos nėra užblokuotos. Ventiliacijos sistema turi periodiškai tikrinti kvalifikuotas technikas.
- Nepalikite prietaiso be priežiūros jam veikiant.
- Po kiekvieno naudojimo išjunkite kaitvietę.
- Nedėkite stalo įrankių ar puodų dangčių ant kaitviečių, nes jie gali įkaisti.
- Nelieskite prietaiso drėgnomis rankomis arba, jei prietaisas liečiasi su vandeniu.

- Nenaudokite prietaiso, kaip darbinio paviršiaus ar daiktams laikyti.
- Įtrūkus prietaiso paviršiui, nedelsdami atjunkite prietaisą nuo maitinimo šaltinio, kad išvengtumėte elektros smūgio.
- Naudotojai, kuriems implantuotas širdies stimulatorius, neturėtų būti arčiau nei 30 cm atstumu nuo indukcinų kaitviečių, kai prietaisas yra naudojamas.
- Atsargiai dėkite maistą į karštą aliejų, nes jis gali taškytis.
- Veikiant gartraukiui niekada nenaudokite atviros liepsnos.
- Nenaudokite aliuminio folijos ar kitų medžiagų tarp kepimo paviršiaus ir virtuvės indų, nebent šio prietaiso gamintojas nurodo kitaip.
- Naudokite tik prietaiso gamintojo rekomenduojamus priedus.

ĮSPĖJIMAS!

Gaisro ir sprogo pavojus.

- Įkaitę riebalai ir aliejus gali išskirti degius garus. Laikykite liepsną ir įkaitusius daiktus atokiai.
- Karšto aliejaus garai gali sukelti savaiminį užsidegimą.
- Panaudotas aliejus su maisto likučiais gali užsidegti ir žemesnėje temperatūroje.
- Nedėkite degių produktų šalia prietaiso.

ĮSPĖJIMAS!

Pavojus sugadinti prietaisą.

- Nedėkite karštų gaminimo indų ant valdymo skydelio, kad išvengtumėte nudegimų pavojaus.
- Nedėkite karštos keptuvės dangčio ant prietaiso stiklinio paviršiaus.
- Nepalikite tuščio gaminimo indo ant įkaitintos kaitvietės.
- Kad nepažeistumėte prietaiso paviršiaus, neleiskite daiktams ar virtuvės reikmenims nukristi ant jo.
- Nejunkite kaitviečių be gaminimo indų arba su tuščiais indais.
- Niekada nenuimkite grotelių ar filtro, kai veikia gartraukis arba kaitlentė.

- Veikiant gartraukiui niekada nenaudokite atviros liepsnos.
- Neuždenkite gartraukio įleidimo angos gaminimo indais.
- Veikiant kaitlentei arba gartraukiui nelieskite apatinės prietaiso dalies.
- Nedėkite mažų ar lengvų daiktų šalia gartraukio, kad išvengtumėte įstrigimo pavojaus.
- Ketaus gaminimo indai arba indai pažeistu dugnu gali subraižyti stiklo / stiklo keramikos paviršius. Visada pakelkite gaminimo indus, kai juos reikia perkelti ant gaminimo paviršiaus.
- Šio gaminio viduje esanti (-čios) lemputė (-ės) ir atskirai parduodamos atsarginės lemputės: šios lemputės turi atlaikyti ekstremalias buitinių prietaisų sąlygas, pavyzdžiui, aukštą temperatūrą, vibraciją, drėgmę ir yra skirtos informuoti apie prietaiso veikimo būseną. Jos nėra skirtos naudoti kitoms paskirtims ir netinka patalpoms apšviesti.
- Dėl prietaiso remonto kreipkitės į įgaliotąjį techninės priežiūros centrą. Naudokite tik originalias dalis.

2.4 Valymas ir priežiūra

- Reguliariai valykite prietaisą siekiant išvengti paviršiaus sugadinimo.
- Prieš pradėdami valyti, išjunkite prietaisą ir leiskite jam atvėsti
- Prietaisą valykite šiltu vandeniu ir drėgna minkšta šluoste. Naudokite tik neutralius ploviklius. Nenaudokite šveičiamųjų produktų, šveitimo kempinių, tirpiklių arba metalinių grandyklų.

2.5 Šalinimas

ĮSPĖJIMAS!

Pavojus susižeisti arba uždusti.

- Norėdami sužinoti, kaip tinkamai pašalinti prietaisą, susisiekite su vietine valdžios institucija.
- Atjunkite prietaisą nuo elektros tinklo, tada nupjunkite ir išmeskite elektros kabelį.

3. SURINKIMAS

3.1 Prieš įrengimą

Tam, kad galėtumėte pasinaudoti ateityje, suraskite duomenų lentelę, esančią kaitlentės

apačioje, ir užsirašykite serijos numerį

3.2 Kaitlentės surinkimas

i Montavimo matmenis ir vaizdinius nurodymus rasite montavimo schemose, esančiose pirmuosiuose naudojimo instrukcijos puslapiuose. Norėdami montuoti ant stalviršio, žiūrėkite schemą **A**. Norėdami atlikti integruotą montavimą, žiūrėkite schemą **B**.

Daugiau apie kaitlentės surinkimą skaitykite montavimo instrukcijoje.

Vadovaukitės įrengimo buklete ir (arba) etikečių po kaitlente pateikta kaitlentės ir lango jungiklio prijungimo schema (jei taikoma).

Tik tam tikrose šalyse: Jeigu įrengiamas ištraukimas, gali reikėti lango jungiklio (pasitarinkite su autorizuoju specialistu). Jį turite įsigyti atskirai, nes su kaitlente jis netiekiamas. Lango jungiklį turi montuoti įgaliotas technikas. Skaitykite įrengimo bukletą.

Įrengus prietaisą virš stalčiaus, gaminant maistą kaitlentės ventiliacija gali sušildyti stalčiuje laikomus daiktus.

Filtravimo įrenginio surinkimas

Prietaisas turi būti naudojamas visada su visais filtrais, skirtais pasirinktam montavimo režimui. Žr. „Filtro pasirinkimas“. Prieš pirmą kartą naudodami įsitinkinkite, kad anglies filtrai įstatyti į gartraukį rankenėlėmis į vidų. Įstatykite riebalų filtrą į gartraukio korpuso vidų ir uždėkite groteles ant gartraukio.

3.3 Sandariklio pritvirtinimas

Montavimas ant stalviršio

1. Nuvalykite stalviršį aplink išpjautą plotą.
2. Priklijuokite pateiktą 2x6 mm sandarinimo juostą prie apatinio kaitlentės krašto, išilgai išorinio stiklo keramikos. Netempkite juostos. Įsitinkinkite, kad sandarinimo juostos galai yra vienos kaitlentės pusės viduryje.
3. Prieš nukirpdami sandarinimo juostą, pridėkite kelis papildomus milimetrus. Sujunkite abu sandarinimo juostos galus.

Integruotasis montavimas

1. Nuvalykite darbo stalviršiaus įlaidas.
2. Pateiktą 3x10 mm sandarinimo juostą sukarpykite į keturias juosteles, atitinkančias įlaidas.
3. Juostų galus nukirpkite 45° kampu. Jos turi tiksliai atitikti įlaidų kampus.

4. Priklijuokite juostas prie įlaidų. Netempkite juostelių. Neklįjuokite juostelių galų vieno ant kito.

Surinkę kaitlentę, užsandarinkite likusį tarpą tarp stiklo keramikos ir stalviršio silikonu. Žiūrėkite, kad silikono nepatektų po stiklo keramika.

3.4 Jungiamasis kabelis

⚠ ĮSPĖJIMAS!

Visus elektros instaliacijos darbus turi atlikti kvalifikuotas elektrikas.

- Kaitlentė tiekiami su jungiamuoju kabeliu.
- Jei norite pakeisti pažeistą maitinimo kabelį, naudokite šį tipą H05VV-F, jis gali atlaikyti 70 °C arba aukštesnę temperatūrą.
- Vienagyslio laido skersmuo turi būti ne mažesnis kaip 1,5 mm².
- Draudžiama jungti per kontaktinius kištukus, gręžti ar liuoti laidų galus ir jungti kabelį be kabelio antgalio.
- Kreipkitės į vietinį įgaliotąjį techninės priežiūros centrą. Jungiamąjį kabelį pakeisti gali tik kvalifikuotas elektrikas.

Vienfazė jungtis

1. Nuo juodo ir rudo laidų nuimkite kabelio antgalius.
2. Nuimkite dalį rudo ir juodo kabelių galų izoliacijos.
3. Prijunkite juodo ir rudo laidų galus.
4. Ant kiekvieno laido galo uždėkite naujus laido antgalius (reikalingas specialus įrankis).

NL jungimas

1. Nuo mėlynų laidų nuimkite kabelio antgalius.
2. Nuimkite dalį mėlynų kabelių galų izoliacijos.
3. Ant kiekvieno laido galo uždėkite naujus laido antgalius (reikalingas specialus įrankis).

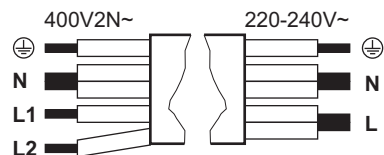

Vienfazė jungtis: 220 V~ 240 V~ 5x1,5 mm²		Dvifazė jungtis: 400 V2N~ 5x1,5 mm² arba 4x2,5 mm²	
⊕	Žalias ir geltonas	Žalias ir geltonas	⊕
N	Mėlynas ir mėlynas	Mėlynas ir mėlynas	N
L	Juodas ir rudas	Juodas	L1
		Rudas	L2

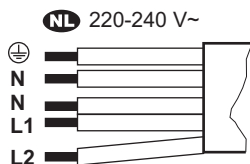

NL 220 - 240 V (5x1,5 mm ²)	
⊕	Žalias ir geltonas
N	Mėlynas ir mėlynas
L1	Juodas

NL 220 - 240 V (5x1,5 mm²)

L2 Rudas

3.5 Galios apribojimas

Galios apribojimas nustato, kiek kaitlentė su-
naudoja energijos neviršijant namų instaliaci-
jos saugiklių galimybių ribų. Pagal numatytą-
sias nuostatas nustatyta didžiausia įmanoma
kaitlentės galia. Įsitikinkite, kad pasirinkta ga-
lia atitinka namų elektros instaliacijos saugik-
lius.

Galiai sumažinti arba padidinti:

- Atidarykite meniu: paspauskite ir 3
sekundes palaikykite nuspaudę ⊕. Tada
paspauskite ir palaikykite nuspaudę ⊕.
- Priekiniame laikmatyje spauskite ⊖, kol
atsiras P.
- Priekiniame laikmatyje paspauskite — /
+, kad galėtumėte rinktis nuostatas.
- Paspauskite ⊕ norėdami išeiti.

Galios lygiai:

P73 – 7350 W, P15 – 1500 W, P20 – 2000 W,
P25 – 2500 W, P30 – 3000 W, P35 – 3500 W,
P40 – 4000 W, P45 – 4500 W, P50 – 5000 W,
P60 – 6000 W

4. GAMINIO APRAŠYMAS

4.1 Gaminio apžvalga

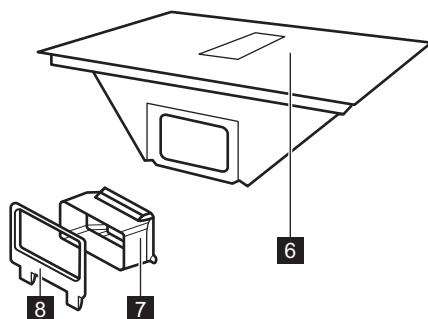
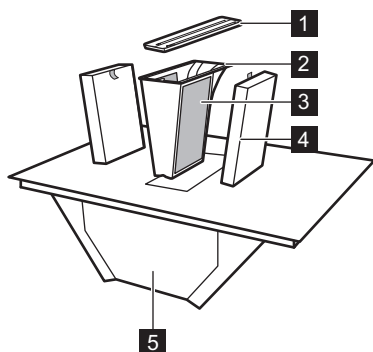

- Grotelės
- Riebalų filtro korpusas
- Riebalų filtras (neišimamas)
- Anglies filtras

- Lašėjimo padėklas
- Kaitlentė
- Ortakio adapteris

8 Galinės sienos ortakio jungtis

4.2 Kaitinimo paviršių planas

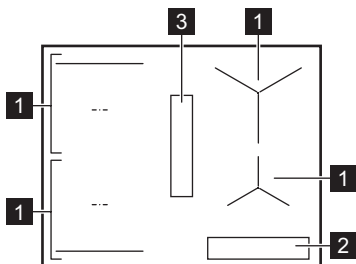

- 1 Indukcinė kaitvietė
- 2 Valdymo skydelis
- 3 Gartraukis

4.3 Simboliai valdymo skydelyje ir ekrane

Simbolis / indikatorius

Ⓛ Jungta / Išjungta

Simbolis / indikatorius

	Pauzė
⏻, + / -	Laikmatis
⏏	Bridge
AUTO	Automatinis gartraukio režimas
🌀	Rankinis gartraukio režimas
🌀	Boost
P	PowerBoost
🔒	Užraktas/Apsaugos nuo vaikų įtaisas
⌚ + skaitmuo	Yra gedimas.
🌀	Filtrą reikia išvalyti arba pakeisti.
📺 / 📺 / 📺	OptiHeat Control

5. PRIEŠ NAUDOJANT PIRMĄ KARTĄ

5.1 Filtrų pasirinkimas

Prieš pirmą kartą naudodami, įsitikinkite, kad nustatėte tinkamą filtro tipą pagal įrengimo būdą. Žr. skyrių „Meniu struktūra“.

Recirkuliacijos režimas: anglies filtras (kartu su riebalų filtru)

Anglies filtrai su aktyviosiomis putomis neutralizuoja dūmus ir kvapus, kurių atsiranda gaminant maistą. Galite rinktis iš:

- **OdourClean STANDARD** (baltas, vienkartinis)
- **OdourClean PLUS** (juodas, atnaujinamas)

Norėdami naudoti prietaisą recirkuliacijos režimu, kreipkitės į įgalioją techniką, kad jis pakoreguotų įrengimą. Eikite į naudotojo nuostatas ir įjunkite įspėjimą dėl anglies filtro pasirinkdami CF, o tada įjungta. Tada pasirinkite vieną iš filtrų:

- OdourClean STANDARD: Pasirinkite Ft, tada 2.
- OdourClean PLUS: Pasirinkite Ft, tada 1.

Ištraukimo režimas: riebalų filtras

Riebalų filtrai surenka riebalus, aliejų ir maisto likučius ir neleidžia jiems patekti į gartraukio sistemą.

Norėdami naudoti prietaisą ištraukimo režimu, kreipkitės į įgalioją techniką, kad jis pakoreguotų įrengimą. Tada eikite į naudotojo nuostatas ir išjunkite anglies filtro pranešimą pasirinkdami CF, o tada Išjungta.

ⓘ Ištraukimo režimas gali paveikti kambario oro slėgį, todėl reikalinga tinkama ventiliacija, kad būtų išvengta degimo dujų tekėjimo atgal iš kitų prietaisų. Įsitikinkite, kad įrengimo aplinka atitinka pateiktas saugos gaires.

6. KASDIENIS NAUDOJIMAS

6.1 Kaitlentės naudojimas

Norėdami įjungti arba išjungti kaitlentę, paspauskite ir palaikykite nuspaudę . Pastatykite gaminimo indą ant kaitvietės ir nustatykite kaitinimo lygį naudodami valdymo juosta. Norėdami išjungti kaitvietę, paspauskite 0.

Eco laikmatis

Siekiant sutaupyti energijos, kaitvietė išjungama prieš sustojant laikmačiui.

6.2 Indai

Gaminimo indų pagrindas turi būti kuo storesnis ir plokštesnis. Prieš statydami gaminimo indus ant kaitlentės, išvalykite ir nusauskite juos. Nestumkite gaminimo indų ant stiklo kraštų bei kampų ir neužkliudykite jų, kad neįskeltumėte ar nepažeistumėte paviršiaus. Nedėkite karštų gaminimo indų ant valdymo skydelio, kad nepažeistumėte elektroninių dalių.

Išitikinkite, kad gaminimo indai yra suderinami su indukcija (t. y. magnetas prilimpa prie jų pagrindo). Optimaliam kaitros perdavimui užtikrinti naudokite gaminimo indus su pagrindu, kurio skersmuo panašus į kaitvietės dydį. Mažesnio skersmens gaminimo indai gali kaiti lėčiau, o didesnio skersmens indai gali perkaiti ir sugadinti valdymo skydelį.

Indų tipai ir jų medžiagos

- **tinkamos:** ketus, plienas, emaliuotas plienas, nerūdijantysis plienas, daugiasluoksnis pagrindas (su tinkamu gamintojo ženklu).
- **netinkamos:** aliuminis, varis, žalvaris, stiklas, keramika, porcelianas.

Veikiant girdimi garsai

Triukšmas gali skirtis priklausomai nuo indų medžiagos ir esamo kaitinimo lygio. Šis triukšmas yra įprastas ir nereiškia jokio gedimo.

- traškėjimas: gaminimo indai pagaminti iš skirtingų medžiagų (kelių sluoksnių principu);
- švilpimo garsas: įjungiamas didelis kaitinimo lygis, o gaminimo indai pagaminti iš skirtingų medžiagų (sumuštinio tipo konstrukcija).
- dūzgimas: įjungtas didelio kaitinimo lygis.
- spragsėjimas: įvyksta elektrinis perjungimas.

- šnypštimas, zvimbimas: veikia aušinimo ventiliatorius.
- ritmingas garsas: aptiktas indas.

6.3 Gaminimo indo aptikimas

Ši funkcija rodo, kad ant kaitlentės yra gaminimo indų, ir išjungia kaitvietes, jei jie neaptinkami. 120 sek.

6.4 Automatinis išsijungimas

Kaip saugos priemonė, kaitlentė automatiškai išsijungia tam tikromis sąlygomis (pvz., kai visos kaitvietės ir gartraukis yra išjungti, kai po aktyvavimo nėra pasirinktas joks kaitinimo lygis arba ventiliatoriaus greitis, arba kai gaminimo indai verda į juos nieko neįpylus ir neįdėjus).

6.5 OptiHeat Control (3 lygių karščio indikatorius)

Indikatorius nurodo, kad kaitvietė vis dar įkaitusi. Kol indikatorius šviečia, kyla nusidėginimo pavojus, nes atitinkamos kaitvietės dar nespėjo atvėsti. Indikatorius išsijungia kaitvietei atvėsus.

6.6 Galios valdymas

Jei kaitlentė pasieks didžiausios galimos galios ribą, kaitviečių galia bus automatiškai sumažinta, siekiant apsaugoti namų instaliacijos saugiklius. Sumažintos galios kaitviečių valdymo juosta sumirksi ir rodomas didžiausias galimas kaitinimo lygis.





6.7 P PowerBoost

Norint ribotam laikui įjungti didžiausią kaitinimo lygį. Šią funkciją galite naudoti, kad vanduo greičiau užvirtų.

Paspauskite **P** norėdami suaktyvinti. Pasibaigus laikui, kaitvietė grįžta į aukščiausią kaitinimo lygį. Norėdami išjungti šią funkciją pakeiskite kaitinimo lygį.

6.8 Laikmatis

Ši funkcija nurodo, kiek laiko turi veikti kaitvietė.

Nustatykite kaitvietės kaitros parinktį ir paspauskite . Nustatykite laiką naudodami  / , tada patvirtinkite su . Kai nustatytas laikas baigiasi, kaitvietė išsijungia. Norė-

dami atšaukti laikmatį, paspauskite ☺, tada spauskite —, kol ekrane pasirodys 00.

Taip pat galite naudoti funkciją kaip laikmatį, kai kaitlentė yra įjungta, bet nė viena kaitvietė neveikia. Paspauskite ☺ ir nustatykite laiką naudodami + / —.

6.9 || Pauzė

Ši funkcija nustato visas aktyvias kaitvietes į mažiausią kaitinimo lygį.

Kai gartraukis veikia rankiniu režimu, ventiliatoriaus greitis sumažinamas iki 1. Esant automatiniam režimui ventiliatoriaus greitis nesikeičia.

Funkcija nesustabdo jokių aktyvių laikmačių. Norėdami įjungti arba išjungti, paspauskite ||.

6.10 🔒 Užraktas/Apsaugos nuo vaikų įtaisas

Užrakinti arba atrakinti valdymo skydelį pagal poreikį.

Norėdami trumpam užrakinti valdymo skydelį gaminimo metu, vieną kartą paspauskite 🔒. Paspauskite dar kartą, kad atrakintumėte. Kad išvengtumėte atsitiktinio kaitlentės įjungimo: paspauskite ir palaikykite nuspaudę 🔒 3 sek, kol visos kaitvietės yra išjungtos, tada išjunkite kaitlentę. Kai išjungsitė viryklę, funkcija išliks aktyvi. Norėdami išjungti funkciją, įjunkite kaitlentę, paspauskite ir palaikykite nuspaudę 🔒 3 sek, tada išjunkite kaitlentę.

6.11 🌉 Bridge

Sujungti dvi šonines kaitvietes taip, kad veiktų kaip viena. Šią funkciją galite naudoti gamindami maistą dideliuose induose (pvz., „Plancha“ grilyje). Įsitikinkite, kad gaminimo indai uždengia abiejų kaitviečių centrus. Jei gaminimo indas bus padėtas tarp kaitviečių centru, funkcija nebus įjungta.

1. Nustatykite vienos iš kaitviečių kaitros parinktį.
2. Paspauskite 🌉.
3. Prireikus pakeiskite kaitros parinktį.

Norėdami funkciją išjungti, paspauskite 🌉.

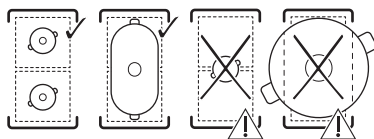

6.12 Gartraukio funkcijos

Rankinis režimas

Gartraukis gali veikti, kai kaitlentė įjungta arba išjungta.

1. Norėdami įjungti gartraukį, paspauskite



2. Ventiliatoriaus greitį reguliuokite

spausdami 🌪️ pakartotinai.

Norėdami išjungti, spauskite 🌪️ pakartotinai, kol išnyks indikatoriai.

Automatinis režimas

Gartraukis reguliuoja ventiliatoriaus greitį pagal kaitvietės temperatūrą. Automatinis režimas siūlo keturias ventiliatoriaus greičio parinktis: H1-H4 (nuo silpno iki intensyvaus).

1. Jei pagal numatytąsias nuostatas funkcija neįjungta, paspauskite AUTO, kad ją įjungtumėte.
2. Padėkite indus ant kaitvietės ir pasirinkite kaitinimo lygį.

Norėdami išjungti, paspauskite AUTO.

Norėdami pakeisti numatytąjį ventiliatoriaus greitį (H4), įveskite naudotojo nuostatas. Žr. skyrių „Meniu struktūra“.

Boost

Funkcija įjungia ventiliatorių, kad jis veiktų didžiausiu greičiu.

Norėdami įjungti funkciją, paspauskite 🌪️.

Norėdami išjungti, dar kartą paspauskite 🌪️.

Funkcija gali nepertraukiamai veikti daugiau sia iki minučių. Po to laiko ventiliatoriaus greičio nuostata pasikeičia į 3.

Auto Breeze

Kai išjungsitė kaitlentę, ventiliatorius toliau veiks mažiausiu greičiu 20 minučių, tada išsijungs automatiškai. Ši funkcija pašalina po gaminimo likusius kvapus.

Funkcijai veikiant virš AUTO pasirodo indikatorius.

Norėdami sustabdyti funkciją, paspauskite



AUTO arba 



Norėdami visiškai išjungti funkciją, įveskite naudotojo nuostatas. Žr. skyrių „Meniu struktūra“.

 Rekomenduojame šios funkcijos neišjungti ir leisti jai veikti nepertraukiamai visą ciklą.

6.13 Meniu struktūra

Simbolis	Nustatymai
b	Garsas
P	Galios apribojimas
H	Automatinis ventiliatoriaus režimas
dF	Auto Breeze
CF	Įspėjimas apie anglies filtrą
Ft	OdourClean STANDARD: 2 OdourClean PLUS: 1
E	Signalų / klaidų istorija

Norėdami įvesti naudotojo nuostatas: paspauskite ir palaikykite nuspaudę  3 sek. Tada paspauskite ir palaikykite nuspaudę .

Naršymas meniu: meniu sudaro nustatymo simbolis ir reikšmė. Norėdami rinktis nuostatas, priekiniame laikmatyje paspauskite . Norėdami pakeisti nuostatos reikšmę, priekiniame laikmatyje paspauskite  arba .

Išėjimas iš meniu: paspauskite .

6.14 Energijos taupymo patarimai

- Jei kaitinate vandenį, naudokite tik būtina vandens kiekį.
- Jei įmanoma, ant gaminimo indų visada uždėkite dangčius.
- Maistui pašildyti arba atitirpinti naudokite likutinę kaitrą.
- Pradėję gaminti nustatykite mažą ventiliatoriaus greitį. Baigę gaminti kelias minutes palaikykite ventiliatorių įjungtą.
- Ventiliatoriaus greitį padidinkite tik didelio garų ar dūmų kiekio atvejais.
- Reguliariai valykite filtrą ir laiku jį keiskite, kad būtų užtikrintas jo efektyvumas.

Daugiau informacijos žr. „Energijos vartojimo efektyvumas“.

7. GAMINIMO VADOVAS

Lentelėje pateikti duomenys yra tik orientaciniai.

Kaitra	Naudojama:	Laikas (min.)
1	Išsaugoti maistą šiltą. Uždenkite prikaistuvį.	pagal poreikį
1 - 2	Paruoškite olandišką padažą: ištirpinkite sviestą, šokoladą, želatiną. Reguliariai pamaišykite.	5 - 25
2	Sutvirtinkite purius omletus, keptus kiaušinius. Ruoškite uždengę dangčiu.	10 - 40
2 - 3	Troškinkite ryžius ir pieno pagrindu pagamintus patiekalus, pašildykite paruoštus patiekalus. Įpilkite bent dvigubai daugiau skysčio nei ryžių, pieno patiekalus pamaišykite gaminimui įpusėjus.	25 - 50
3 - 4	Garuose ruoškite daržoves, žuvis, mėsą. Pridėkite kelis šaukštus vandens. Gamindami stebėkite vandens kiekį.	20 - 45
4 - 5	Garuose ruoškite bulves ir kitas daržoves. Įpilkite į puodą 1-2 cm vandens. Gamindami patikrinkite vandens lygį. Laikykite dangtį uždarytą.	20 - 60
4 - 5	Paruoškite didesnę maisto, troškinių ar sriubos kiekį. Iki 3 l skysčio ir ingredientai.	60 - 150

Kaitra Naudojama:	Laikas (min.)
6 - 7 Švelniai kepkite eskalopus, veršienos kepsnius „Cordon Bleu“, kotletus, frikadeles, dešreles, kepenėles, padažą, kiaušinius, blynus, spurgas. Prireikus pagal poreikį apverskite.	
7 - 8 Gruzdinkite bulvių paplotėlius, nugarinės kepsnius, kepsnius. Prireikus apverskite.	5 - 15
9 Užvirinti vandenį, išvirti makaronus, kepinti mėsą (guliašui, troškiniui), gruzdinti bulvytes.	
P Tinka virti didelį kiekį vandens. PowerBoost suaktyvinta.	

8. VALYMAS IR PRIEŽIŪRA

8.1 Kaitlentės valymas

- Kiekvieną kartą pasinaudoję kaitlente nuvalykite ją.
- Visada naudokite gaminimo indus su švairiu dugnu.
- Nepalikite tuščio gaminimo indo ant įjungtos įkaitintos kaitvietės ir neleiskite pasiekti per didelę temperatūrą.
- Nenaudokite gaminimo indų, pagamintų iš indukcinei kaitlentei netinkamų medžiagų. Tokios medžiagos gali subraižyti arba palikti dėmių ant kaitlentės paviršių.
- Subraižymai ar tamsios dėmės ant stiklinio paviršiaus neturi įtakos kaitlentės veikimui.
- Stikliniam paviršiui valyti nenaudokite peilių ir kitų aštrių metalinių įrankių.
- Naudokite rekomenduojamą grandiklį tik kaip papildomą įrankį po įprasto valymo.
- Palaukite, kol kaitlentė atvės, ir nuvalykite paviršių drėgna šluoste ir neabrazyviniu plovikliu. Nuvalę nusauskite paviršių sausa šluoste.
- **Nedelsdami pašalinkite:** išsilydžiusias plastiko dalis, maistinę plėvelę, druską, cukrų ir maistą su cukrumi. Naudokite grandiklį ir būkite atsargūs, kad nenusidegintumėte.
- **Pašalinkite, kai kaitlentė bus pakankamai atvėsusi:** kalkių, vandens arba riebalų dėmes, pridėjusius maisto likučius, pakitusią spalvą blizgiose metalinėse vietose. Nuvalykite paviršių, kaip aprašyta pirmiau. Norėdami pašalinti pakitusią spalvą blizgiose metalinėse vietose, naudokite minkštą šluostę ir vandens bei acto tirpalą.

8.2 Gartraukio valymas

Grotelės

Tinklelis pagamintas iš aliuminio. Nuplaukite rankomis arba indaplovėje ir nuvalykite minkšta šluoste.

Lašų surinkimo padėklas

Lašų surinkimo padėklas, esantis po gartraukiu, surenka gaminant susidariusį kondensatą. Nepamirškite reguliariai ištuštinti padėklą.

1. Abiem rankomis suimkite lašų surinkimo padėklą apačią ir pastumkite jį į priekį. Tada atsargiai nuleiskite žemyn, kad vanduo neišsiliėtų.

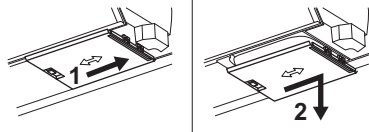

2. Padėklą plaukite rankomis (naudodami šiltą vandenį, muilą ir švelnią šluostę arba kempinę) arba indaplovėje (standartinis ciklas).

Jei į gartraukio sistemą pateko vandens ar kitų skysčių: išjunkite gartraukį ir kruopščiai nuvalykite tą vietą šiltu vandeniu, drėgna šluoste arba kempine ir švelnia valymo priemone.

8.3 Filtrų valymas

Filtravimo įrenginį sudaro šie elementai: riebalų filtrai su riebalų filtro korpusu **A** bei išimami anglies filtrai **B**.

- ① Prietaisas turi būti naudojamas visada su visais filtrais, skirtais pasirinktam montavimo režimui. Žr. „Filtro pasirinkimas“.

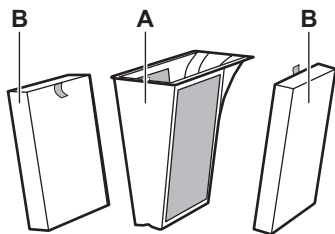

Kaitlentėje integruotas skaitiklis su įspėjimu, primenančiu jums reguliariai valyti atitinkamus filtrus. Šis įspėjimas kaitlentės neblokuoja ir ja toliau galima naudotis. Įspėjimas rodomas 30 sekundžių po gartraukio ir kaitlentės išjungimo.

Riebalų filtras

- Po 40 naudojimo valandų pasirodo nepertraukiamai šviečiantis indikatorius , įspėjantis, kad atėjo laikas išvalyti riebalų filtrus.

OdourClean STANDARD anglies filtras

- Po 180 naudojimo valandų pradeda mirksėti indikatorius , įspėjantis, kad atėjo laikas pakeisti filtrus.
- Reguliariai tikrinkite filtrus, ar nėra susikaupusių riebalų. Pakeiskite juos, kai pasirodo mirksintis indikatorius (maždaug vieną kartą per metus, priklausomai nuo naudojimo dažnumo) arba jei reikia, dažniau.

OdourClean PLUS anglies filtras



- Po 140 naudojimo valandų pradeda mirksėti indikatorius , įspėjantis, kad laikas atnaujinti filtrus.
- Valykite filtrus tik tada, kai matosi susikaupę riebalai.
- Filtrus atnaujinkite tik tada, kai pradeda mirksėti indikatorius. Filtrus galima atnaujinti ne daugiau kaip 8 kartus. Po to pakeiskite filtrus.

Filtrų surinkimas ir išrinkimas

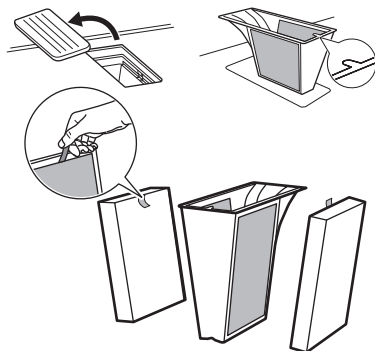
1. Nuimkite tinklėlį ir išimkite filtro korpusą.
2. Išimkite filtrus patraukdami rankenėles.
3. Išvalę filtravimo įrenginį vėl jį surinkite. Įstatykite anglies filtrus į gartraukį rankenėlėmis į vidų. Įstatykite riebalų filtro korpusą atgal į vidų ir uždėkite groteles.



Riebalų filtrų valymas

1. Išvalykite filtrus iš karto, kai tik pastebėsite susikaupusius riebalus. Riebalų filtro korpusą su riebalų filtrais kruopščiai nuplaukite šiltame vandenyje, naudodami švelnią valymo priemonę, tada nuskalaukite šiltu vandeniu. Maisto likučiams pašalinti galite naudoti minkštą kempinę, minkštą šluostę arba neabrazyvinį valymo šepetėlį. Galite jį plauti indaplovėje įjungę standartinį ciklą su kitais indais esant tai pačiai apkrovai. Natūraliai gali šiek tiek pasikeisti tinklėlio spalva, tačiau tai neturi įtakos filtro veikimui.
2. Palikite filtrus kurį laiką išdžiūti kambario temperatūroje.
3. Įstatykite filtrus atgal į vidų. Jei įjungtas įspėjimas , paspauskite trumpai , kad skaitiklis būtų paleistas iš naujo.

OdourClean PLUS anglies filtrų valymas

1. Filtrus rūpestingai plaukite rankomis šiltame vandenyje, be jokių plovimo priemonių. Maisto likučiams pašalinti galite naudoti minkštą kempinę, minkštą šluostę arba neabrazyvinį valymo šepetėlį. Filtrus taip pat galite plauti indaplovėje 65-70 °C (naudodami ilgesnę nei 90 min programą), be ploviklių ir indų esant tai pačiai apkrovai.
2. Palikite filtrus džūti bent 24 val kambario temperatūroje.
3. Iš naujo surinkite filtravimo įrenginį ir įstatykite jį atgal.

OdourClean PLUS anglies filtrų atnaujinimas

1. Pirmiausia išvalykite filtrus, kaip aprašyta pirmiau.
2. Įdėkite filtrus į orkaitę, nustatę 100 °C 120min, padėdami juos ant vidurinės

lentynėlės su grotelėmis. Nenaudokite orkaitės ventiliatoriaus funkcijos.

3. Iš naujo surinkite filtravimo įrenginį ir įstatykite jį atgal. Trumpai paspauskite , kad iš naujo nustatytumėte skaitiklį.

9. GEDIMŲ ŠALINIMAS

 Jei nerandate toliau nurodytos problemos sprendimo, kreipkitės į įgaliotąjį techninės priežiūros centrą.

Negalite įjungti / valdyti kaitlentės.

- Įsitikinkite, kad kaitlentė tinkamai prijungta prie elektros tinklo.
- Patikrinkite, ar sutrikimas atsirado dėl saugiklio. Jei saugiklis perdega pakartotinai arba girdite nuolatinį pypsėjimą, kreipkitės į kvalifikuotą elektriką, kad patikrintų instaliaciją.
- Įsitikinkite, kad valdymo skydelis yra švarus ir neuždengtas gaminimo indais ir (arba) pašaliniais objektais.

Kaitlentė po kurio laiko išsijungia pati.

- Tai nėra sutrikimas. Tam tikrais atvejais kaitlentė automatiškai išsijungia, kad būtų užtikrintas saugumas. Žr. „Automatinis išsijungimas“.

Nepasiekiamas vienos iš kaitviečių didžiausias kaitinimo lygis arba jis nuolat keičiasi tarp dviejų lygių.

- Tai nėra sutrikimas. Žr. „Galios valdymas“.
- Sumažinkite kitų prie tos pačios fazės prijungtų kaitviečių kaitinimo lygį.

Gartraukio ventiliatorius pats neįsijungia arba neišsijungia.

- Išjunkite kaitlentę ir atjunkite ją nuo pagrindinio elektros tinklo. Leiskite prietaisui atvėsti, tada vėl prijunkite jį prie elektros tinklo.
- Įsitikinkite, kad patalpa yra pakankamai vėdinama. Gali būti, kad jums reikės įsirengti lango atidarymo jutiklį. Kreipkitės į įgaliotąjį techninės priežiūros centrą.

Atsiranda .

- Išvalykite arba pakeiskite filtrą. Žr. skyrių „Priežiūra ir valymas“.

ir skaitmuo atsiranda.

- Išjunkite kaitlentę, palaukite kelias minutes ir vėl ją įjunkite. Jei problema išlieka, kreipkitės į įgaliotąjį techninės priežiūros centrą.

Valdymo skydelis mirksi.

- Naudokite gaminimo indus, kurių dugno skersmuo yra panašus į kaitvietės dydį.
- Įsitikinkite, kad gaminimo indai yra tinkami indukcinei viryklei.

10. TECHNINIAI DUOMENYS

10.1 Vardinė lentelė

Modelis TH84CB03CB
Tipas 67 D4A 01 AA
Indukcinė kaitlentė
Serijos numeris
AEG

PNC 949 598 447 01
220–240 V / 400 V 2N, 50 Hz
Pagaminta: Vokietija
7.35 kW



10.2 Kaitviečių specifikacija

Kaitviečių galia gali šiek tiek skirtis nuo toliau pateiktų duomenų, priklausomai nuo gaminimo indų medžiagos ir matmenų.

Kaitvietė	Vardinė galia (didžiausias kaitinimo lygis) [W]	PowerBoost [W]	PowerBoost didžiausia trukmė [min]	Gaminimo indo skersmuo [mm]
Kairioji priekinė	2300	3200	10	125 - 210
Kairioji galinė	2300	3200	10	125 - 210
Dešinioji priekinė	1400	2500	4	125 - 145
Dešinioji galinė	1800	2800	10	145 - 180

11. ENERGIJOS EFEKTYVUMAS

11.1 Informacija apie gaminį pagal (ES) Nr. 66/2014

Kaitviečių srities energijos matavimai atitinkamose kaitvietėse nurodyti žymomis.

Modelio identifikatorius	TH84CB03CB		
Kaitlentės tipas	Integruojama viryklė		
Kaitviečių skaičius	4		
Kaitinimo technologija	Indukcija		
Apskritų kaitviečių skersmuo (Ø)	Kairioji priekinė	21.0 cm	
	Kairioji galinė	21.0 cm	
	Dešinioji priekinė	14.5 cm	
	Dešinioji galinė	18.0 cm	
Kaitvietės energijos sąnaudos (EC electric cooking)	Kairioji priekinė	189.1 Wh/kg	
	Kairioji galinė	189.1 Wh/kg	
	Dešinioji priekinė	180.2 Wh/kg	
	Dešinioji galinė	178.3 Wh/kg	
Kaitlentės energijos sąnaudos (EC electric hob)	184.2 Wh/kg		

Prietaisas išbandytas vadovaujantis: EN IEC 60350-2.

11.2 Informacijos reikalavimai pagal (ES) Nr. 2023/826

Energijos sąnaudos esant išjungimo režimui	0,3 W
Laikas, per kurį automatiškai pasiekiamas taikomas mažos galios režimas	2 min

Prietaisas išbandytas vadovaujantis: EN 50564.

11.3 Produkto informacijos lapas ir produkto informacija pagal (ES) Nr. 65/2014 ir (ES) Nr. 66/2014

Gaminio informacijos lapas pagal (EU) Nr 65/2014

Tiekėjo pavadinimas arba prekės ženklas	AEG	
Modelio identifikatorius	TH84CB03CB	
Metinis suvartojamos energijos kiekis - AEGhood	32.7	kWh per metus
Energijos vartojimo efektyvumo klasė	A+	
Srauto dinaminis efektyvumas - FDEhood	32.0	

Srauto dinaminio efektyvumo klasė	A	
Apšvietimo našumas - LEhood	-	lx/W
Apšvietimo našumo klasė	-	
Riebalų filtravimo našumas – GFEhood	85.1	%
Riebalų filtravimo našumo klasė	B	
Minimalus oro srautas esant normaliam naudojimui	270.0	m ³ /val.
Maksimalus oro srautas esant normaliam naudojimui	550.0	m ³ /val.
Oro srautas esant intensyviai / pagreitinimo nustatymui	650.0	m ³ /val.
A-nusveriantis garsinio slėgio lygis esant minimaliam greičiui	50	db(A) re 1 pW
A-nusveriantis garsinio slėgio lygis esant maksimaliam greičiui	66	db(A) re 1 pW
A-nusveriantis garsinio slėgio lygis esant intensyviai ar pagreitejimo greičiui	69	db(A) re 1 pW
Išmatuotasis išjungties būsenai suvartojamos energijos kiekis - Po	0.49	W
Išmatuotasis budėjimo veiksmo suvartojamos energijos kiekis - Ps	-	W
Papildoma informacija pagal (ES) Nr. 66/2014		
Laiko didėjimo daugiklis - f	0.8	
Energijos vartojimo efektyvumo indeksas - EEIhood	42.6	
Išmatuotasis optimalaus našumo taško oro srautas - QBEP	286.7	m ³ /val.
Išmatuotasis optimalaus našumo taško oro slėgis - PBEP	449	Pa
Didžiausias oro srautas - Qmax	650.0	m ³ /val.
Išmatuotoji optimalaus našumo taško vartojamoji elektrinė galia - WBEP	111.9	W
Vardinė apšvietimo sistemos galia - WL	-	W
Apšvietimo sistema užtikrinama vidutinė virimo paviršiaus apšvietimo - Emiddle	-	lx

Prietaisas išbandytas vadovaujantis: EN IEC 61591, EN IEC 60704-1, EN IEC 60704-2-13, EN 50564.

12. APLINKOS APSAUGA

Atiduokite perdirbti medžiagas, pažymėtas simboliu . Išmeskite pakuotę į atitinkamą atliekų surinkimo konteinerį, kad ji būtų perdirbta. Tausokite aplinką ir žmonių sveikatą – tinkamai rūšiukite elektros ir elektronikos

prietaisų atliekas. Prietaisų nemeskite kartu su buitinėmis atliekomis, jei jie pažymėti ženklu . Priduokite šį gaminį vietiniame atliekų surinkimo punkte arba susisiekite su savivaldybės atstovais dėl papildomos informacijos.

